



**La Ocupación del Espacio Público por Actividades Comerciales. El caso de la calle
10 de Agosto de la Ciudad de Jipijapa.**

Bryan R. Marcillo y Karla M. Cevallos.

Carrera de Arquitectura, Universidad San Gregorio de Portoviejo.

Análisis de caso previo a la obtención del título de Arquitectos.

Mg. Arq. David E. Moreira.

Septiembre 2020.

Certificación del Director del Análisis de Caso

En mi calidad de Director/a del Análisis de Caso titulado: **La Ocupación del Espacio Público por Actividades Comerciales. El caso de la calle 10 de agosto de la Ciudad de Jipijapa.**

Realizado por los estudiantes **Cevallos Alcívar Karla Mikaella** y **Gutiérrez Marcillo Bryan Renato**, me permito certificar que este trabajo de investigación se ajusta a los requerimientos académicos y metodológicos establecidos en la normativa vigente sobre el proceso de Titulación de la Universidad San Gregorio de Portoviejo, por lo tanto, autorizo su presentación.



Mg. Arq. David Moreira

Certificación del Tribunal

Los suscritos, miembros del Tribunal de revisión y sustentación de este Análisis de Caso, certificamos que este trabajo de investigación ha sido realizado y presentado por los estudiantes **Cevallos Alcívar Karla Mikaella** y **Gutiérrez Marcillo Bryan Renato**, dando cumplimiento a las exigencias académicas y a lo establecido en la normativa vigente sobre el proceso de Titulación de la Universidad San Gregorio de Portoviejo.

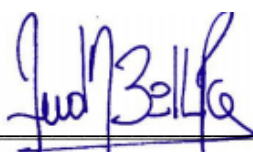

Arq. Andrea Bonilla Ponce



Arq. Mirian Guillén Vivas



Arq. Ana Lavalle Villacis

Declaración de Autenticidad y Responsabilidad

Los autores de este Análisis de Caso declaramos bajo juramento que todo el contenido de este documento es auténtico y original. En ese sentido, asumimos las responsabilidades correspondientes ante cualquier falsedad, ocultamiento u omisión de la información obtenida en el proceso de investigación, por lo cual, nos sometemos a lo dispuesto en las normas académicas de la Universidad. Al mismo tiempo, concedemos los derechos de autoría de este Análisis de Caso, a la Universidad San Gregorio de Portoviejo por ser la Institución que nos acogió en todo el proceso de formación para poder obtener el título de Arquitectos de la República del Ecuador.



Cevallos Alcívar Karla Mikaela



Gutiérrez Marcillo Bryan Renato

Dedicatoria

El presente trabajo investigativo lo dedicamos principalmente a Dios, por ser el inspirador y darnos fuerza para continuar en este proceso de obtener uno de los anhelos más deseados.

A nuestros padres, por su amor, trabajo y sacrificio en todos estos años, gracias a ustedes hemos logrado llegar hasta aquí y convertirnos en lo que somos. Ha sido el orgullo y el privilegio de ser su hija, son los mejores padres.

Agradecemos a nuestros docentes de la Universidad San Gregorio De Portoviejo, por haber compartido sus conocimientos a lo largo de la preparación de nuestra profesión, de manera especial, al Arq. David Moreira tutor de nuestro proyecto de investigación quien ha guiado con su paciencia, y su rectitud como docente por su valioso aporte para nuestra investigación.

Cevallos Alcívar Karla Mikaella.

Dedicatoria

Dedico mi trabajo de titulación a las personas que ayudaron a mi formación académica día tras día hasta conseguirlo, dedicado de manera especial:

A mis padres; Arq. Juan Marcillo y Sra. Gina Gutiérrez, por su apoyo incondicional en cada momento, por creer en mí y permitirme cumplir esta meta tan anhelada, puesto que su constante esfuerzo no ha sido en vano.

A mi tutor de tesis el Arq. David Moreira que formo parte importante de este grandioso análisis de caso con su conocimiento y su guía.

A mi familia en general que con sus consejos me motivaron a no desistir en mi trayectoria académica.

Gutiérrez Marcillo Bryan Renato.

Agradecimiento

Agradecemos a Dios por darnos salud y fuerzas para la culminación de esta importante fase de nuestra vida.

Agradecemos al Arq. David Moreira por la ayuda y colaboración que nos dispense en el transcurso de este hermoso proyecto.

Cevallos Alcívar Karla Mikaella.

Agradecimiento

Al concluir con éxito este trabajo de investigación expreso mi agradecimiento:

A dios por ser mi soporte espiritual que me conforta diariamente y me guía por el camino del bien.

A mis padres, mis maestros de vida gracias a su amor, apoyo y confianza, me motivan a superarme y cumplir mis metas.

A la Universidad San Gregorio de Portoviejo, por darme la oportunidad de realizar mis estudios en dichoso plantel y formarme profesionalmente, de igual forma a los docentes de la carrera de arquitectura, por su orientación, experiencias y por transmitir sus conocimientos.

Agradezco infinitamente a aquellas personas que me apoyaron moralmente para que no desista en mis aspiraciones.

Gutiérrez Marcillo Bryan Renato.

Resumen

La presente tesis hacemos énfasis a lo que es casco comercial formal e informal en la calle 10 de Agosto del Cantón Jipijapa se detalla todo un análisis investigativo del desorden urbano, poco mantenimiento y tratamiento urbano en el área a intervenir, como complemento a los resultados de este estudio, se enmarca una posible propuesta para una regeneración del casco comercial añadiendo modelos de Quiosco para el uso de los comerciantes informales y formales, también para el mejoramiento de la ordenanza urbana y las ventas de los comerciantes en la zona.

La metodología realizada en esta investigación son mapas temáticos, normativas y fichas de observación las mismas que se cumplieron mediante la revisión bibliográfica de la información científica, guías de observación en el lugar donde se desenvuelven los comerciantes y encuestas a los mismos.

Se estableció que el apoyo que dedican las autoridades municipales a los comerciantes informales del casco central de Jipijapa, no garantiza su estabilidad al permanecer las calles colapsadas por los vehículos y personas que circulan por este sector.

Palabras Claves: Casco comercial, comerciantes formales e informales, regeneración urbana, ordenanza urbana.

Abstract

In this thesis we focus on the formal and informal commercial hub located on "10 de Agosto" Street in the Jipijapa County. We present our investigative analysis of the state of urban disarray, lack of maintenance and urban treatment in the area to be intervened, and as a complement to the results of this study, we propose a potential approach for regeneration of the commercial center through the addition of kiosks for the use of both formal and informal merchants, as well as improvement of the sales of the merchants in the area and the urban regulations.

The methodology employed in this research includes thematic maps, regulation and observation notes, which were developed through bibliographic review of scientific information; as well as on-site observation guides and surveys of the analyzed demographic.

It was established that the support given by municipal authorities to informal merchants in the central area of Jipijapa does not guarantee their stability as the streets remain collapsed due to the excess of vehicles and people circulating in the area.

Keywords: Commercial Hub, Formal and Informal Commerce, Urban Regeneration, Urban Ordinance.

Índice

| | |
|--|-----------|
| Certificación del Director del Análisis de Caso | 2 |
| Certificación del Tribunal..... | 3 |
| Declaración de Autenticidad y Responsabilidad | 4 |
| Dedicatoria | 5 |
| Dedicatoria | 6 |
| Agradecimiento | 7 |
| Agradecimiento..... | 8 |
| Resumen | 9 |
| Abstract | 10 |
| Introducción | 18 |
| CAPÍTULO I: El Problema..... | 20 |
| Planteamiento del Problema | 20 |
| Delimitaciones | 22 |
| Justificación de la Investigación | 26 |
| Objetivos | 28 |
| <i>Objetivo general.....</i> | <i>28</i> |
| <i>Objetivos específicos.....</i> | <i>28</i> |
| CAPÍTULO II: Marco Teórico | 29 |
| Antecedentes de la Investigación | 29 |
| Bases Teóricas | 31 |
| CAPITULO III: Marco Metodológico..... | 36 |

| | |
|--|-----------|
| | 12 |
| Nivel y diseño de la investigación | 36 |
| <i>Mapas Temáticos</i> | <i>36</i> |
| <i>Normativas</i> | <i>37</i> |
| <i>Viabilidad de la estructura física</i> | <i>40</i> |
| <i>Investigación de Documental.....</i> | <i>45</i> |
| <i>Investigación de Campo</i> | <i>45</i> |
| Población y Muestra | 45 |
| <i>Población</i> | <i>45</i> |
| <i>Muestra</i> | <i>45</i> |
| <i>Tamaño de Muestra.....</i> | <i>46</i> |
| <i>Muestreo por Conglomerados</i> | <i>46</i> |
| Técnicas e Instrumento de Recolección de Datos..... | 49 |
| Técnicas de Procesamiento y análisis de Datos | 49 |
| CAPITULO IV: Resultados y Discusión | 50 |
| Aplicación de Mapas Temáticos | 50 |
| <i>Llenos y Vacíos</i> | <i>50</i> |
| <i>Uso de Suelo</i> | <i>51</i> |
| <i>Equipamiento urbano.....</i> | <i>52</i> |
| <i>Actividades Comerciales.....</i> | <i>58</i> |
| <i>Flujo Vehicular</i> | <i>62</i> |
| Análisis de Normativas | 64 |
| Viabilidad de la estructura física mediante fichas técnicas | 66 |

| | |
|--|------------|
| | 13 |
| Tabulación de encuesta..... | 74 |
| CAPITULO V: Conclusiones y Recomendaciones | 81 |
| Conclusiones | 81 |
| Recomendaciones | 82 |
| CAPITULO VI: Propuesta | 83 |
| Criterio Técnico de Diseño | 84 |
| Criterio Técnico de Banda de Circulación | 84 |
| Criterio Técnico del Podo Táctil..... | 86 |
| Criterio Técnico de Bancas | 87 |
| Criterio Técnico de Luminarias | 89 |
| Criterio Técnico de Arbusto | 90 |
| Tipo de árbol en propuesta | 91 |
| Propuesta de regeneración de la calle 10 de agosto del casco comercial del cantón Jipijapa..... | 92 |
| Render | 101 |
| Referencias | 104 |

Índice de figuras

| | |
|---|----|
| Figura 1. Mapa de la República del Ecuador | 22 |
| Figura 2. Mapa de la provincia de Manabí..... | 23 |
| Figura 3. Ubicacion de la calle 10 de Agosto del Cantón Jipijapa..... | 25 |
| Figura 4. Mapa tematico en un radio de accion de 600 metros..... | 37 |
| Figura 5. Áreas de circulación peatonal:Horizontal:Pasillos,aceras y otros | 41 |
| Figura 6. Ficha de observación..... | 42 |
| Figura 7. Modelo de datos de la encuesta..... | 46 |
| Figura 8. Mapa temático de Llenos y Vacios | 50 |
| Figura 9. Mapa temático de Uso de Suelo..... | 51 |
| Figura 10. Mapa temático de Equipamiento Urbano..... | 52 |
| Figura 11. Equipamiento Urbano: Hotel #1 | 53 |
| Figura 12. Equipamiento Urbano: Iglesia San Lorenzo #2 | 53 |
| Figura 13. Equipamiento Urbano:Banco del Pichincha #3 | 53 |
| Figura 14. Equipamiento Urbano:Cámara de comercio #4 | 54 |
| Figura 15. Equipamiento Urbano: Supermercado Tía #5 | 54 |
| Figura 16. Equipamiento Urbano:Supermercado AKÍ #6 | 54 |
| Figura 17. Equipamiento Urbano: Esc. Francisca Vera Roble #7..... | 55 |
| Figura 18. Equipamiento Urbano: Esc. Particular Redemptio #8 | 55 |
| Figura 19. Equipamiento Urbano: Casa de la Cultura #9..... | 55 |
| Figura 20. Equipamiento Urbano: Municipio de Jipijapa #10 | 56 |
| Figura 21. Equipamiento Urbano: Banco Ecuador #11..... | 56 |
| Figura 22. Equipamiento Urbano: Parque Central #12 | 56 |
| Figura 23. Equipamiento Urbano: Banco de Guayaquil #13 | 57 |
| Figura 24. Equipamiento Urbano: Cuerpo de Bomberos #14 | 57 |

| | |
|--|----|
| Figura 25. Equipamiento Urbano: Esc.Particular Garcia Moreno #15 | 57 |
| Figura 26. Mapa Temático de Actividades Comerciales..... | 58 |
| Figura 27. Actividades Comerciales: Tramo A, esquina de la calle Santisteban #1 | 59 |
| Figura 28. Actividades Comerciales:Tramo A, lado Derecho de la calle 10 de Agosto #2 | 59 |
| Figura 29. Actividades Comerciales: Tramo A, lado Izquierdo de la calle 10 de Agosto #3 | 60 |
| Figura 30. Actividad Comerciales: Tunelización, Mercado de Legumbres #4..... | 60 |
| Figura 31. Actividad Comerciales: Tramo B, lado Izquierdo dela calle 10 de Agosto #5 | 61 |
| Figura 32. Actividad Comerciales:Bahía, venta de ropas, zapatos, entre otros #6 | 61 |
| Figura 33. Mapa Temático de Flujo Vehicular | 62 |
| Figura 34. Ficha de Flujo Vehicular..... | 63 |
| Figura 35. Ficha de observación de la calle 10 de agosto entre Santisteban y Colón del Tramo A..... | 66 |
| Figura 36. Tabla de porcentaje del Tramo B de la calle 10 de agosto entre Santisteban y Colón | 69 |
| Figura 37. Ficha de observación de la calle 10 de agosto entre Colón y Juan Montalvo del tramo B | 70 |
| Figura 38. Tabla de porcentaje del tramo B de la calle Colón y Juan montalvo..... | 73 |
| Figura 39. Datos Generales, Género..... | 74 |
| Figura 40. Datos Generales. Edad | 75 |
| Figura 41. ¿Cómo considera el acceso vehicular ante la actividad que usted realiza?. | 75 |
| Figura 42. ¿Indique el tiempo en que viene ocupando su puesto en el lugar? | 76 |

| | |
|---|----|
| Figura 43. ¿Cuenta usted con el permiso municipal para realizar actividad económica en el espacio publico?..... | 76 |
| Figura 44. ¿Conoce usted que existe multas económicas por utilizar el espacio publico sin permisos correspondientes? | 77 |
| Figura 45. ¿Por qué escoge esté lugar para su negocio? | 77 |
| Figura 46. ¿Ha observado deficiencias o irregularidades en el estado de aceras en las calle 10 de agosto?..... | 78 |
| Figura 47. ¿Cree usted que los puestos que se ubican en la vía pública en la calle 10 de agosto afecta o no a la movilidad pública?..... | 78 |
| Figura 48. ¿Cree usted que los comerciantes informales deben ser reubicados en un solo lugar?..... | 79 |
| Figura 49. ¿cree usted que la calle 10 de agosto debería tener un cambio urbano comercial?..... | 79 |
| Figura 50. ¿Qué medida le daría usted el estado de aceras, vías,luminarias en la calle 10 de agosto? | 80 |
| Figura 51. Banda de circulación..... | 84 |
| Figura 52. Banda de Equipamiento Urbano | 85 |
| Figura 53. Banda de Servicios..... | 86 |
| Figura 54. Bancas o Asientos tipo..... | 87 |
| Figura 55. Estrechamiento de carriles | 88 |
| Figura 56. Figura luminaria..... | 89 |
| Figura 57. Arbustos Bajos | 90 |
| Figura 58. Bauhinia | 91 |
| Figura 59. Propuestas laminada: Ubicación de la regeneración..... | 92 |

| | |
|---|-----|
| Figura 60. Propuesta laminada: Implantación, sección del tramo A, fachada y sección de Quioscos..... | 93 |
| Figura 61. Propuesta laminda:Implantación, sección del tramo B y mobiliario urbano | 95 |
| Figura 62 . Tipo de modelo urbano | 96 |
| Figura 63 . Tipo de papelera urbano..... | 97 |
| Figura 64 . Tipo de modelo bancas urbano | 94 |
| Figura 65 . Tipo de modelo de jardineria urbano | 99 |
| Figura 66 . Tipo de modelo Quioscos urbano | 100 |
| Figura 67. Estado actual del tramo A calle 10 de agosto del Cantón Jipijapa | 101 |
| Figura 68. Propuesta de regeneración del tramo A calle 10 de agosto del Cantón Jipijapa..... | 101 |
| Figura 69. Propuesta de regeneración del tramo A, calle Santistevan y 10 de agosto del Cantón Jipijapa | 103 |
| Figura 70. Propuesta de regeneración del tramo A, mobiliario urbano y Quioscos... | 103 |
| Figura 71. Propuesta de regeneración del tramo A, Nocturno | 104 |
| Figura 72. Propuesta de regeneración del tramo B, calle 10 de agosto del Cantón Jipijapa | 104 |
| Figura 73. Propuesta de regeneración del tramo B..... | 105 |
| Figura 74. Propuesta de regeneración del tramo B..... | 105 |

Introducción

El comercio informal es una actividad liberal determinada en diferentes lugares de la sociedad, se razona como una acción que es llevada a cabo por usuarios que se dedican a la venta de productos que buscan actividad comercial, sin tener un establecimiento específico para realizar sus ventas, ubicándose en lugares estratégicos.

En la ciudad de Jipijapa, se han establecido agrupaciones informales de ventas verduras, carnes, abarrotes entre otras que se han ubicado en lugares importantes como es la calle 10 de Agosto, los comerciantes informales se han tomado las calles céntricas de Jipijapa que rodean el casco comercial.

Hay que enfatizar que el comercio informal no es una acción planificada por las autoridades municipales, por lo que muchas personas al verse en la necesidad de tener ingresos para su sustento familiar, se ven obligados a realizar este ejemplo de actividad.

Los comerciantes, que en su mayoría son informales es decir no mantienen un puesto fijos dentro la zona de ventas y por eso es origen de la aglomeraciones peatonales y vehiculares a intervenir lo que tratamos es mejorar la viabilidad de estructura física que quiere decir esto es mejorar el aspecto urbanístico y a la vez regenerar el casco comercial implementando quiosco en la zona a intervenir sin desalojarlo del lugar donde ellos se han establecido, en las encuestas los comerciantes informales en su mayoría no quieren ser reubicados esto mantienen a sus clientes fijos en su lugar de trabajo en la calle 10 de agosto.

Al identificar la actividad informal, se ha creído beneficioso desarrollar la presente tesis cuyo título es: “La Ocupación del Espacio Público por Actividades Comerciales. El caso de la calle 10 de Agosto de la Ciudad de Jipijapa”. Siendo el objetivo de esta indagación por investigación determinamos la correcta utilización del espacio

urbano en calle 10 de agosto por parte de los comerciantes informales del casco central de la ciudad de Jipijapa.

CAPÍTULO I: El Problema

Planteamiento del Problema

El problema de los comerciantes informales, se genera de manera mundial a través de las personas que habitualmente generan ingreso de esta manera. Tienden a apropiarse del espacio público generando un desordenar del casco urbano o comercial.

Es así que en la informalidad del trabajo en que se encuentran algunas personas es la falta de empleo estable, ahí es que se genera el comercio informal.

La informalidad es una acción que tiene sus ventajas y desventajas, el País no consigue que el ciudadano recapacite ante el comercio informal que extiende en las calles no solamente de Jipijapa, sino en todas partes de país.

Examinado la página web de la Economía básica (2019). Nos relata que:

“Ventajas de la economía informal: Reduce el desempleo en casos de crisis, aporta aprendizaje a aquellos trabajadores que posteriormente se integrarán al trabajo formal, genera competitividad en el mercado.

Desventajas de la economía informal: Los trabajadores (y sus familias) están desprotegidos, La evasión de las normas fiscales y los impuestos generan un impacto en el presupuesto público, Genera pobreza y desacelera el crecimiento económico, Afecta instituciones públicas, Los trabajadores y las empresas tienen baja productividad, Competencia desleal contra de las empresas que sí pagan impuestos y cumplen con las regulaciones, Bajos salarios, Falta de atención médica para los trabajadores, así como también la ausencia de pensión de jubilación.”

Cada crecimiento urbano se estructura de manera personal en torno al comercio, y las palabras dan evidencia de ellos. Como actividad de comercio en vía pública o

comercio callejero se le ubica en el conjunto de la economía informal, y constituye uno de los problemas socioeconómicos de ordenación urbano y es una de las dificultades por lo que atraviesa Jipijapa es la falta de ordenamiento de comerciantes informales en los espacios públicos.

Entre otros elementos que disponen lo urbano, los niveles de violencia e inseguridad en el entorno trascienden en la calidad de vida de los habitantes. Es por ello que en lo sucesivo se hará referencia a que esta investigación no puede entenderse fuera de un contexto de violencia.

Revisando la tesis de Espacios Públicos y Calidad de Vida Urbana de Romero Chávez (2016) señala que:

Autores como Beck (2009) y Nasution y Zahrah (2012), entre otros, han empezado a explorar los espacios públicos y su relación directa con la calidad de vida, llegando a conclusiones como las siguientes:

a) los espacios públicos influyen en la calidad de vida debido a que aumenta el valor de las propiedades cercanas a los espacios públicos, este hallazgo se debe a que utilizaron un indicador centrado en los beneficios económicos derivados de la inversión pública en tales espacios, consideraron dicha plusvalía como un aporte objetivo a la calidad de vida, b) los espacios públicos mejoran la calidad de vida porque su diseño mejora el paisaje y c) el diseño y la calidad de los espacios públicos fomentan la calidad de vida porque se genera vida pública en ellos, esto es, aumenta la cantidad de usuarios e invariablemente también aumentan las actividades y las frecuencias de uso. Para los autores estas conclusiones representan beneficios objetivos y subjetivos dentro y fuera de los espacios públicos que justifican una mayor inversión. (p. 2)

Delimitaciones

País: República del Ecuador

Provincia: Manabí

Cantón: Jipijapa

Parroquia Urbana: San Lorenzo de Jipijapa

Dirección: Calle 10 de Agosto

Datos geográficos de la República del Ecuador

El documento derrotero del Instituto Oceanográfico de la Armada (INOCAR) (2012) en su capítulo 1 Información General de la Régimen del Ecuador, con tema situación geográfica indica que:

La República del Ecuador se halla situada en la costa noroccidental de América del Sur, en la zona tórrida del continente americano. Al territorio nacional le atraviesa la línea ecuatorial, de la ciudad de Quito, que es su capital. (p. 13)

Figura 1

Mapa de la República del Ecuador

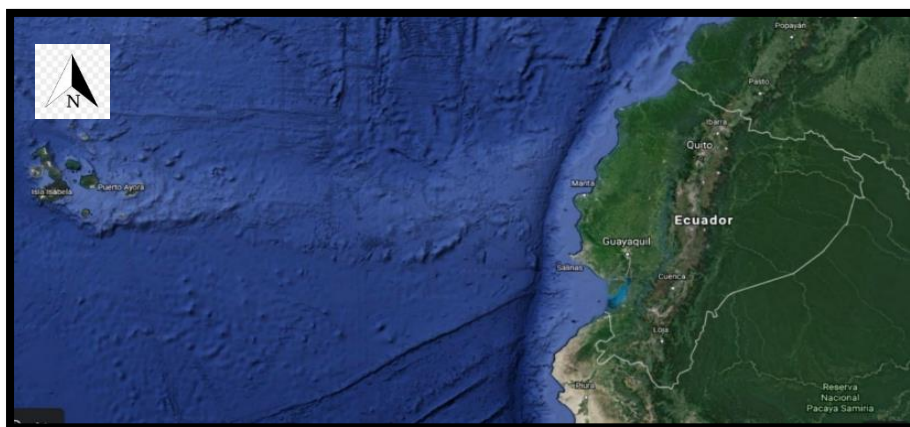

Nota: Ubicación geográfico del Ecuador. Tomado *del Proyecto: por Google Maps.*

[https://earth.google.com/web/@-1.88437806,-82.47324532,](https://earth.google.com/web/@-1.88437806,-82.47324532,47.99122456a,1690667.78078735d,35y,-0h,0t,0r)

[47.99122456a,1690667.78078735d,35y,-0h,0t,0r](https://earth.google.com/web/@-1.88437806,-82.47324532,47.99122456a,1690667.78078735d,35y,-0h,0t,0r)

Datos geográficos de la provincia de Manabí, República del Ecuador

En la página web del Gobierno de Manabí (2019) nos indica que la provincia de Manabí limita al norte con la provincia de Esmeraldas, al sur con las provincias de Santa Elena y Guayas, al este con las provincias de Guayas, Los Ríos y Santo Domingo de los Tsáchilas, y al oeste con el Océano Pacífico.

De acuerdo con la información encontrada en la página web del Gobierno de Manabí podemos decir que la provincia de Manabí cuenta con 22 cantones: 24 de Mayo, Bolívar, Chone, El Carmen, Flavio Alfaro, Jama, Jaramijó, Jipijapa, Junín, Manta, Montecristi, Olmedo, Paján, Pedernales, Pichincha, Portoviejo, Puerto López, Rocafuerte, San Vicente, Santa Ana, Sucre, Tosagua.

Figura 2

Mapa de la provincia de Manabí

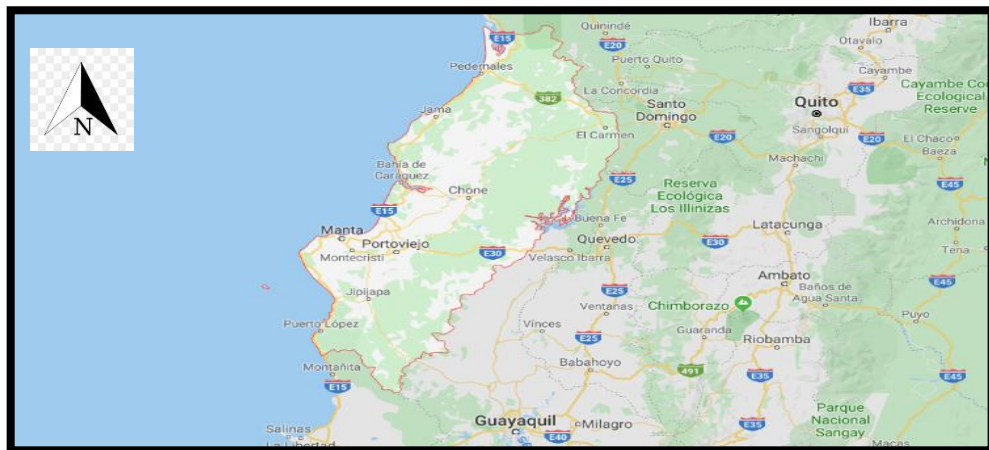

Nota: Ubicación geográfica de la provincia de Manabí. Tomado *del Proyecto: por Google Maps*. <https://www.google.com.ec/maps/place/Manab%C3%AD/@-0.9127343,79.7091194,8z/data=!4m5!3m4!1s0x902ba64f32fc4253:0xb327e62b5b571811!8m2!3d1.0543434!4d-80.452644?hl=es>

Datos geográficos del cantón Jipijapa, provincia de Manabí, República del Ecuador

El Plan de Desarrollo y Ordenamiento Territorial (PDOT) del Cantón Jipijapa (2015) en sus generalidades nos informa que se localiza en el extremo sur occidental de la Provincia de Manabí, A 403 Km. De Quito capital del Ecuador. Y se encuentra limitada: Al norte por los cantones Montecristi, Portoviejo y Santa Ana, al Sur por la provincia de Santa Elena y Puerto López, al este por los cantones Paján y 24 de Mayo; y, al oeste por el Océano Pacífico. (p. 27)

Siguiendo con la investigación en el PDOT del cantón Jipijapa (2015) en su ítem de la división política que el cantón cuenta con una superficie de 1.540 km² y se encuentra subdividido en tres parroquias urbanas y siete rurales, distribuidos de la siguiente manera: URBANAS: San Lorenzo de Jipijapa, Dr. Miguel Morán Lucio y Manuel I. Parrales Y Guale.

RURALES: La América, El Anegado, Julcuy, La Unión, Membrillal, Pedro Pablo Gómez y Pto. Cayo.

SUPERFICIE: Cuenta con 1.540 km². (p. 46)

Nosotros observamos como zona de estudio al cantón Jipijapa para determinar el sitio de comercio informal que se está ocasionando obstáculo visual al espacio público.

Datos espaciales de la ubicación de la calle 10 de Agosto, cantón Jipijapa, provincia de Manabí

Mediante lo observado en Google Maps pudimos determinar su ubicación y localización mediante este instrumento donde pudimos analizar la zona de intervención que se llevará a cabo.

Figura 3

Ubicación de la calle 10 de Agosto del Cantón Jipijapa

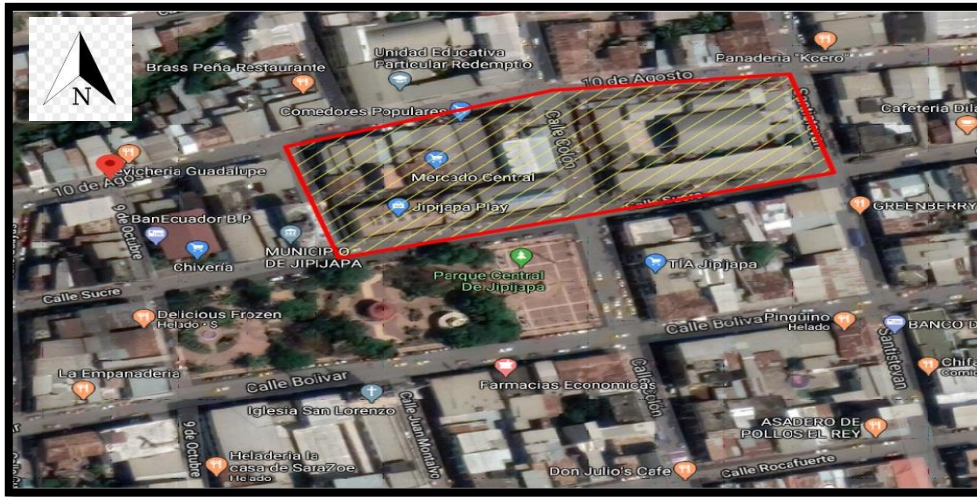

Nota: Ubicación de la zona urbana del Cantón Jipijapa. Elaborado por los autores del análisis de caso (2020).

Justificación de la Investigación

La respectiva investigación se la realizó con el fin de tener claro una mejor visión a lo que nos vamos a enfrentar en la calle 10 de agosto.

Por ello damos a conocer la importancia de que el cantón Jipijapa provincia de Manabí tenga una mejor perspectiva urbana en base al casco comercial ya que es muy significativo para aquellos que diariamente residen en esta calle donde se genera el comercio.

Sin embargo no debemos dejar atrás la respectiva solución a esto, ya que si bien son cierto estas actividades de comercio son parte fundamental de un desarrollo económico por parte de un sector de minoristas y es la base fundamental para el sustento diario.

Tener una base fundamental de conocimiento sobre el tema, se desarrolló buenas estrategias donde se realizó la respectiva investigación.

Sin dejar de mencionar que estas actividades forman parte de una cultura a nivel regional e incluso del país, el objeto es generar un concepto de desarrollo propicio en el que las líneas de planificación urbana sean el eje fundamental para el orden de estas actividades. También se analizó o se desarrolló la respectiva ordenanza que puede o no existir en el (GAD) Gobierno Autónomo Descentralizado de Jipijapa, para así llevar más claro la idea a los comerciantes y estos puedan regirse con responsabilidad a sus actividades comerciales. Y más ahora que enfrentamos una pandemia en nuestros medios que nos exige una responsabilidad absoluta.

Se beneficia la comunidad para tener una mejor perspectiva en el casco comercial, obviamente los más beneficiados a todo esto con la investigación son los mismos comerciantes que tiene la calle 10 de agosto, ya que para ellos tener su propio espacio es

lo que realmente el comerciante podría necesitar, sin dejar de mencionar el cuidado que deben tener los comerciantes y de sus productos ante la pandemia ya que puede convertirse en focos de infección propicios para la propagación ahora del Covid 19.

Objetivos

Objetivo general

Realizar un análisis urbano de la ocupación del espacio público, por parte de los comerciantes informales en la calle 10 de agosto del Cantón Jipijapa, mediante técnicas de investigación aplicadas que ayuden a generar soluciones de orden urbano.

Objetivos específicos

- Identificar las características urbanas mediante mapas temáticos del casco central de Jipijapa.
- Analizar la normativa existente respecto al espacio público del cantón Jipijapa.
- Analizar la viabilidad de la estructura física de la organización para los comerciantes informales.

CAPÍTULO II: Marco Teórico

Antecedentes de la Investigación

Para Ramírez (2015) menciona en su tesis titulada: “Plan estratégico para la reubicación de comerciantes informales del casco comercial de la ciudad de Jipijapa año 2013” de la Facultad de Ciencias Administrativas de la Universidad Laica Eloy Alfaro de Manabí, concluye:

Tal complejidad se expresa también en la recurrencia de conflictos entre los componentes de la cadena de valor, que se centran en los temas de precios e importaciones, tras de los cuales se hallan problemas estructurales relacionados con productividad crédito y comercialización básicamente. Manabí fue siempre un ejemplo de trabajo y entrega para forjar riqueza y producir bienes y servicios que siempre hizo posible que tenga su propio abastecimiento; es por eso que se una provincia con un mercado amplio y potencial. La actividad principal de los Jipijapenses tiene un elemento que es común a todos, la actividad comercial. Jipijapa es única por su arraigada identidad, por sus hondas tradiciones, por la historia que la cobija, por la afinidad de su gente, por sus sólidos vínculos con su pasado. (pp. 5-6)

Para Sellan (2015) menciona en su tesis titulada: “Estudio y análisis para la elaboración de un manual para el ordenamiento de los comerciantes informales ambulantes asentados en Mercados Huayna Cápac de la ciudad de Guayaquil” de la Facultad de Ciencias Administrativas de la Universidad de Guayaquil, nos da a conocer:

La definición de economía informal puede entenderse como un conjunto de unidades económicas, de individuos y de empresas autónomas que trabajan por cuenta propia ofertando o vendiendo distintos tipos de artículos, o mercaderías en

las calles, en las veredas, en los parques, en las playas en fin en todo lugar de las grandes, medianas y pequeñas ciudades. La economía informal en si se constituye en una alternativa laboral irrefrenable, pues confronta la supervivencia de gran parte de la población desempleada, subempleada, que no encuentra opciones laborales en la economía formal. (p. 18)

También Sellan (2015 citado a Marcillo, 2011) nos explica como Guayaquil es una las ciudades que cuenta con este problema informal por la radicación de personas al centro de la ciudad para fomentar el comercio:

Trabajo Informal en Guayaquil: Incidencia y Determinantes.- “La informalidad en el Ecuador ocupa un lugar importante en la generación de empleos convirtiéndose en un factor importante en la economía del País, surge como resultado de la presión ejercida por el excedente de oferta de mano de obra y la insuficiente creación de empleo, como podemos observar el sector informal de Guayaquil, por ser el principal puerto comercial y donde llagan a radicarse los ciudadanos de las demás provincias, esperando una oportunidad, pero viendo que tienen que sobrevivir, las personas se ven en la obligación de buscar soluciones bajas de productividad”. (pp. 23-24)

Para Castro (2019) nos explica la importancia de conocer la situación de la ciudad que estemos investigando “Para comprender mejor el conflicto del comercio informal en la ciudad de Ambato, es necesario conocer la situación geográfica, económica, y las tradiciones culturales que son determinantes en el comportamiento de la ciudad y sus habitantes” (p. 35).

Según Aguiza (2017, citado a Bazan Oehmichen, 2001) nos da a conocer que para este oficio vemos todo tipo de género, mayores y menores de edad trabajando en esta actividad:

El comercio ambulante representa, igual que ahora, la salida más viable, a veces, la única para la fuerza de trabajo más ocupada y para los grupos domésticos que teniendo una economía muy precaria requerían del concurso activo de todos o casi todos sus miembros en las labores de aprovisionamiento. A estas circunstancias se debe la notoria presencia de mujeres y niños en dicha actividad. (p. 13)

Para Gonzáles (2017) menciona en su tesis titulada “El comercio informal y su incidencia en el nivel de ingresos de los comerciantes formales de la ciudad de Ibarra” nos explica:

Pese a la existencia de espacios adecuados para la realización de la actividad comercial, se ha evidenciado que son espacios reducidos con relación la demanda que existe, es por esto y por otros factores como la migración, falta de recursos económicos, la dificultad para acceder a créditos que las personas han tenido que realizar su actividad económica de forma ilegal, es decir no tienen un espacio físico donde puedan vender sus productos, por lo que se ven obligados a improvisar en las calles un local de venta. (p. 34)

Bases Teóricas

Para Rodríguez (2017 citado a Díaz & Gálvez, 2015) nos sugiere una de las razones por la cual nace la informalidad en un país.

Los orígenes de la informalidad nacen de la preocupación por la pobreza, esto se da porque las familias tienen carencia y necesidades y su mayor preocupación es por los ingresos que iban a tener para sustentar y mantener a su familia, eso sin

tener participación plena y sin contar con derechos en el sector de trabajo asalariado. El Ingles Keith Hart fue el primero en estudiar a fondo este fenómeno, este estudio se realizó en 1972 el cual fue publicado por la Organización Internacional del Trabajo. (p. 9)

Para Rodríguez (2017 citado a Marcillo Zambrano, 2011) nos menciona la importancia del comercio informal ya que es un factor económico importante del país.

La informalidad en Ecuador ocupa un lugar importante en la generación de empleos convirtiéndose es un factor importante en la economía del país, surge como resultado de la presión ejercida por el excedente de oferta de mano de obra y la insuficiente creación de empleo. La constitución ampara a este sector en su art. 283 donde señala que el sistema económico es “social y Solitario” y por medio de los Ministerios, SEMPLADES y organizaciones civiles se encuentran impulsando al sector a ingresar a la formalidad. (p. 10)

Es importante conocer partes de las razones por las cuales las personas suelen irse por este medio de trabajado como lo es el comercio informal como lo mencionan estos autores, la economía de cada familia es la razón más próxima que suele haber en estos casos.

Para Chemes & Etchevarría (2018 citado a Guissarri, 1989) da a conocer que es valioso saber un poco de los antecedentes de la economía informal “Investigar la economía informal, trascendiendo el plano meramente descriptivo, nos obliga a un análisis de tipo interpretativo que posibilite una explicación, dentro de la historia económica, de la evolución y las raíces de la informalidad” (párr. 15).

Para Rodríguez (2017 citado a Busso, 2004) nos menciona la importancia del comercio informal ya que es un factor económico importante del país.

Todos estos factores son los que hacen que el sector informal aumente en especial en áreas urbanas o en países de tercer mundo o en vías de desarrollo ya que son los más vulnerables a los cambios de las políticas internacionales además de enfrentar a gobiernos nacionales que no crean leyes para regularlos e insertaron a la economía formal para que sus condiciones laborales mejoren. (p. 16)

Para Chemes & Etchevarría (2018 citado a Pirenne, 1972) da a estar al tanto que es apreciable conocer más sobre el comercio informal.

A partir de estas ideas nos introduciremos en la actividad comercial informal, es decir aquella que se realiza al margen o en contra de las normas estatales que pretenden, al menos nominalmente, regularla. El comercio es una actividad eminente urbana, más aún el origen de las ciudades se vincula con esta actividad y su subsistencia depende en gran medida de los intercambios de productos alimenticios y manufacturados. (párr. 28)

Es base a todos estos enfoques teóricos que nos hablan sobre el comercio informal, su economía, aspectos de donde nace, entre otras. Es determinante saber que no solo la economía de una familia involucra este medio, sino la economía de un país o ciudad donde se da la actividad comercial. En este caso Jipijapa, donde la economía es el fuerte de la ciudad y mucho más este caso de pandemia donde todos pasan por muy mala situación económica. Por eso es importante conocer todo lo que nos engloba referente al tema “La ocupación del espacio público por actividades comerciales. El caso de la calle 10 de agosto de la ciudad de Jipijapa”. Ya que así tenemos más claros conceptos en base a estudios ya realizados para nuestra respectiva investigación.

Según Aguiza (2017, citado a Hernando De Soto, 1987) nos explica parte de los factores del incremento del comercio informal “la informalidad se produce cuando el

derecho impone reglas que exceden el marco normativo socialmente aceptado, no ampara las expectativas, elecciones y preferencia de quien no puede cumplir tales reglas y el Estado no tienen la capacidad coercitiva suficiente” (p. 12).

Según Sellan (2015) nos explica como el comercio informal es determinante para el país y el incremento de sus propios ingresos económicos, y es lo que realmente sucede en Jipijapa con el comercio:

En nuestro país, la actividad informal ocupa un lugar determinante en la generación de empleo en varias ramas de negocios convirtiéndose en un factor predeterminante de la economía ecuatoriana, por lo que se requiere analizar a profundidad las características generales que proporciona este sector con el fin de mostrar los campos de diseños de la informalidad y el subempleo, los ingresos que genera, la ocupación por género, ramas de actividad, condiciones de los trabajadores, nivel de educación, edad y horas que éstos dedican a la actividad. (p. 9)

También Aguiza (2017, citado a Gilda Farrell, 1985) nos ayuda a saber el por qué las personas suelen quedarse o irse por esta actividad que es el comercio informal:

Las explicaciones de la informalidad giran unas alrededor de las dimensiones y configuración de la oferta de fuerza de trabajo urbano en relación con la demanda de la misma en puestos productivos y otras derivadas del nivel de demanda de bienes de consumo. (p. 143)

También Rodríguez (2017, citado a Cevallos, 1999) nos explica brevemente la gravedad del caso a nivel del país:

Uno de los problemas más importantes tanto en lo social como en lo económico en toda Latino América es el trabajo informal, Ecuador no es la excepción a estas

problemáticas, es frecuente encontrar una gran cantidad de vendedores informales que ofrecen un sin fin de mercaderías y servicios. Esto se ve en todas las ciudades del País, la informalidad es un fenómeno bastante complejo que tiene una estrecha relación con los que es el desempleo y especialmente con el subempleo. (p. 14)

Toledo (2017 explica en el periódico El Comercio, 2017) por qué las personas suelen irse por este medio de trabajo:

“El comercio minorista y el trabajo informal son unas válvulas de escape a la falta de empleo formal. Aquí están jóvenes que no consiguen trabajo, personas de edad avanzada que no los contratan, amas de casa, gente que trabaja entre semana y no le alcanza el sueldo para pagar la olla y tienen que salir el fin de semana a vender algo” (párr. 3).

La importancia de tener referentes es muy valiosa, ya que tenemos diferentes puntos de vista hacia nuestro tema de investigación, desde la problemática hasta la posible solución. Sin dejar de mencionar que estos autores ya han realizado estudios referentes a la actividad comercial, tanto como informal y formal.

Todos los documentos citados nos dieron la oportunidad de ampliar el conocimiento y el análisis de la teoría científica frente a la realidad investigada. La información que se obtuvo sirvió para realizar el trabajo de diagnóstico con énfasis urbano, determinando la problemática existente respecto a la ocupación de la vía pública por parte de los comerciantes.

CAPITULO III: Marco Metodológico

Nivel y diseño de la investigación

Mapas Temáticos

La metodología que se utilizó para cumplir con el objetivo fue mediante mapas temáticos, La misma que se analizó para conocer minuciosamente el problema que tiene la calle 10 de agosto y sus alrededores por actividades comerciales. Dado esto, la información que se obtuvo de este estudio sirvió para buscar estrategias relevantes en el casco comercial para poder cumplir nuestro objetivo y tener un mejor resultado.

Dicha metodología está basada en la tesis sobre el Análisis de la movilidad y actividad comercial del sector comprendido entre las calles Sucre, Simón Bolívar, Avenida Olmedo y Ricaurte, de la ciudad de Portoviejo, posterior al terremoto del 16 de abril del 2016. (2017) Donde hacen referencia sobre los mapas temáticos a utilizar en el área de estudio y así facilitar el entendimiento para una buena información y poder cumplir con el objetivo de forma favorable.

Dentro de los mapas temáticos que hemos tomado de referencia, vamos aumentar ciertos mapas más que son pertinentes para nuestro análisis de caso, estos son: Equipamiento urbano, Actividades comerciales, Flujo Vehicular, Llenos y Vacíos y Uso de Suelo. Como lo explica la figura de ejemplo.

Figura 4

Mapas temáticos en un radio de acción de 600 metros



Nota: Mapas temáticos de equipamiento urbano antes del 16 A. Tomada del proyecto: *Análisis de la movilidad y actividad comercial del sector comprendido entre las calles Sucre, Simón Bolívar, Avenida Olmedo y Ricaurte, de la ciudad de Portoviejo, posterior al terremoto del 16 de abril del 2016.* “Universidad San Gregorio de Portoviejo”

Elaborado por Vélez & Navarrete (2017).

<http://repositorio.sangregorio.edu.ec/handle/123456789/330>

Normativas

El objetivo lo cumplimos mediante el análisis de las normativas acerca del comercio en espacio público o alguna normativa que tenga afinidad a nuestro análisis, la información obtenida sirvió para poder indagar acerca de cómo se está manejando cada normativa u ordenanza, y si se está cumpliendo o no en el área de estudio a realizar. Esto nos permitió cumplir nuestro segundo objetivo, también, ya que si fuera el caso de no

tener una normativa específica de actividades comerciales podemos proponer ciertas normativas que puedan ayudar al casco comercial para tener un mejor orden.

Dentro de este objetivo se realizó el análisis correspondiente de tres ordenanzas del Ecuador las cuales vamos a tomar de referencia para nuestro análisis de caso, estas son las de Quito, Guayaquil y Jipijapa ya que es donde se realizó el estudio. Así podremos resaltar las más destacadas y la más viable para nuestro análisis.

Ejemplos:

La siguiente ordenanza sobre El Ilustre Consejo Municipal Jipijapa en uso a las atribuciones que le confiere a la ley del Régimen Municipal Art.1 Ordenanza de la “vía pública” del Cantón Jipijapa dice:

Esta ordenanza se entenderá como vía Pública las calles, plazas, parques, soportales, aceras, parterres y todos los lugares de posible tránsito y sus anexos; así como los caminos y carreteras que comunican a las poblaciones del Cantón hasta seis metros a cada costado de la superficie de la rodadura. (p. 21)

Análisis

Con esta normativa podemos verificar si en realidad se están cumpliendo el reglamento de los espacios establecidos para así poder hacer una mejor ordenanza urbana para evitar las aglomeraciones peatonales y vehiculares causados por los comerciantes informales así mismo regularizar la peatonalización en donde vamos a intervenir y hacer un mejoramiento visual a la venta de los comerciantes formales e informales.

Con ello también queremos hacer énfasis a lo que son las vías, aceras entre otros ya que con la fichas de observación ya analizadas pudimos observar como las vías no están en un estado regular no hay señalización horizontal que esto es algo sumamente

importante para el peatón y también para el vehículo, las aceras están en un estado malo ocupado otros espacios no establecidos lo que permite el incumplimiento de las normativas.

En el Art 13 de las normativas habla sobre “los puestos que pueden ocupar la vía pública” nos explica sobre la ocupación de la vía pública:

Los puestos autorizados para ocupar la vía pública serán tres clases: fijos, temporales y ocasionales.

Fijos.- Serán considerados como puestos los kioscos instalados de conformidad con esta ordenanza, en los espacios ocupados en los soportales aceras o mesas y sillas de salones, restaurantes y bares así mismo como espacios ocupados por vitrinas y exposición de artículos, y los que se utilizan para descargar, secar embalar y empacar productos agrícolas. (p. 22)

Análisis

En este artículo hicimos más enfoque al aspecto Fijo por que en nuestro proyecto a realizar será embazado como un proyecto de modelos tipo Kioscos que podríamos implementar tantos para los comerciantes informales y así poder implementar esta normativa para ayudar a los comerciantes informales a tener también su derecho a poder realizar su venta sin tener inconvenientes con el municipio y así mismo evitar tanta multitud en la calle 10 de Agosto y respetar el uso peatonal así cambiaría la imagen del casco urbano.

En el Art 28 sobre las normativas “Prohibición a Vendedores Ambulantes” nos relata que: “Los vendedores ambulantes no podrán estacionarse en ningún lugar por más tiempo que el indispensable para efectuar su venta” (p. 24).

Análisis

En este artículo nos permitió que los vehículos, carretas, moto taxis, entre otros no puedan estacionarse a realizar sus ventas en los espacios públicos ya que evitaríamos tanta afluencia vehicular ya que le estamos dando un mejoramiento a las ventas de los comerciantes informales cumpliendo las normas para que así no sean expulsados y lo que tratamos en nuestro proyecto es realizar un ordenamiento urbano físico y visual para así una mejora a la calle 10 de Agosto.

Viabilidad de la estructura física

Dicho objetivo lo cumplimos mediante el análisis y verificación de la accesibilidad correspondiente de la calle 10 de agosto, esto lo vamos a lograr mediante las medidas in situ en dichas calles y acera la cual nos permitió conocer la factibilidad y la viabilidad que tienen los comerciantes. Y mediante una ficha técnica que fue un complemento a este objetivo ya que de ahí se obtuvo información técnica en este sector.

La metodología que se utilizó está basada en la referencia de “Normas Ecuatoriana de la Construcción (NEC) sobre accesibilidad universal al medio físico”, que nos aporta de suficiente información para desarrollar nuestro análisis de viabilidad que fue analizado en el caso comercial de Jipijapa.

Para De los Ángeles (2016) En las Normas Ecuatoriana de la Construcción (NEC) nos explica sobre la accesibilidad correspondiente que deben tener la acera y otros:

En esta norma se referencian los requisitos mínimos y/o máximos indicados en las Normas Técnicas Ecuatorianas (NTE INEN) sobre accesibilidad universal al medio físico y algunos establecidos en normas afines. En aquellos casos en que no se describan los requisitos mínimos de accesibilidad para un elemento en particular se debe remitir al elemento similar encontrado en la normativa vigente.

Si el elemento no posee similares, se debe remitir a la Normativa Vigente Nacional y/o Internacional correspondiente para determinar las características mínimas accesibles. (p. 17)

Figura 5

Áreas de circulación peatonal: Horizontal: Pasillos, aceras y otros

| PASILLOS, ACERAS Y OTROS | | |
|--------------------------|--|---|
| PARÁMETROS GENERALES | ESPECIFICACIÓN TÉCNICA: MÍNIMOS / MÁXIMOS ACCESIBLES | |
| 1 | Dimensiones Generales | Ancho mínimo de circulación, libre de obstáculos, igual a 1200 mm. Altura máxima de desnivel entre acera y calzada igual a 200 mm. Para especificaciones técnicas, remitirse a la NTE INEN 2855 |
| 2 | Giros en silla de ruedas | Superficie de diámetro mínimo, igual a 1500 mm. |
| 3 | Bordillos | Acabado superficial de color contrastante |
| 4 | Superficie | Antideslizante en seco y mojado Material resistente y estable a las condiciones de uso del material. Libre de piezas sueltas y de irregularidades debidas al uso de material con defectos de fabricación y/o colocación. Para edificaciones de instituciones públicas: Banda podotáctil de prevención en cambios de nivel, ingresos principales a los edificios y la presencia de elementos que impliquen riesgos u obstáculos. Para especificaciones técnicas, remitirse a la NTE INEN 2854. Para edificaciones de instituciones públicas: Banda podotáctil guía en las circulaciones principales. Para especificaciones técnicas, remitirse a la NTE INEN 2854. Separación máxima de las juntas de unión de materiales en acabado igual a 20 mm. |
| 5 | Obstáculos | Altura mínima de paso, libre de obstáculos, igual a 2100 mm. |

Nota: Elaboración se concreta de una Áreas de circulación peatonal. Tomada del proyecto: *Normas Ecuatoriana de la Construcción (NEC) sobre Accesibilidad Universal (AU)*. “Ministerio de Desarrollo Urbano y Vivienda” Elaborado por De los Ángeles (2016). https://www.habitatyvivienda.gob.ec/wp-content/uploads/downloads/2017/04/NEC-HS_AU-VERSION-FINAL-WEB-MAR-2017.pdf

La información correspondiente de estos análisis nos permitió obtener que vía es más factible para las actividades comerciales en la calle 10 de agosto, si una reubicación

o una remodelación del sector. Esto nos permitió realizar nuestros objetivos de una forma más viable y confiable.

Nuestra investigación se basó en su importancia para solucionar estos inconvenientes y describimos el comportamiento de los comerciantes en base a la actividad que ejercen ellos diariamente y mucho más ahora por el problema del Covid_19.

Se presenta el formato de la ficha de observación la cual nos servirá para los respectivos datos de la calle 10 de Agosto para así tener una mejor claridad ante el análisis de caso.

Figura 6

Ficha de observación

| FICHA DE OBSERVACIÓN | |
|----------------------|--|
| TEMA: | |
| OBJETIVO GENERAL: | |
| UBICACIÓN | |
| | |

| PLANTA TIPO: TRAMO | | | | |
|-------------------------|------------|---------------------------|---------|---------|
| | | | | |
| DATOS GENERALES | | | | |
| ESTADO DE ACERAS | EXCELENTE | BUENO | REGULAR | MALO |
| ESTADO DE VÍAS | EXCELENTE | BUENO | REGULAR | MALO |
| BARRERAS ARQUITECT. | SI | | NO | |
| BORDILLOS | EXCELENTE | BUENO | REGULAR | MALO |
| ANCHURA DE LA VÍA | | | | |
| ANCHURA DE LA ACERA | | | | |
| EXISTEN RAMPAS | SÍ | CANTIDAD | | NO |
| ESTADO DE RAMPAS | EXCELENTE | BUENO | REGULAR | MALO |
| EXISTEN PORTALES | SÍ | | NO | |
| ALTURA DE PORTALES | | | | |
| SEÑALIZACIÓN HORIZONTAL | PASO CEBRA | LÍNEAS CENTRALES Y DE PAV | | FLECHAS |
| | SEMÁFOROS | PARADA DE BUSES | | PARE |

| | | | |
|------------------------------|------------|------------------|--------|
| SEÑALIZACIÓN VERTICAL | CANTIDAD | | |
| | | | |
| MOBILIARIO URBANO | LUMINARIAS | BOTES DE BASURAS | BANCAS |
| | | | |
| | CANTIDAD | | |
| | | | |
| # DE COMERCIANTES FORMALES | | | |
| # DE COMERCIANTES INFORMALES | | | |
| TRAMO A ESTADO ACTUAL | | | |
| | | | |
| | | | |
| | | | |
| | | | |
| | | | |

Los datos a presentar en la ficha de observación son únicamente para verificar el estado de la calle 10 de agosto del Catón Jipijapa, y así poder analizar su vía, acera y mobiliario urbano, entre otros.

Investigación de Documental

En nuestro estudio de análisis, realizamos la respectiva investigación mediante la consulta de materiales investigativos como sitio web, tesis, revistas y periódicos. Claramente nuestra investigación se argumenta en un estudio de análisis mediante la investigación bibliografía en sitios web.

Investigación de Campo

En nuestra investigación sobre el casco comercial de Jipijapa en la calle 10 de Agosto la cual verificaremos de parte de los comerciantes informales las consecuencias que traen estos al invadir el espacio público, y así poder mejorar la viabilidad en el sector que intervenimos.

Población y Muestra

Población

Partiendo de la población existente extraído del Instituto Ecuatoriano de Estadística y censo del 2010 podemos demostrar que:

La población del Cantón Jipijapa, según el Censo del 2010, tiene una población de 71.1mil habitantes Representa el 7.7% del territorio de la provincia de Manabí en el año 2010 el 43,40% de su población reside en el área rural y el 56,60% en el área urbana corresponde a 40.2 habitantes. Esto equivale a la Población Ocupada por Rama de Actividades comerciales es de 18.2 %. (INEC, 2010)

Muestra

La ubicación de la población y muestra, el objetivo lo realizamos con el apoyo de encuestas realizadas por los mismos comerciantes de la zona y también con la compañía

de entrevistas virtuales de los miembros del Gobierno Autónomo Descentralizado (GAD).

En nuestro estudio de caso se definió el grado de conocimiento que tiene la población de los comerciantes informales y formales en la calle 10 de agosto en la parroquia San Lorenzo.

Tamaño de Muestra

La investigación se efectuó en la calle 10 de Agosto del Cantón Jipijapa, y se aplicó un tipo de encuestas; dando un total de encuestas respectivamente, en el sitio por ser donde se ubica el objeto de estudio. Teniendo en cuenta que conocemos el total de la población, se utilizó la siguiente fórmula.

$$n = \frac{(N)(Z_{\alpha}^2)(p)(q)}{(e^2)(N - 1) + (Z_{\alpha}^2)(p)(q)}$$

Proceso para determinar la muestra de la Investigación

- N = Tamaño de población de casco comercial = 12.9402 (18.2%)
- Z = Nivel de confianza del 95% = 1,96
- p = Probabilidad de éxito = 0,9
- q = probabilidad de fracaso = 0,1
- e = precisión del 5% = 0,05

Consiguiendo una muestra de 79 encuestas corresponden a la población del casco comercial del Cantón Jipijapa, Provincia de Manabí, República Del Ecuador.



Muestreo por Conglomerados

Se basa en la división del universo en unidades menores, para determinar luego las que fueron objeto de investigación, o donde se realizó la selección. Dado así la

presente muestra es únicamente para los comerciantes que radican diariamente en la calle 10 de Agosto del Cantón Jipijapa.

Figura 7

Modelo de datos de la encuesta

| UNIVERSIDAD SAN GREGORIO DE PORTOVIEJO | | | | | |
|---|--|---|--|----------------------|--|
|  UNIVERSIDAD SAN GREGORIO <small>DE PORTOVIEJO</small> | |  UNIVERSIDAD SAN GREGORIO <small>DE PORTOVIEJO</small> | | | |
| DATOS DEL ENCUESTADO | | | | | |
| GENERO | | EDAD | | NIVEL DE INSTRUCCIÓN | |
| MASCULINO | | 18 -25 | | PRIMARIA | |
| | | 26-40 | | SECUNDARIA | |
| FEMENINO | | 41-60 | | SUPERIOR | |
| | | 60 ADELANT | | NINGUNO | |
| DATOS DE LA INVESTIGACIÓN | | | | | |
| 1.- ¿En qué medida considera usted que la movilidad vehicular se ve afectada por la actividad que usted viene realizando? | | | | | |
| BUENO _____ | | MALO _____ | | REGULAR _____ | |
| 2.- ¿Indique el tiempo en que viene ocupando su puesto en el lugar? | | | | | |
| 1 A 3 AÑOS _____ | | 2 A 3 AÑOS _____ | | 5 A 8AÑOS _____ | |
| 3.- ¿Cuenta usted con el permiso municipal para realizar actividad económica en el espacio público? | | | | | |
| SÍ _____ | | NO _____ | | | |
| 4.- ¿Conoce Usted que existe multas económicas por utilizar el espacio público sin los permisos correspondientes? | | | | | |
| SÍ _____ | | NO _____ | | | |
| | | | | | |

| |
|--|
| 5.- ¿En qué medida considera usted que la movilidad peatonal se ve afectada por la actividad que usted viene realizando? |
| TRÁNSITO DE PERSONAS_____ FACTIBILIDAD DE ACCESO_____ OTROS_____ |
| 6.- ¿Ha observado deficiencias o irregularidades en el estado de aceras en la calle 10 de agosto? |
| SÍ_____ NO_____ |
| 7.- ¿Existe algún punto o tramo de concentración de accidentes donde circula normalmente en la calle 10 de agosto? |
| SÍ_____ NO_____ |
| 8.- ¿Cuándo fue la última vez que se hicieron reparaciones de vía y aceras? |
| MENOS DE UN AÑO_____ ENTRE 1 A 3 AÑOS_____ MAS DE 5 AÑOS_____ |
| 9.- ¿Creó Ud. que la calle 10 de agosto debería tener un cambio urbano comercial? |
| SÍ_____ NO_____ TAL VEZ_____ |
| 10.- ¿Qué estado le daría al mantenimiento de aceras, vías en la calle 10 de agosto? |
| MUY MAL_____ MALO_____ BUENO_____ EXCELENTE_____ |

Técnicas e Instrumentos de Recolección de Datos

Los instrumentos que hemos utilizado son los medios materiales que se emplean para recoger y almacenar la información. Ejemplo: la encuesta en sus dos modalidades (entrevista o cuestionario), el análisis documental, análisis de contenido, fichas, guías de entrevista, grabadores. En esta parte se indicó que las técnicas e instrumentos se utilizaron en la investigación.

Estos instrumentos nos ayudaron como un complemento para así tener una perspectiva de cómo obtener una mejor viabilidad en el comercio, más atrayente a los comerciantes y un espacio público más confortable, con esto podemos orientarnos a nuestro objetivo que es mejorar la viabilidad del sector que vamos a intervenir

Se debe llevar ciertas innovaciones que ayude a los comerciantes informales a pertenecer a una ordenanza municipal, para que trabajen con facilidad y a la vez sea conveniente para el Estado y estén determinados en los espacios públicos.

Técnicas de Procesamientos y análisis de Datos

En este punto se describieron las distintas operaciones a las que fueron sometidos los datos que se obtuvieron: clasificación, registro, tabulación y codificación si fuere el caso. Lo referente al análisis, se había especificado las técnicas lógicas (inducción, deducción, análisis, síntesis), o estadísticas (descriptivas o inferenciales), que fueron empleadas para descifrar lo que revelan los datos que sean recogidos.

Se realizó fichas de observaciones y ficha de flujo vehicular para así tener unos resultado establecido dentro del análisis de caso en la calle 10 de Agosto, también se obtuvieron datos mediante unas encuestas realizadas a los comerciantes del sector, llegando así a una tabulación de cada pregunta realizada.

CAPITULO IV: Resultados y Discusión

Aplicación de Mapas Temáticos

Dentro de los diferentes mapas temáticos hemos realizado una delimitación de 400m de diámetros la cual ayudó a obtener unos resultados establecidos de cómo se comporta el casco urbano ante las actividades comerciales que se dan a diario.

Esto no solo nos permitió analizar, si no a buscar una estrategia mucho más factible para viabilidad de los comerciantes informales y formales del catón Jipijapa en la calle 10 de agosto y sus alrededores.

Llenos y Vacíos

En este Mapa Temático encontramos un porcentaje alto de lotes llenos las cual nos rige a que no encontramos un lote demasiado amplio para una posible reubicación. Entonces el análisis que nos muestra este mapa es que el casco urbano está totalmente lleno de Viviendas, Locales, Parque, Iglesias, entre otras.

Figura 8

Mapa Temático de Llenos y Vacíos

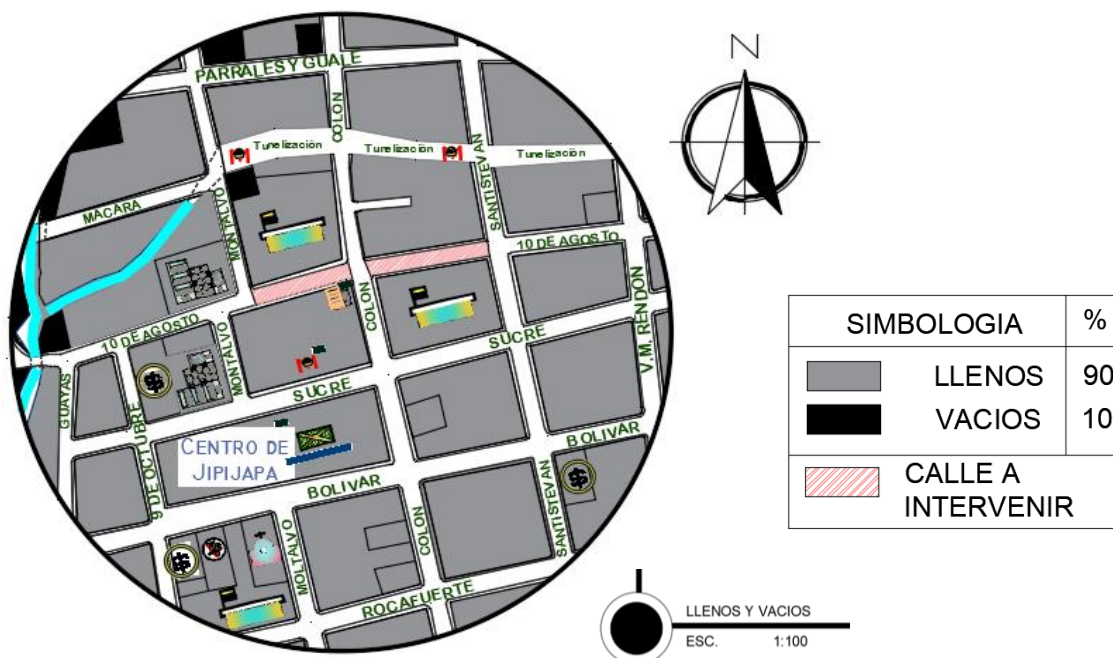

Nota: Elaborado por los autores del análisis de caso (2020).

Uso de Suelo

Dentro del uso de suelo podemos notar claramente como está definido el casco urbano de Jipijapa, esto gracias al GAD que nos ayudó con esta información, dado así apreciamos donde se genera la mayor parte de actividades comerciales, los diferentes tipos de vivienda, entre otros.

Figura 9

Mapa Temático de Uso de Suelo

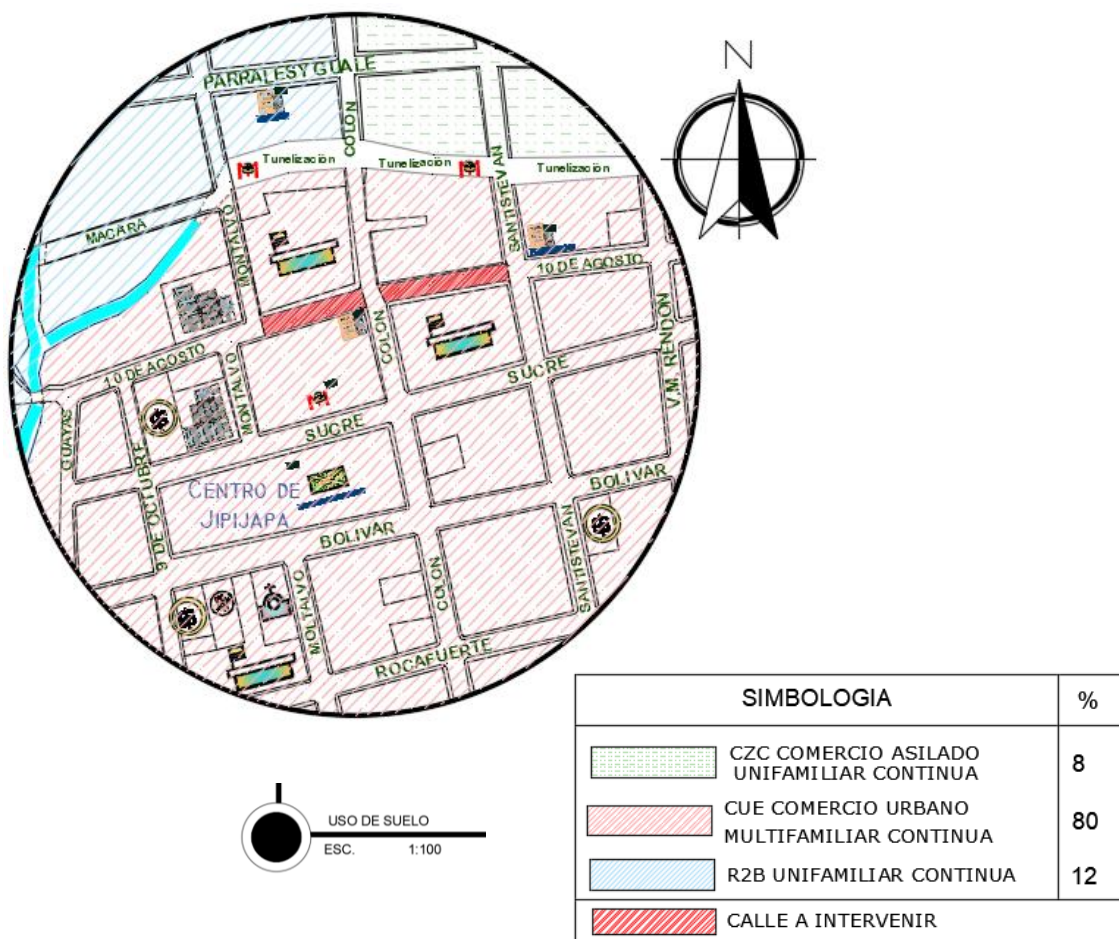

Nota: Elaborado por los autores del análisis de caso (2020).

Equipamiento urbano

Dentro de este mapa temático verificamos los equipamientos que tiene el casco urbano y así poder aprovechar que beneficios tenemos al momento de analizar en nuestro análisis de caso en el casco comercial como vemos en la figura.

Figura 10

Mapa Temático de Equipamiento Urbano

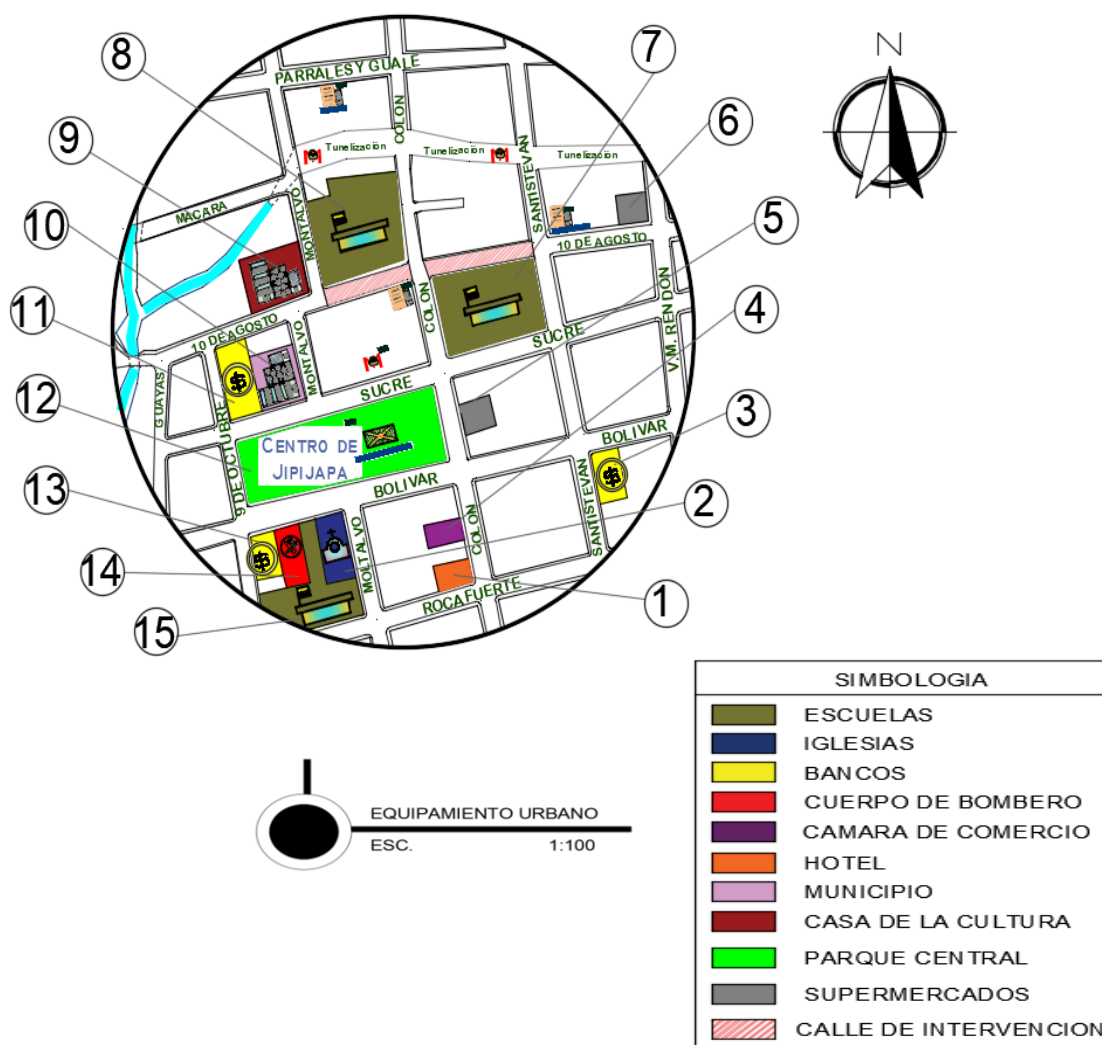

Nota: Elaborado por los autores del análisis de caso (2020).

Figura 11

Equipamiento Urbano: Hotel #1



Nota: Elaborado por los autores del análisis de caso (2020).

Figura 12

Equipamiento Urbano: Iglesia San Lorenzo #2



Nota: Elaborado por los autores del análisis de caso (2020).

Figura 13

Equipamiento Urbano: Banco del Pichincha #3



Nota: Elaborado por los autores del análisis de caso (2020).

Figura 14

Equipamiento Urbano: Cámara de comercio #4



Nota: Elaborado por los autores del análisis de caso (2020).

Figura 15

Equipamiento Urbano: Supermercado Tía #5



Nota: Elaborado por los autores del análisis de caso (2020).

Figura 16

Equipamiento Urbano: Supermercado AKÍ #6



Nota: Elaborado por los autores del análisis de caso (2020).

Figura 17

Equipamiento Urbano: Esc. Francisca Vera Roble #7



Nota: Elaborado por los autores del análisis de caso (2020).

Figura 18

Equipamiento Urbano: Esc. Particular Redemptio #8



Nota: Elaborado por los autores del análisis de caso (2020).

Figura 19

Equipamiento Urbano: Casa de la Cultura #9



Nota: Elaborado por los autores del análisis de caso (2020).

Figura 20

Equipamiento Urbano: Municipio de Jipijapa #10



Nota: Elaborado por los autores del análisis de caso (2020).

Figura 21

Equipamiento Urbano: Banco Ecuador #11



Nota: Elaborado por los autores del análisis de caso (2020).

Figura 22

Equipamiento Urbano: Parque Central #12



Nota: Elaborado por los autores del análisis de caso (2020).

Figura 23

Equipamiento Urbano: Banco de Guayaquil #13



Nota: Elaborado por los autores del análisis de caso (2020).

Figura 24

Equipamiento Urbano: Cuerpo de Bombero #14



Nota: Elaborado por los autores del análisis de caso (2020).

Figura 25

Equipamiento Urbano: Esc. Particular Garcia Moreno #15



Nota: Elaborado por los autores del análisis de caso (2020).

Actividades Comerciales

Dentro de este Mapa Temático verificamos en donde se realizan las actividades comerciales en tiempo de Pandemia, en este caso como podemos apreciar hay más fluencia en el comerciante formal que los informales. Esto se debe al Covid19 ya que el Municipio no deja trabajar a todos en estos tiempos, sin embargo los comerciantes informales se ubican en el mismo sector pero de una manera ambulante ya que cuentan con triciclos para la movilización de sus productos a la vista de las autoridades Municipales.

Las calles 10 de agosto, Santisteban y Sucre son la vía del comercio informal en tiempos de Pandemia.

Figura 26

Mapa Temático de Actividades Comerciales

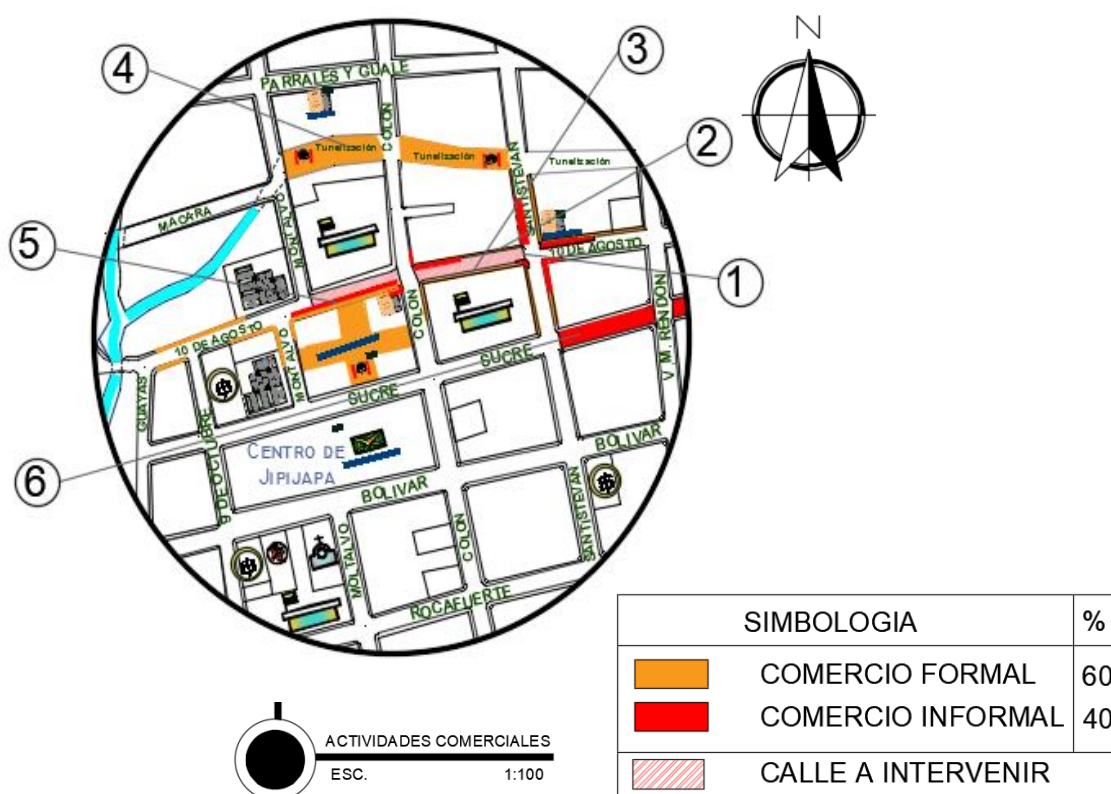

Nota: Elaborado por los autores del análisis de caso (2020).

Figura 27

Actividades Comerciales: Tramo A, esquina de la calle Santisteban #1



Nota: El comercio informal se hace notar mediante triciclos que ocupan la vía pública.

“Casco Comercial” Elaborado por los autores del análisis de caso (2020).

Figura 28

Actividades Comerciales: Tramo A, lado Derecha de la calle 10 de agosto #2



Nota: El comercio formal forma parte importante de este sector. “Casco Comercial”

Elaborado por los autores del análisis de caso (2020).

Figura 29

Actividades Comerciales: Tramo A, lado Izquierdo de la calle 10 de agosto #3



Nota: La ocupación de la vía y acera por medio del comercio informal y formal hace que el mismo sector se congestione ya que no permiten la libre circulación peatonal y vehicular como es debida. “Casco Comercial” Elaborado por los autores del análisis de caso (2020).

Figura 30

Actividades Comerciales: Tunelizacion, Mercado de legumbres #4



Nota: Se puede notar una parte del mercado de legumbres que cuenta el Casco Comercial de una forma más ordenada. “Tunelización” Elaborado por los autores del análisis de caso (2020).

Figura 31

Actividades Comerciales: Tramo B, lado Izquierdo de la calle 10 de agosto #5



Nota: El comercio informal ocupa sin problema las aceras y no permite el paso peatonal de ninguna manera. “Casco Comercial” Elaborado por los autores del análisis de caso (2020).

Figura 32

Actividades Comerciales: Bahía, venta de ropas, zapatos, entre otros #6



Nota: La Bahía así llamada este sector que tiene como nombre la calle Sucre que queda a un costado de la calle 10 de agosto ocupa la vía pública por medio de estos puestos informales. “Casco Comercial” Elaborado por los autores del análisis de caso (2020).

Flujo Vehicular

En este Mapa Temático encontramos tres diferentes tipos de Flujo Vehicular el cual se mide en alto, medio y bajo. Entonces nos damos cuenta que el porcentaje mayor es el flujo alto que se da en todo el centro de la ciudad y el mercado donde se genera mayor movimiento vehicular.

Esto nos ayudó analizar nuestro análisis de caso y así encontrar una posible estrategia para la reubicación donde no haya tanta Fluidez Vehicular o generación de Kioscos para los comerciantes informales si fuera el caso.

Figura 33

Mapa Temático de Flujo Vehicular

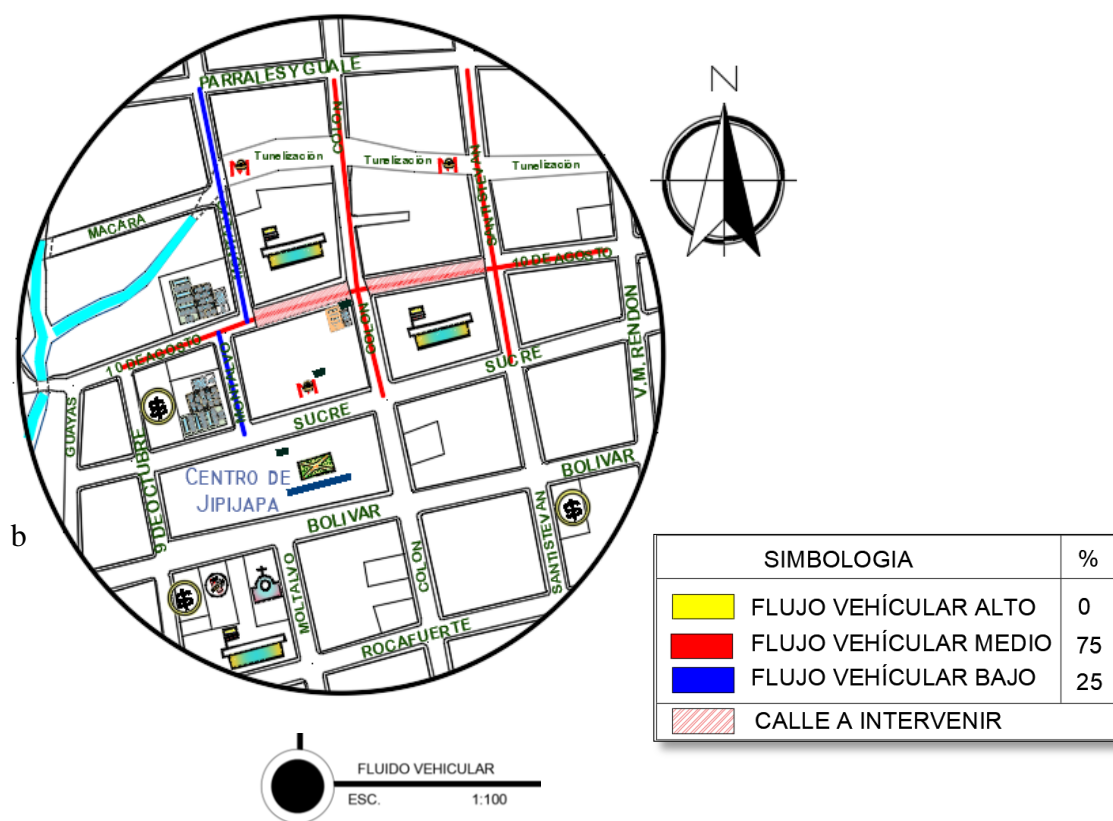

Nota: Elaborado por los autores del análisis de caso (2020).

Figura 34*Ficha del flujo vehicular*

| CONTEO VOLUMETRICO DE TRÁFICO | | | | | | | | | |
|----------------------------------|------------|---|----------------------------|-----|-------|-----|-------|-----|-------|
| INTERSECCIÓN | | CALLE 10 DE AGOSTO DEL TRAMO A Y DEL TRAMO B. | | | | | | | |
| DISTRIBUCIÓN DE CALLES - SENTIDO | | | PERÍODO DE ESTUDIO (LUNES) | | | | | | TOTAL |
| | | | 8:00 | | 12:00 | | 18:00 | | |
| NOMBRE | SENTIDO | SENTIDO DE CIRCULACIÓN | C | M | C | M | C | M | |
| SANTISTEVAN | SUR-NORTE | UNA VIA | 350 | 232 | 250 | 200 | 123 | 95 | 1.250 |
| 10 DE AGOSTO | ESTE-OESTE | UNA VIA | 240 | 150 | 195 | 132 | 131 | 120 | 968 |
| COLON | NORTE-SUR | UNA VIA | 362 | 225 | 234 | 194 | 115 | 74 | 1.203 |
| 10 DE AGOSTO | ESTE-OESTE | UNA VIA | 223 | 136 | 206 | 142 | 114 | 107 | 928 |
| MONTALVO | SUR-NORTE | UNA VIA | 125 | 95 | 85 | 64 | 50 | 43 | 462 |
| 10 DE AGOSTO | ESTE-OESTE | UNA VIA | 220 | 188 | 153 | 136 | 138 | 70 | 905 |

Nota: Elaborado por los autores del análisis de caso (2020).

Análisis

Con esta ficha de flujo vehicular logramos determinar que en la actualidad existe un flujo vehicular caótico en el casco comercial de la calle 10 de Agosto por lo que es necesario realizar los estudios para plantear posibles soluciones, que permitan la movilidad vehicular, dando mayor fluidez a la circulación que contrarreste el congestionamiento vehicular en el casco comercial de la Ciudad de Jipijapa.

También Montoya (2005) en sus investigaciones indica que, “el flujo vehicular en un solo sentido de la vía oscila entre 900 a 1500 vehículos/hora” (p. 14).

Análisis de Normativas

La siguiente ordenanza sobre El Ilustre Consejo Municipal Jipijapa en uso a las atribuciones que le confiere a la ley del Régimen Municipal Art.1 Ordenanza de la “vía pública” del Cantón Jipijapa dice:

Esta ordenanza se entenderá como vía Pública las calles, plazas, parques, soportales, aceras, parterres y todos los lugares de posible tránsito y sus anexos; así como los caminos y carreteras que comunican a las poblaciones del Cantón hasta seis metros a cada costado de la superficie de la rodadura. (p. 21)

Análisis

Con esta normativa podemos verificar si en realidad se están cumpliendo el reglamento de los espacios establecidos para así poder hacer una mejor ordenanza urbana para evitar las aglomeraciones peatonales y vehiculares causados por los comerciantes informales así mismo regularizar la peatonalización en donde vamos a intervenir y hacer un mejoramiento visual a la venta de los comerciantes formales e informales.

Con ello también queremos hacer énfasis a lo que son las vías, aceras entre otros ya que con las fichas de observación ya analizadas pudimos observar como las vías no están en un estado regular no hay señalización horizontal que esto es algo sumamente importante para el peatón y también para el vehículo, las aceras están en un estado malo ocupado otros espacios no establecidos lo que permite el incumplimiento de las normativas.

En el Art 13 de las normativas habla sobre “los puestos que pueden ocupar la vía pública” nos explica sobre la ocupación de la vía pública:

Los puestos autorizados para ocupar la vía pública serán tres clases: fijos, temporales y ocasionales.

Fijos.- Serán considerados como puestos los kioscos instalados de conformidad con esta ordenanza, en los espacios ocupados en los soportales aceras o mesas y sillas de salones, restaurantes y bares así mismo como espacios ocupados por vitrinas y exposición de artículos, y los que se utilizan para descargar, secar embalar y empacar productos agrícolas. (p. 22)

Análisis

En este artículo hicimos más enfoque al aspecto Fijo por que en nuestro proyecto a realizar será embazado como un proyecto de modelos tipo Kioscos que podríamos implementar tantos para los comerciantes informales y así poder implementar esta normativa para ayudar a los comerciantes informales a tener también su derecho a poder realizar su venta sin tener inconvenientes con el municipio y así mismo evitar tanta multitud en la calle 10 de Agosto y respetar el uso peatonal así cambiaría la imagen del casco urbano.

En el Art 28 sobre las normativas “Prohibición a Vendedores Ambulantes” nos relata que: “Los vendedores ambulantes no podrán estacionarse en ningún lugar por más tiempo que el indispensable para efectuar su venta” (p. 24).

Análisis

En este artículo nos permitió que los vehículos, carretas, moto taxis, entre otros no puedan estacionarse a realizar sus ventas en los espacios públicos ya que evitaríamos tanta afluencia vehicular ya que le estamos dando un mejoramiento a las ventas de los comerciantes informales cumpliendo las normas para que así no sean expulsados y lo que tratamos en nuestro proyecto es realizar un ordenamiento urbano físico y visual para así una mejora a la calle 10 de Agosto.

Viabilidad de la estructura física mediante fichas técnicas

Dentro de la metodología que utilizamos para realizar y obtener resultados de la viabilidad en la estructura física encontramos las fichas de observación la cual nos servirá para obtener datos de las calles que estamos interviniendo, esto quiere decir que hemos realizado dos fichas, una para cada tramo de calle ya que son dos las intervenidas.

Figura 35

Las Ficha de observación de la calle 10 de Agosto entre Santisteban y Colón del tramo

A

| FICHA DE OBSERVACIÓN | |
|---|---|
| TEMA: | La Ocupación del Espacio Público por Actividades Comerciales. El caso de la calle 10 de Agosto de la Ciudad de Jipijapa |
| OBJETIVO GENERAL: | Realizar un análisis urbano de la ocupación del espacio público, por parte de los comerciantes Informales en la calle 10 de agosto del Cantón Jipijapa, mediante técnicas de investigación aplicadas que nos ayuden a generar soluciones de orden urbano. |
| UBICACIÓN | |
| Ubicado en Jipijapa a 40 metros del parque central de Jipijapa (centro) encontramos la calle 10 de agosto entre Santisteban, colon y Juan Montalvo. | |
|  | |



DATOS GENERALES

| | | | | |
|-------------------------|---------------------------------------|---------------------------|---------|---------|
| ESTADO DE ACERAS | EXCELENTE | BUENO | REGULAR | MALO |
| | | | | X |
| ESTADO DE VÍAS | EXCELENTE | BUENO | REGULAR | MALO |
| | | | X | |
| BARRERAS ARQUITECT. | SÍ | | NO | |
| | X | | | |
| BORDILLOS | EXCELENTE | BUENO | REGULAR | MALO |
| | | | | X |
| ANCHURA DE LA VÍA | 9 METROS | | | |
| ANCHURA DE LA ACERA | 1,30 LADO DERE - 1,50 LADO IZQ METROS | | | |
| EXISTEN RAMPAS | SÍ | CANTIDAD | | NO |
| | | | | X |
| ESTADO DE RAMPAS | EXCELENTE | BUENO | REGULAR | MALO |
| | | | | X |
| EXISTEN PORTALES | SÍ | | NO | |
| | X | | | |
| ALTURA DE PORTALES | 3,80M - 3,50M | | | |
| SEÑALIZACIÓN HORIZONTAL | PASO CEBRA | LÍNEAS CENTRALES Y DE PAV | | FLECHAS |
| | | | | |
| SEÑALIZACIÓN VERTICAL | SEMÁFOROS | PARA DE BUSES | | PARE |
| | X | | | |
| | CANTIDAD | | | |

| | | | |
|---|-----------|--|--------|
| | 2 | 0 | 0 |
| MOBILIARIO URBANO | LUMINARIA | BOTE DE BASURA | BANCAS |
| | X | | |
| | CANTIDAD | | |
| | 5 | 0 | 0 |
| # DE COMERCIANTES FORMALES | | 27 | |
| # DE COMERCIANTES INFORMALES | | 21 | |
| TRAMO A ESTADO ACTUAL | | | |
|  | | | |
| PORTALES | | | |
|  | |  | |
| ACERA DEGRADADA 1,30M | | ACERA DEGRADADA 1,50M | |
|  | |  | |
| BARRERA ARQUITECTÓNICA | | ESTADO DE VÍA | |

Figura 36

Tabla de porcentaje del tramo B de la calle 10 de Agosto entre Santisteban y Colón

| TABLA DE PORCENTAJE | | | | SUBTOTAL |
|---------------------------------|----------------------------------|-----------------|-----------|----------|
| ESTADO DE ACERAS | | | | 0% |
| EXCELENTE (13%) | BUENO (10%) | REGULAR (5%) | MALO (0%) | |
| | | | X | |
| ESTADO DE VÍAS | | | | 5% |
| EXCELENTE (13%) | BUENO (10%) | REGULAR (5%) | MALO (0%) | |
| | | X | | |
| BARRERAS ARQUITECTÓNICAS | | | | 5% |
| SI (5%) | X | NO (0%) | | |
| BORDILLOS | | | | |
| EXCELENTE (13%) | BUENO (10%) | REGULAR (5%) | MALO (0%) | 0% |
| | | | X | |
| RAMPAS | | | | |
| SI (4%) | | NO (0%) | X | 0% |
| PORTALES | | | | 5% |
| SI (5%) | X | NO (0%) | | |
| SEÑALIZACIÓN HORIZONTAL | | | | |
| PASO CEBRA (5%) | LÍNEAS CENTRALES DE PAV. (5%) | FLECHAS (5%) | | 0% |
| | | | | |
| SEÑALIZACIÓN VERTICAL | | | | |
| SEMÁFOROS (5%) | PARADA DE BUSES (5%) | PARE (5%) | | 5% |
| X | | | | |
| MOBILIARIO URBANO | | | | |
| LUMINARIAS (5%) | BOTES DE BASURAS (5%) | BANCAS (5%) | | 5% |
| X | | | | |
| TOTAL | | | | |

| | | | |
|----------|-----------|-----------|------------|
| MALA | REGULAR | BUENO | EXCELENTE |
| 0% - 19% | 20% - 49% | 50% - 79% | 80% - 100% |

Análisis

En el Tramo A en la calle 10 de Agosto entre Santisteban y Colón pudimos constatar que el porcentaje que obtuvimos es de un 25% que en nuestra categoría de tabla de porcentaje equivale a un estado regular pero igual podemos observar las imágenes como están desgastados y el mal uso de las aceras y calles.

Figura 37

Las Ficha de observación de la calle 10 de Agosto entre Colón y Juan Montalvo del tramo B

| FICHA DE OBSERVACIÓN | |
|---|---|
| TEMA: | La Ocupación del Espacio Público por Actividades Comerciales. El caso de la calle 10 de Agosto de la Ciudad de Jipijapa. |
| OBJETIVO GENERAL: | Realizar un análisis urbano de la ocupación del espacio público, por parte de los comerciantes informales en la calle 10 de agosto del Cantón Jipijapa, mediante técnicas de investigación aplicadas que nos ayuden a generar soluciones de orden urbano. |
| UBICACIÓN | |
| Ubicado en Jipijapa a 40 metros del Parque Central de Jipijapa (centro) encontramos la calle 10 de Agosto entre Santisteban, Colón y Juan Montalvo. | |
|  | |

| PLANTA TIPO: TRAMO B | | | | |
|-------------------------|---------------------------------------|---|---------|---------|
| | | <p>SIMBOLOGIAS</p> <ul style="list-style-type: none"> LUMINARIAS SEÑALÉTICA (NO ESTACIONARSE) SEMAFOROS OJO DE AGUILA SEÑALÉTICA (ESTUDIANTES PASANDO) | | |
| | | <p>ANÁLISIS DEL TRAMO B</p> <p>DENTRO DE ESTE TRAMO AL IGUAL QUE QUE EL OTRO HACEN FALTAS MOBILIARIO URBANO QUE SON IMPORTANTE EN UN CASCO COMERCIAL, COMO DEPOSITO DE BASURA, REPARACION DE ACERA, VIAS, BUENA ACCESIBILIDAD PEATONAL, PASOS CEBRAS, RAMPAS, ENTRE OTRAS.</p> | | |
| DATOS GENERALES | | | | |
| ESTADO DE ACERAS | EXCELENTE | BUENO | REGULAR | MALO |
| | | | | X |
| ESTADO DE VÍAS | EXCELENTE | BUENO | REGULAR | MALO |
| | | | X | |
| BARRERAS ARQUITECT. | SÍ | | NO | |
| | X | | | |
| BORDILLOS | EXCELENTE | BUENO | REGULAR | MALO |
| | | | | X |
| ANCHURA DE LA VÍA | 9 METROS | | | |
| ANCHURA DE LA ACERA | 3,55 LADO DERE – 2,20 LADO IZQ METROS | | | |
| EXISTEN RAMPAS | SÍ | CANTIDAD | | NO |
| | X | 1 | | |
| ESTADO DE RAMPAS | EXCELENTE | BUENO | REGULAR | MALO |
| | | | | X |
| EXISTEN PORTALES | SÍ | | NO | |
| | X | | | |
| ALTURA DE PORTALES | 3,50M - 3,20M | | | |
| SEÑALIZACIÓN HORIZONTAL | PASO CEBRA | LÍNEAS CENTRALES Y DE PAV | | FLECHAS |
| | | | | |
| SEÑALIZACIÓN VERTICAL | SEMÁFOROS | PARA DE BUSES | | PARE |
| | X | | | |
| | CANTIDAD | | | |





| | | | |
|---|------------|--|--------|
| | 1 | 0 | 0 |
| MOBILIARIO URBANO | LUMINARIAS | BOTES DE BASURAS | BANCAS |
| | X | | |
| | CANTIDAD | | |
| | 5 | 0 | 0 |
| # DE COMERCIANTES FORMALES | | 20 | |
| # DE COMERCIANTES INFORMALES | | 12 | |
| TRAMO A, ESTADO ACTUAL | | | |
|  | | | |
| PORTALES | | | |
|  | |  | |
| ACERA DEGRADADA | | RAMPA IMPROVISADA | |
|  | |  | |
| FALTA DE MOBILIARIO | | ESTADO DE VÍA | |

Figura 38

Tabla de porcentaje del tramo B de la calle Colón y Juan Montalvo

| TABLA DE PORCENTAJE | | | | SUBTOTAL |
|---------------------------------|----------------------------------|-----------------|-----------|------------|
| ESTADO DE ACERAS | | | | |
| EXCELENTE (13%) | BUENO (10%) | REGULAR (5%) | MALO (0%) | |
| | | | X | 0% |
| ESTADO DE VÍAS | | | | |
| EXCELENTE (13%) | BUENO (10%) | REGULAR (5%) | MALO (0%) | |
| | | X | | 5% |
| BARRERAS ARQUITECTÓNICAS | | | | |
| SI (5%) | X | NO (0%) | | |
| BORDILLOS | | | | 5% |
| EXCELENTE (13%) | BUENO (10%) | REGULAR (5%) | MALO (0%) | |
| | | | X | 0% |
| RAMPAS | | | | |
| SI (4%) | X | NO (0%) | | 4% |
| PORTALES | | | | |
| SI (5%) | X | NO (0%) | | 5% |
| SEÑALIZACIÓN HORIZONTAL | | | | |
| PASO CEBRA (5%) | LÍNEAS CENTRALES DE PAV. (5%) | FLECHAS (5%) | | |
| | | | | 0% |
| SEÑALIZACIÓN VERTICAL | | | | |
| SEMÁFOROS (5%) | PARADA DE BUSES (5%) | PARE (5%) | | |
| X | | | | 5% |
| MOBILIARIO URBANO | | | | |
| LUMINARIAS (5%) | BOTES DE BASURAS (5%) | BANCAS (5%) | | |
| X | | | | 5% |
| TOTAL | | | | 39% |

| MALA | REGULAR | BUENO | EXCELENTE |
|----------|-----------|-----------|------------|
| 0% - 19% | 20% - 49% | 50% - 79% | 80% - 100% |

Análisis

En el tramo B en la calle 10 de agosto entre Colon y Juan Montalvo también obtuvimos un porcentaje Regular de un 39% pero al igual que tramo anterior hay casi las mismas falencias, determinamos la falta de mobiliario urbano la cual es muy escasa para ambos tramos, esto genera un ambiente desagradable como se aprecia las imágenes actuales del tramo B.

Tabulación de encuesta

A continuación damos a conocer los resultados dados de la encuesta realizada a los comerciantes de la calle 10 de agosto, datos que nos generan mejor conocimiento de la situación actual desde su punto de vista. Los resultados obtenidos fueron llevados mediante tabulaciones las cuales veremos a continuación.

Figura 39

Datos Generales, Género

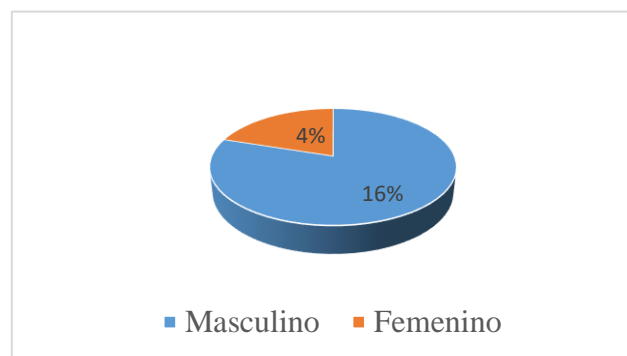

Análisis:

Pudimos observar que el porcentaje mayor en los comerciantes informales es Masculino (16%) y Femenino un (4%).

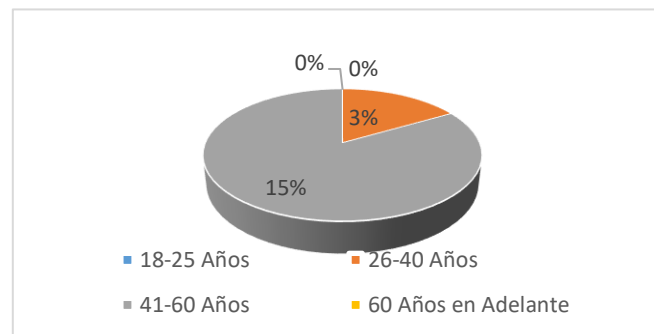
Figura 40*Datos Generales, Edad***Análisis:**

Determinamos que edad más frecuente es de 41-60 años que lleva un porcentaje de (15%) y así mismo un (3%) de la edad de 26 a 40 años.

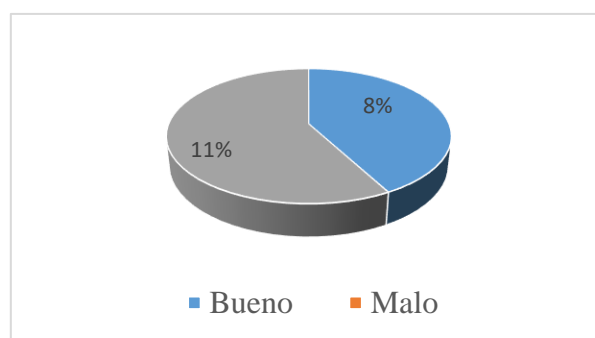
Figura 41*¿Cómo considera el acceso vehicular ante la actividad que usted realiza?***Análisis:**

Logramos analizar que el acceso vehicular en los comerciantes informales y formales que realizan lo consideran de forma Regular con un porcentaje de (11%).

Figura 42

¿Indique el tiempo en que viene ocupando su puesto en el lugar?

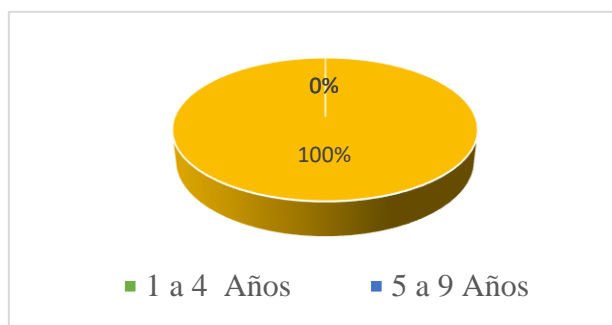

Análisis:

Adquirimos un porcentaje mayor que engloba el tiempo que llevan los comerciantes informales ocupando su puesto que es 9 a más años que llevo el (100%)

Figura 43

¿Cuenta usted con el permiso municipal para realizar actividad económica en el espacio público?

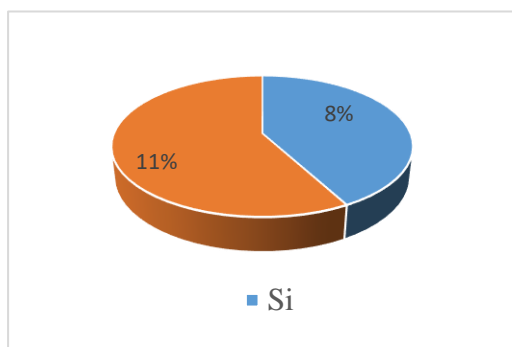

Análisis:

Observamos que los comerciantes informales tienen conocimientos sobre los permisos municipales realizan ventas en los espacios públicos ya que lleva un porcentaje del 11% y un 8% los que no cuentan un permiso municipal.

Figura 44

¿Conoce Usted que existe multas económicas por utilizar el espacio público sin los permisos correspondientes?

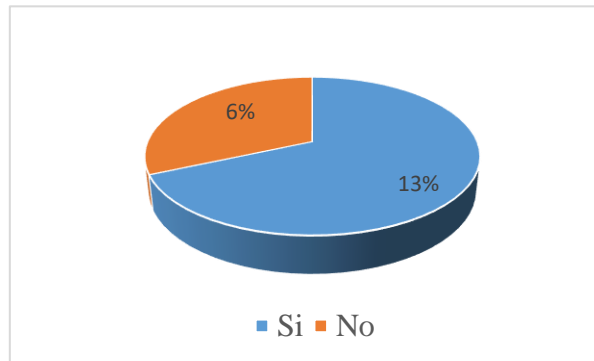
**Análisis:**

Analizamos que los comerciantes informales están conscientes de que existen multas económicas por utilizar el espacio público que nos dio un (13%) y el (6%) no están informado.

Figura 45

¿Por qué escoge esté Lugar para su negocio?

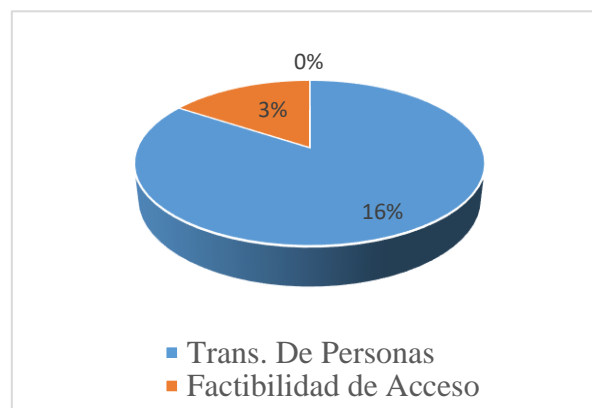
**Análisis:**

Obtuvimos como resultado que el (16%) de los comerciantes escogen su lugar de negocio por el tránsito de personas que a ellos les beneficia en su venta.

Figura 46

¿Ha observado deficiencias o irregularidades en el estado de aceras en la calle 10 de agosto?

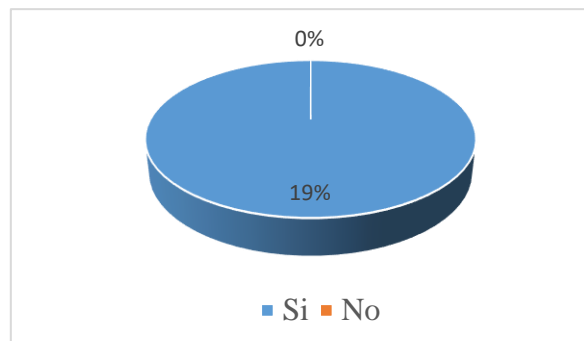
**Análisis:**

Definimos que los comerciantes informales están de acuerdo de mejorar el casco urbano generando un reubicación donde hubo un (19%).

Figura 47

¿Cree usted que los puestos que se ubican en la vía pública en la calle 10 de agosto afecta o no a la movilidad pública?

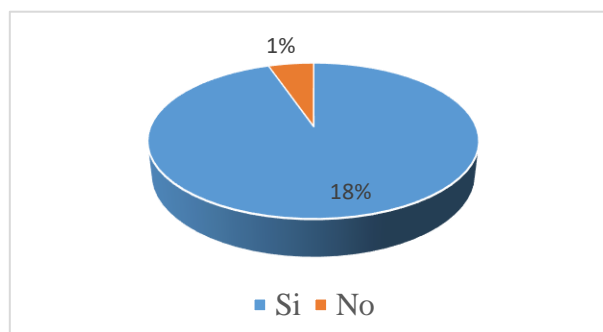
**Análisis:**

Especificamos que el (18%) considera que los puestos de los comerciantes informales pueden afectar a la movilidad urbana.

Figura 48

¿Cree usted que los comerciantes informales deben ser reubicados en un solo lugar?

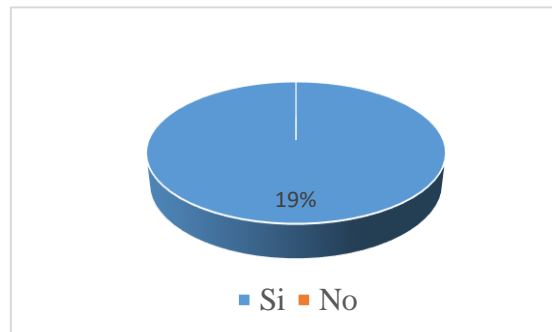

Análisis:

Concretamos que el (19%) de los comerciantes informales quieren ser reubicados del lugar.

Figura 49

¿Cree usted que la calle 10 de agosto debería tener un cambio urbano comercial?

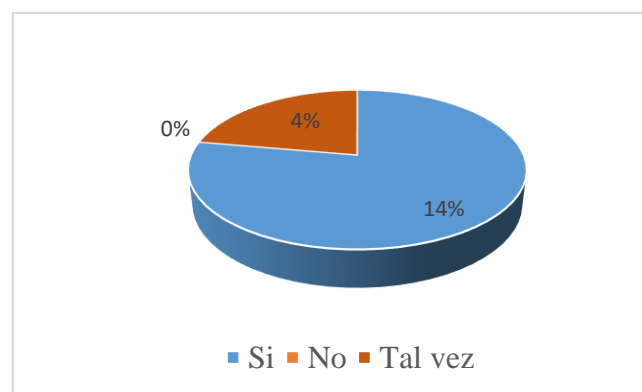

Análisis:

Revelamos que el (14%) de los comerciantes informales quieren tener un cambio urbano mientras que (4 %) no está de acuerdo porque podría afectarle o no a sus ventas.

Figura 50

¿Qué medida le daría usted el estado de aceras, vías, luminarias en la calle 10 de agosto?

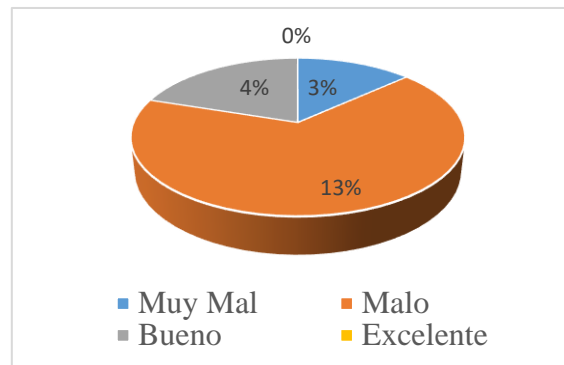
**Análisis:**

Detallamos que las aceras, vías, luminarias en la calle 10 de Agosto estas en mal estado ya que lleva un porcentaje de (13%) y el (4%) nos dice su estado es bueno y el (3%) muy malo.

CAPITULO V: Conclusiones y Recomendaciones

Conclusiones

Se determinó que existe un problema de ocupación del espacio público en la calle 10 de agosto del Cantón Jipijapa, debido al establecimiento de los puestos informales.

Dentro de la investigación se determinó que existen 28 puestos en el comercio formal y 32 puestos en el comercio informal.

1. Se constató que existen barreras arquitectónicas ya que encontramos desniveles en las aceras.
2. Se determinó que no cuentan con accesibilidad para personas con discapacidad.
3. Se determinó que no existen señalización peatonal ni vehicular.
4. Se concluyó que en la calle 10 de agosto existe una tipología de edificación mixta, es decir residencia-comercio.
5. Se concluyó que en la calle 10 de agosto no existe mobiliario urbano adaptado a las actividades comerciales que existe en el sector.
6. Se comprobó que no existe un control adecuado por parte del Municipio respecto al orden del espacio público en la calle 10 de agosto.
7. Se determinó que no existe ordenanza clara con respecto a la ocupación de la vía pública, especialmente en lo referente a puestos informales.
8. Mediante la investigación se determinó que no existe proyecto de reubicación de puestos informales por parte del Municipio.

Recomendaciones

1. Se pide que se aplique las normas de accesibilidad universal en la calle 10 agosto.
2. Se sugiere por parte del organismo de control que se ubiquen señaléticas adecuada para la movilidad peatonal y vehicular.
3. Se encomienda que se mantenga la normativa de uso de suelo del tipo de edificación y actividades comerciales.
4. Se recomienda que se ubiquen mobiliarios pertinentes para actividades comerciales que se generan en la calle 10 de agosto.
5. Se pide que se genere un mayor control para que se ordene las actividades comerciales en las vías públicas.
6. Se aconseja que se genere una nueva ordenanza de control para los espacios públicos.
7. Se sugiere un estudio y a la vez un proyecto de regeneración de la calle 10 de agosto para ordenar el espacio público.

CAPITULO VI: Propuesta

Una vez que se han obtenido los resultados de este análisis de caso hemos conseguido el diagnóstico que nos permitirán realizar una propuesta, que sería una regeneración de la calle 10 de agosto para generar un orden al comercio informal, mejorando el paisaje urbano y estético implementado un modelo de quioscos para no ser excluidos del lugar.

Se realizará un trabajo exclusivamente en los tramos A y B de la calle 10 de Agosto, proponiendo reducir la calzada vehicular y ampliando las aceras para mejorar la movilidad peatonal; se adaptará mobiliarios urbanos como complemento de la propuesta de la regeneración.

Se propone también mejorar la imagen de las edificaciones existente en ambos tramos con un tratamiento a las fachadas para que exista una unidad en la propuesta de la regeneración de la calle 10 de agosto.

1. Implementaremos rampas arquitectónicas para las personas con discapacidades diferentes.
2. Ubicaremos señalizaciones horizontales como verticales para así tener un mejor orden.
3. Realizaremos mejoramiento de aceras aun solo nivel y adaptando podo táctil para las personas con discapacidades diferentes.
4. Implementaremos mobiliarios urbanos en los tramos A y B como bancas, luminarias y botes de basura.

Criterio Técnico de Diseño

Según el INEN de accesibilidad de las normas al medio físico elementos urbanos nos dice que “En general, la posibilidad de instalación de los elementos comunes de urbanización y mobiliario urbano vendrá condicionada a que el paso libre de la acera no sea inferior a 1200 mm (banda de circulación (b))” (p. 7).

Figura 51

Banda de circulación

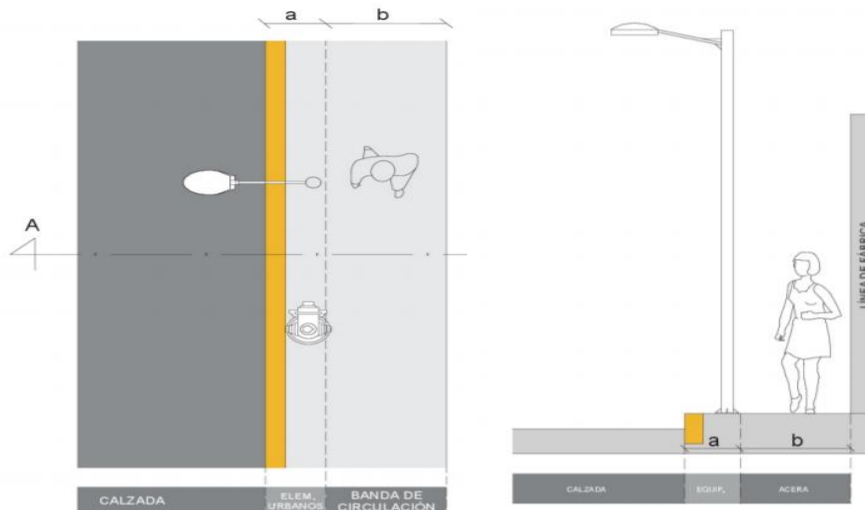

Nota: Banda de circulación, que será de modelo para la circulación peatonal de nuestra regeneración casco comercial. Tomado por *normativas técnicas Ecuatorianas. (INEN) sobre accesibilidad de las personas al medio físico. Elementos urbanos (2017).* <https://www.habitatyvivienda.gob.ec/wp-content/uploads/downloads/2018/06/NTE-INEN-2314-ELEMENTOS-URBANOS.pdf>

Criterio Técnico de Banda de Circulación

Continuando con lo avanzado por INEN (2017) de accesibilidad de las normas al medio físico elementos urbanos nos da a conocer que:

b) cuando la acera tenga un ancho igual o superior a 1900 mm, se puede delimitar físicamente la banda de equipamiento manteniendo los 1200mm de banda de circulación (b) y libre el ancho del bordillo; la banda de equipamiento debe tener un ancho mínimo (a) de 600 mm, contando con textura en piso diferenciada de acuerdo a NTE INEN 2243. (p. 8)

Figura 52

Banda de Equipamiento Urbano

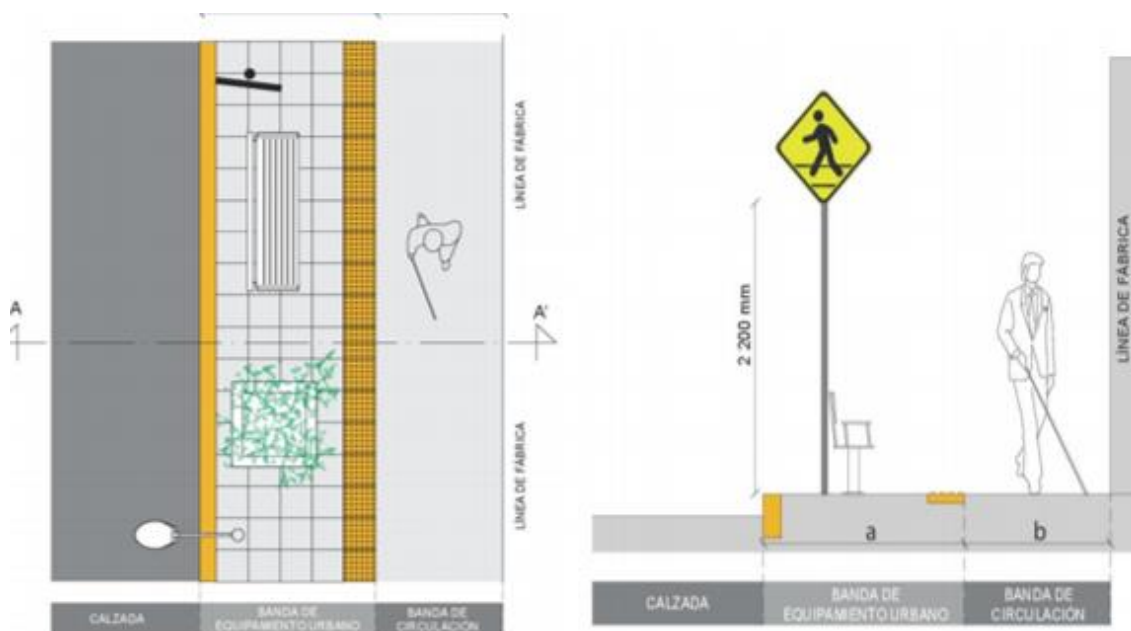

Nota: Banda de equipamiento urbano. Tomado por *normativas técnicas Ecuatorianas. (INEN) sobre accesibilidad de las personas al medio físico. Elementos urbanos (2017).*

<https://www.habitatyvivienda.gob.ec/wp-content/uploads/downloads/2018/06/NTE-INEN-2314-ELEMENTOS-URBANOS.pdf>

Análisis

Con este modelo podemos darle uso a la banda de circulación para así tener una mejor visibilidad de representación de la vía y acera que será de modelo también para la circulación peatonal de nuestra regeneración del casco comercial.

Criterio Técnico del Podo Táctil

Prologando con lo avanzado por INEN (2017) de accesibilidad de las normas al medio físico elementos urbanos nos da a conocer que:

- c) cuando la acera o bulevar tenga un ancho igual o superior a 2800 mm, se puede delimitar físicamente la banda de servicios manteniendo los 1200 mm de banda de circulación, contando con textura en piso de acuerdo a NTE INEN 2243. (p. 9)

Podemos observar los equipamientos urbanos, la franja podo táctil y su textura, bancas y mobiliarios con su ancho mínimo.

Figura 53

Banda de Servicios

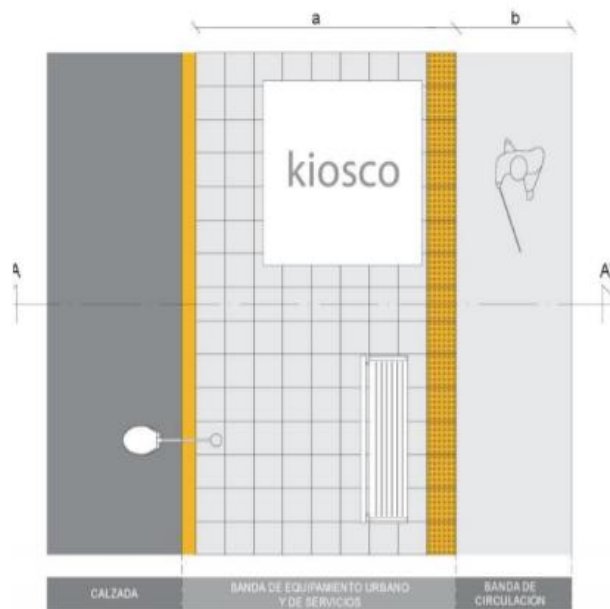

Nota: Banda de servicio. Tomado por: *normativas técnicas ecuatorianas. (INEN) sobre accesibilidad de las personas al medio físico. Elementos urbanos (2017).*
<https://www.habitatyvivienda.gob.ec/wp-content/uploads/downloads/2018/06/NTE-INEN-2314-ELEMENTOS-URBANOS.pdf>

Criterio Técnico de Bancas

Siguiendo con lo analizado por INEN (2017) de accesibilidad de las normas al medio físico elementos urbanos nos da a conocer que:

Criterios de diseño Las dimensiones de las bancas o asientos son (ver Figura):

La altura del asiento (b) debe ser entre 400 mm y 450 mm, medidos desde el nivel del piso terminado, La altura del tope del respaldo (c) debe estar entre 750 mm y 790 mm, La profundidad del asiento (a) debe estar entre 400 mm y 450 mm, El ángulo del asiento respecto del respaldo debe tener una inclinación entre 100° y 105° , La altura del reposabrazos debe ser de un mínimo de 150 mm hasta un máximo de la misma altura del respaldo por encima del asiento. (p. 16)

En base a lo analizado pudimos constatar las medias estándar que nos ayudara para la ubicación de bancas acorde a nuestra regeneración del casco comercial.

Figura 54

Bancas o Asientos tipo

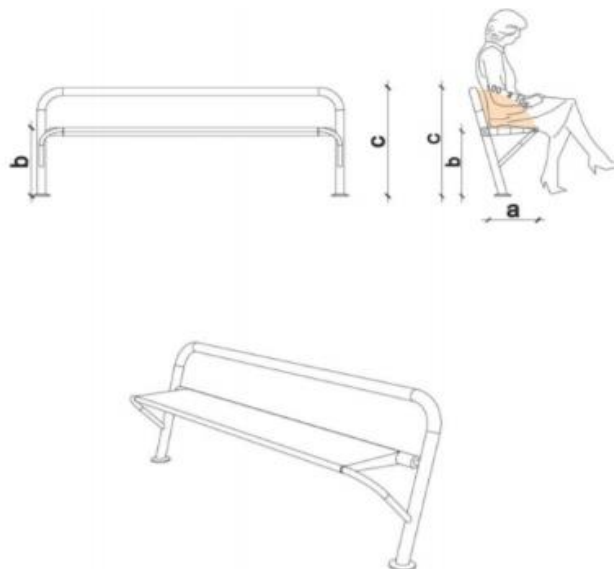

Nota: Bancas o Asientos tipo. Tomado por: *normativas técnicas ecuatorianas. (INEN) sobre accesibilidad de las personas al medio físico. Elementos urbanos (2017).*

<https://www.habitatyvivienda.gob.ec/wp-content/uploads/downloads/2018/06/NTE-INEN-2314-ELEMENTOS-URBANOS.pdf>

Figura 55

Estrechamiento de carriles

| | |
|--------------------|---|
| DESCRIPCIÓN | Como su propio nombre indica consiste en estrechar la anchura de los carriles, para conseguir así un efecto reductor de la velocidad. Este dispositivo puede ir acompañado de otros como es el arbolamiento para transformar el aspecto general de la vía. |
| DIMENSIONES | Anchura del estrechamiento para el paso de 2 vehículos a la vez: 4 metros. Anchura del estrechamiento para el paso de un único vehículo: 2,75-3,20 metros. Por encima de los 4,5 metros de anchura el efecto reductor de la velocidad prácticamente desaparece. Para mantener la reducción de velocidad en un tramo amplio de la vía hace falta implantar estrechamientos cada 30-40 metros, siendo 50 metros el límite máximo. |
| FIGURA | |

Nota: Manual de Seguridad Vial para Entornos Urbanos y Catálogo de Soluciones.

Tomado del proyecto: *Alfonso Sanz Alduán. Ministerio de Fomento. (s.f).*

<https://app.mapfre.com/ccm/content/documentos/fundacion/seg-vial/investigacion/Seg-vial-entornos-urban-soluciones.pdf>

Análisis

Basándonos en la ficha de estrechamiento de carriles pudimos observar la anchura mínima de la vía que nos ayudara como justificación dentro de las vías que vamos a intervenir.

Criterio Técnico de Luminarias

Según el Ministerio de vivienda y urbanismo del Gobierno de Chile (2017) manual de elementos urbanos sustentables tomo III nos dice que “De acuerdo con semejanzas existentes entre los elementos, y a fin de hacer más práctico este manual, con base en las consideraciones generales anteriormente descritas, se han clasificado las luminarias de acuerdo con las alturas” (p. 41).

Figura 56

Ficha luminaria

| LUMINARIAS L | N° FICHA | NOMBRE FICHA |
|-----------------|----------|---|
| | L1 | Luminarias a piso, de 0 a 10 cm |
| | L2 | Luminarias a baja altura, de 10 a 120 cm |
| | L3 | Luminarias en mobiliario, baja altura |
| | L4 | Luminarias a media altura, de 2,2 a 5,0 m |
| | L5 | Luminarias a gran altura, sobre 6,0 m |

Nota: ficha luminaria. Tomado por: *Ministerio de vivienda y urbanismo del Gobierno de Chile* Manual de elementos urbanos sustentables tomo III. (2017).

<https://csustentable.minvu.gob.cl/wp-content/uploads/2018/03/MANUAL-DE-ELEMENTOS-URBANOS-SUSTENTABLES-TOMO-III.pdf>

Análisis

Apoyándonos a las fichas podemos analizar las medidas luminaria por cada tipo de necesidad y esto nos ayudara para ubicar el uso de luminaria acorde a nuestra regeneración del casco comercial.

Criterio Técnico de Arbusto

Permaneciendo con Ministerio de vivienda y urbanismo del Gobierno de Chile (2017) manual de elementos urbanos sustentables tomo III:

Arbustos bajos de primer plano o rastreros: Son muy apropiados para incluir en macizos florales, crear borduras, orillar caminos, incluir en jardineras y jardines pequeños. Deben plantarse a una distancia de 0,50 m entre plantas. Para los que crecen extendidos la distancia es mayor. (p. 117)

Figura 57

Arbustos bajos



Nota: arbustos bajos. Tomado por: *Ministerio de vivienda y urbanismo del Gobierno de Chile* Manual de elementos urbanos sustentables tomo III. (2017).
<https://csustentable.minvu.gob.cl/wp-content/uploads/2018/03/MANUAL-DE-ELEMENTOS-URBANOS-SUSTENTABLES-TOMO-III.pdf>

Análisis

Investigando áreas verdes acorde a la regeneración del casco comercial pudimos considerar las alturas mínimas que nos favorecen sin dañar el mobiliario urbano.

Tipo de árbol en propuesta

En nuestra propuesta vamos a utilizar este tipo árbol que es Bauhinia o conocida como orquídea que son perfecto para una regeneración ya que es un tamaño mediano que crece hasta 6 a 7 metros de altura ya que aportaría para nuestra regeneración del casco comercial.

Figura 58

Bauhinia



Nota: Tipo de árbol Bauhinia o conocida como orquídea (2020). Tomado por Google.

https://www.elicriso.it/es/como_cultivar/bauhinia/

Propuesta de regeneración de la calle 10 de agosto del casco comercial del cantón Jipijapa

Figura 59

Propuesta laminada: Ubicación de la regeneración

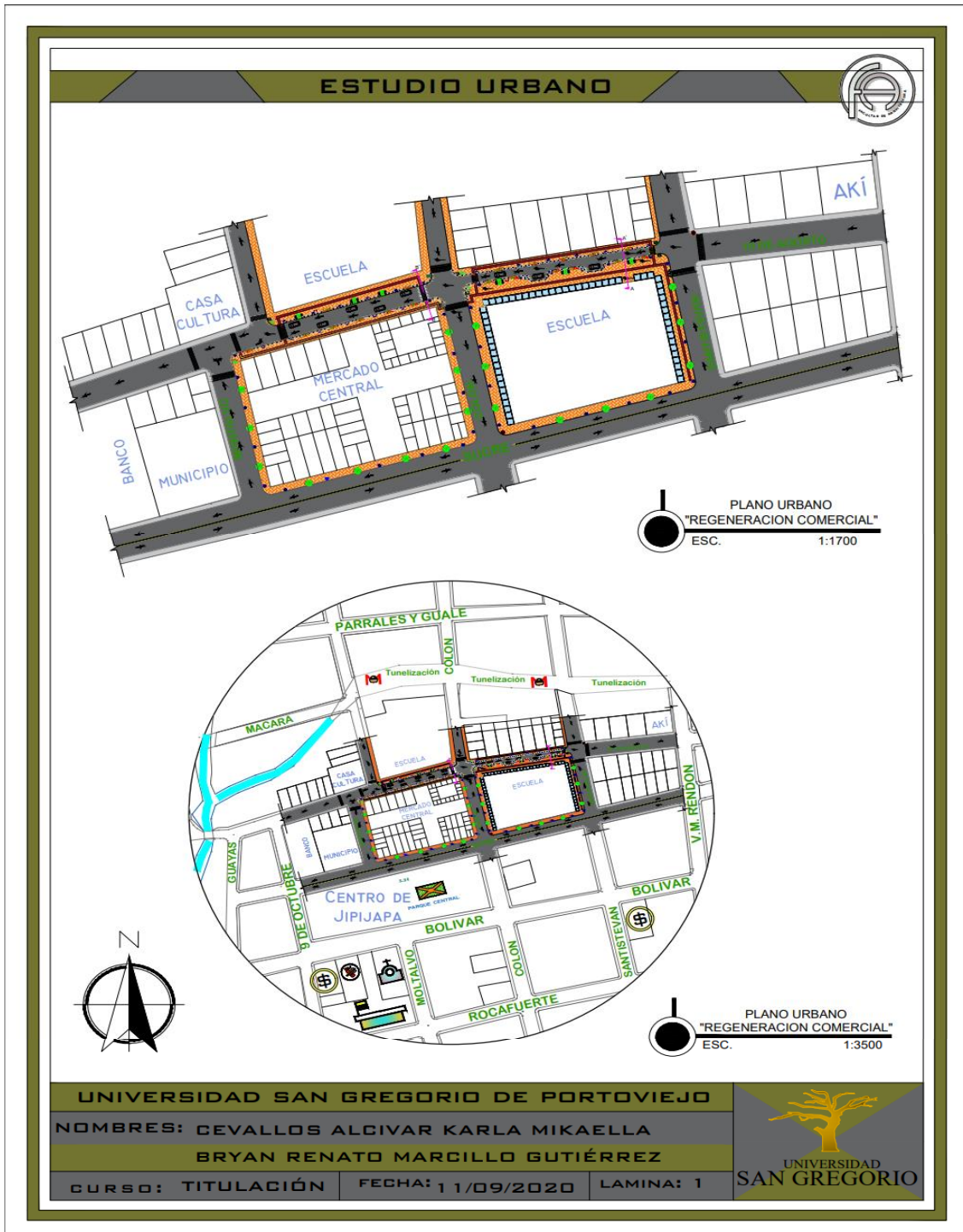

Nota: Elaborado por los autores del análisis de caso (2020).

Figura 60

Propuesta laminada: Implantación, sección del tramo A, fachada y sección de Quisco

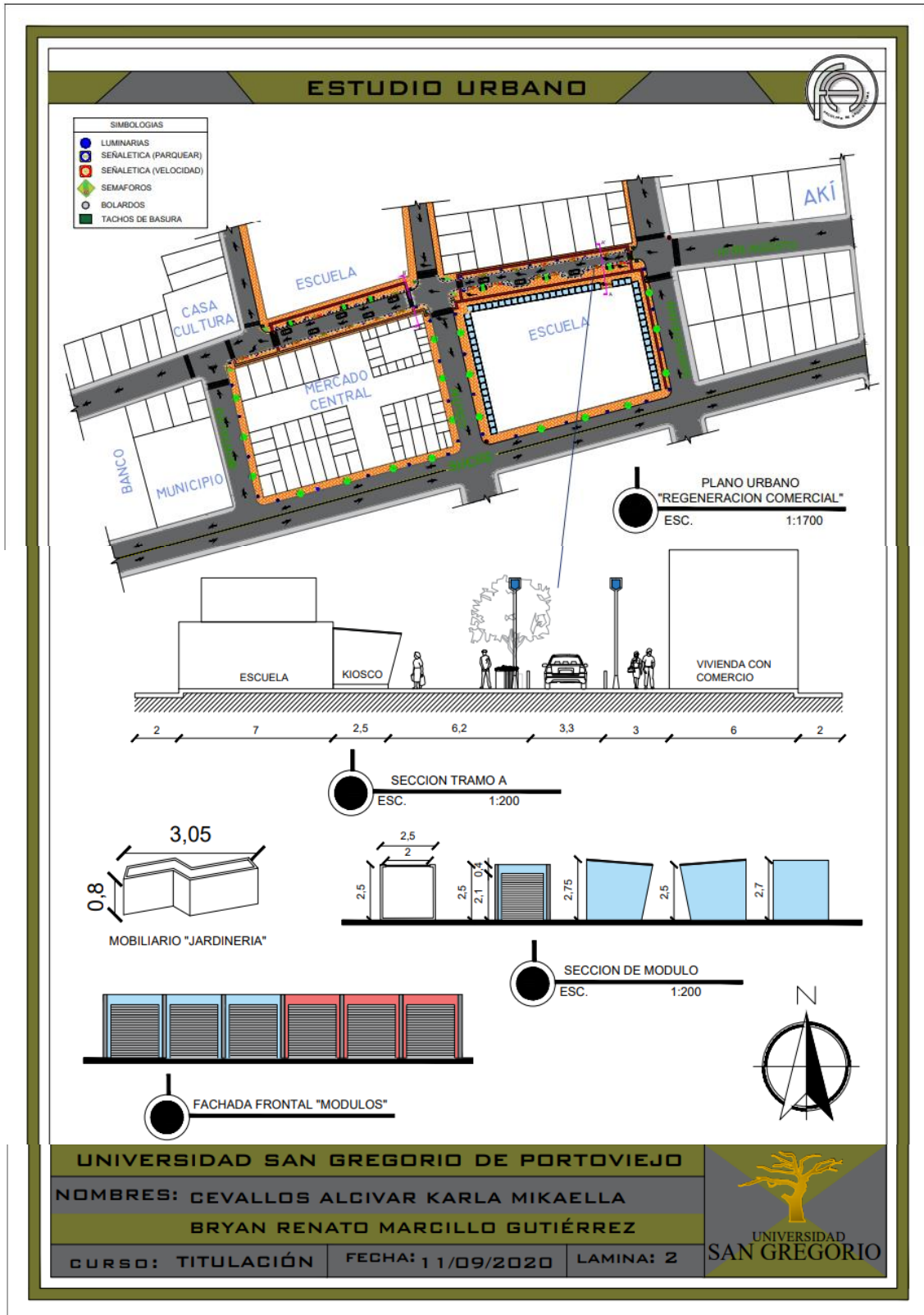

Nota: Elaborado por los autores del análisis de caso (2020).

Figura 61

Propuesta laminada: Implantación, sección del tramo B y mobiliario urbano

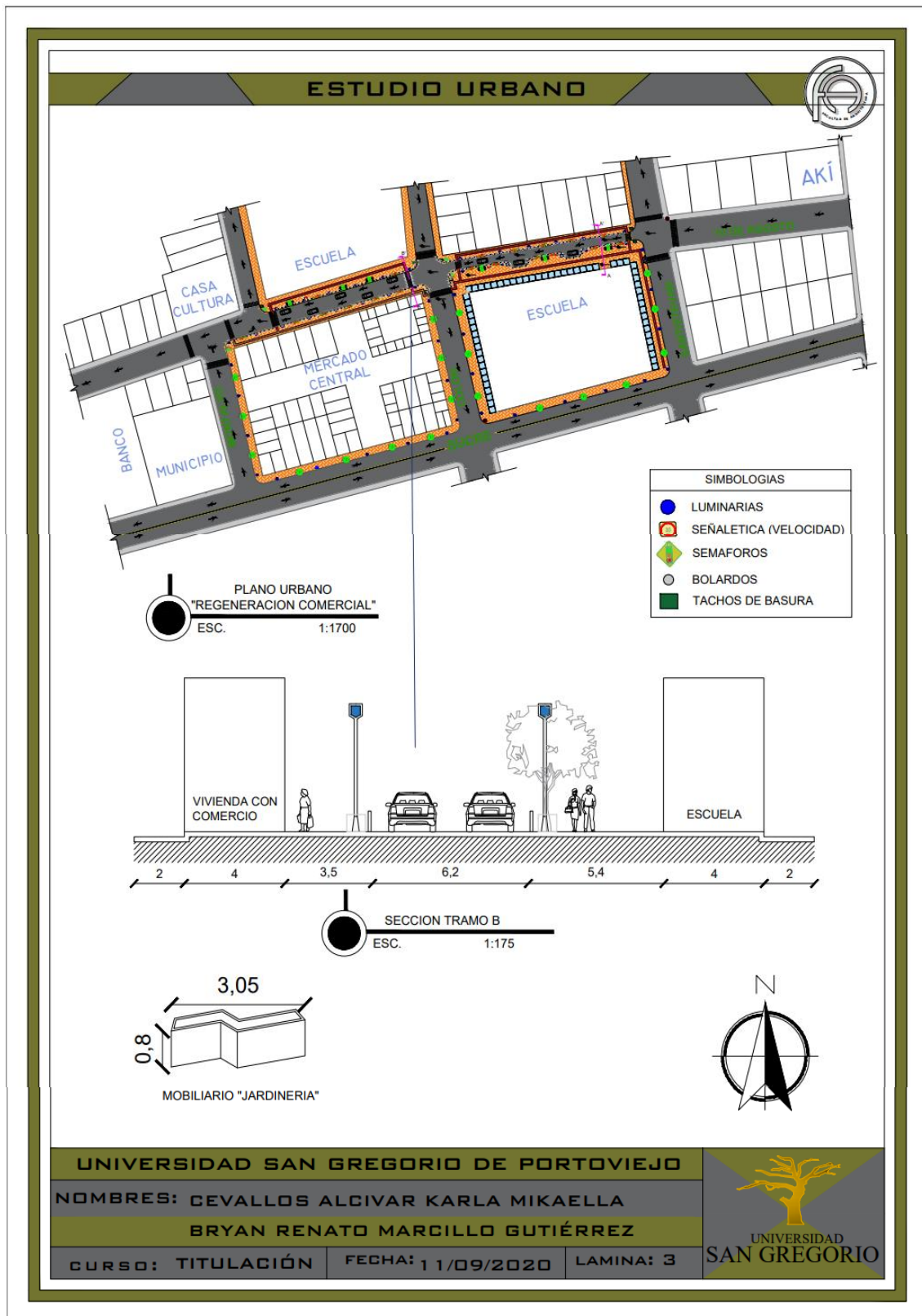

Nota: Elaborado por los autores del análisis de caso (2020)

Figura 62

Tipo de modelo de vegetación



Nota: El tipo de árbol propuesto es la Bauhinia que será de propuesta de la regeneración del casco comercial. Elaborado por los autores del análisis de caso (2020).

Figura 63

Tipo de modelo de papelera urbana

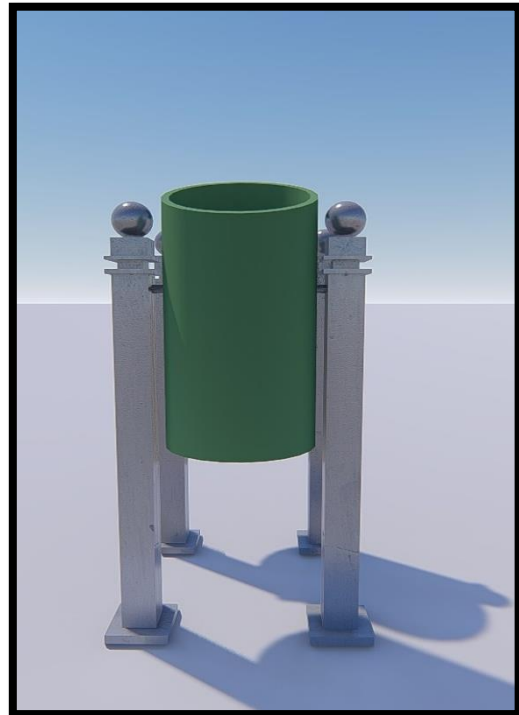
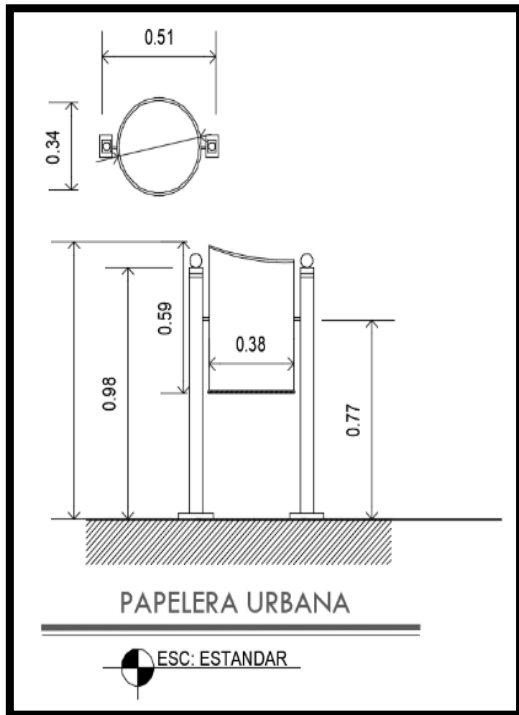

Nota: Este es el tipo de papelera urbana de nuestra propuesta de regeneración del casco comercial. Elaborado por los autores del análisis de caso (2020).

Figura 64

Tipo de modelo de Bancas

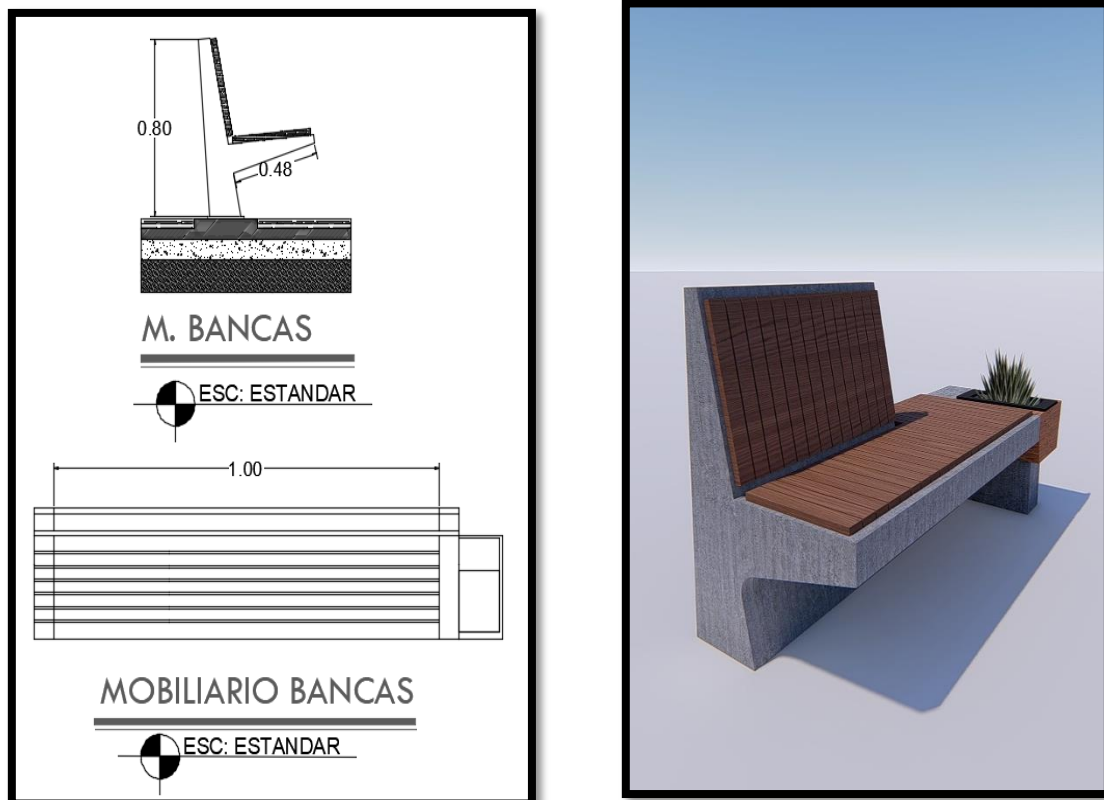

Nota: Tipo de bancas urbanas de la propuesta de regeneración del casco comercial.

Elaborado por los autores del análisis de caso (2020).

Figura 65

Tipo de modelo de Jardinería urbana

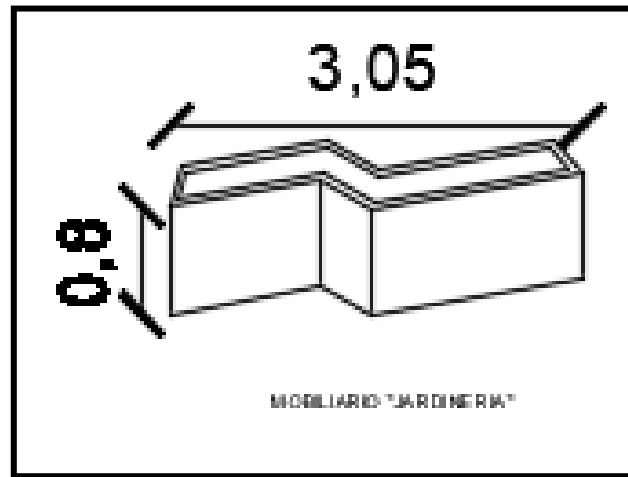

Nota: Tipo de modelo de jardinería que usaríamos para nuestra propuesta de regeneración del casco comercial. Elaborado por los autores del análisis de caso (2020).

Figura 66

Tipo de modelo de Quioscos

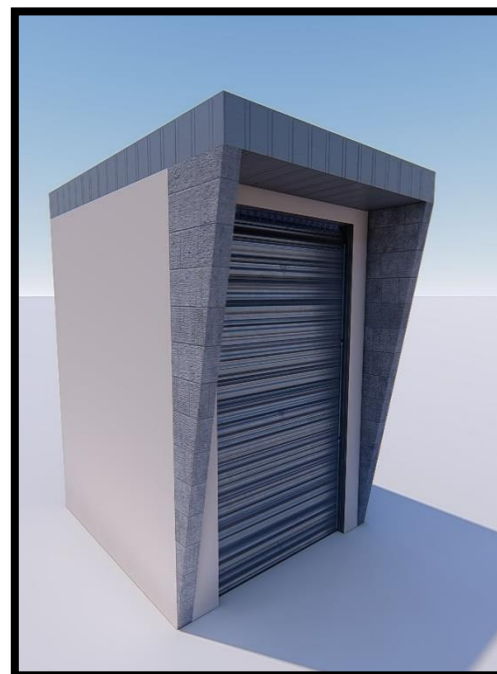
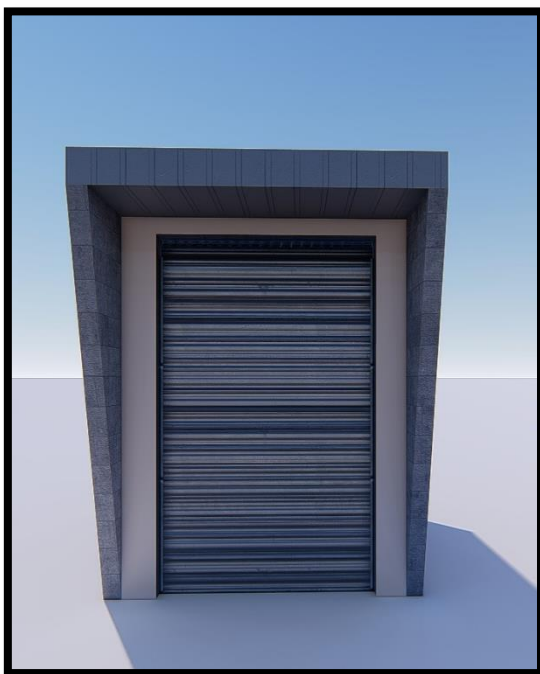
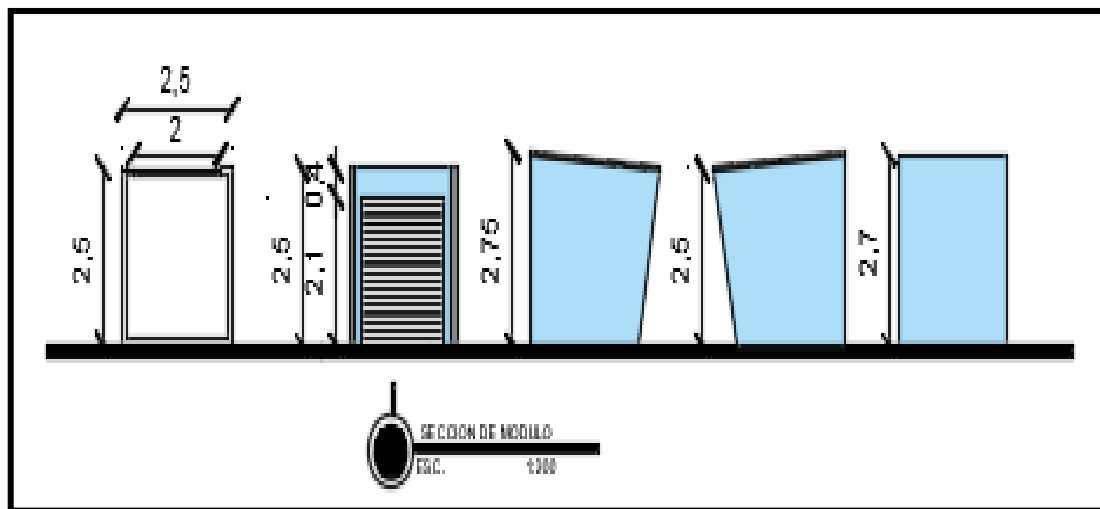

Nota: Nuestra propuesta de modelo de quioscos de la regeneración del casco comercial.

Elaborado por los autores del análisis de caso (2020).

Figura 67

Estado actual del tramo A, calle 10 de agosto del Cantón Jipijapa



Nota: vista perspectiva. Elaborado por los autores del análisis de caso (2020).

Figura 68

Propuesta de regeneración del tramo A, calle 10 de agosto del Cantón Jipijapa



Nota: vista perspectiva. Elaborado por los autores del análisis de caso (2020).

Render**Figura 69**

Propuesta de regeneración del tramo A, calle Santistevan y 10 de agosto del Cantón Jipijapa



Nota: Elaborado por los autores del análisis de caso (2020).

Figura 70

Propuesta de regeneración del tramo A, mobiliario urbano y Quioscos



Nota: Elaborado por los autores del análisis de caso (2020).

Figura 71

Propuesta de regeneración del tramo A, nocturno



Nota: Elaborado por los autores del análisis de caso (2020).

Figura 72

Propuesta de regeneración del tramo B, calle 10 de agosto del Cantón Jipijapa



Nota: Elaborado por los autores del análisis de caso (2020).

Figura 73

Propuesta de regeneración del tramo B



Nota: Elaborado por los autores del análisis de caso (2020).

Figura 74

Propuesta de regeneración del tramo B



Nota: Elaborado por los autores del análisis de caso (2020).

Referencias

Aguiza Toapanta, C. G. (2017). El Comercio Informal y el Derecho al Buen Vivir (trabajo y seguridad social) de los comerciantes informales de la ciudad y cantón Quito, zona Manuela Sáenz, en el primer semestre del año 2016. Obtenido de <http://www.dspace.uce.edu.ec/bitstream/25000/11030/1/T-UCE-0013-Ab-101.pdf>

Alfonso Sanz (s.f.). *Manual de Seguridad Vial para Entornos Urbanos y Catálogo de Soluciones*. Obtenido por <https://app.mapfre.com/ccm/content/documentos/fundacion/seg-vial/investigacion/Seg-vial-entornos-urban-soluciones.pdf>

Arias Fideas G. (1999). El proyecto de investigación guía para su elaboración. Obtenido de <file:///C:/Users/pc/Desktop/GUIA%20DE%20TESIS/PROYECTO%20DE%20INVESTIGACION.pdf>

Castro Martin, V. (2019). Comercio informal y el espacio urbano en el centro de Ambato. Obtenido de <file:///C:/Users/Juan%20Marcillo/Downloads/605-Texto%20del%20art%C3%ADculo-1030-1-10-20191219.pdf>

Chemes, E. (25 de OCTUBRE de 2018). ECONOMIA y COMERCIO INFORMAL: algunos conceptos previos. XIII jornadas de investigación "construir conocimiento en la universidad para promover el desarrollo regional". Recuperado el 27 de MAYO de 2020, de <https://fce.unl.edu.ar/jornadasdeinvestigacion/trabajos/uploads/trabajos/94.pdf>

De los Angeles Duarte, M. (2016). *Norma Ecuatoria de la Construcción (NEC) sobre Accesibilidad Universal*. Obtenido de Ministerio de Desarrollo Urbano y Vivienda.: <https://www.habitatyvivienda.gob.ec/wp->

content/uploads/downloads/2017/04/NEC-HS_AU-VERSION-FINAL-WEB-MAR-2017.pdf

DIRECCIÓN DE MÉTODOS, A. E. (25 de Febrero de 2014). *INEC - Censo de Población y Vivienda 2010*. Obtenido de SENPLADES - Secretaria Nacional de Planificación y Desarrollo:

file:///C:/Users/Juan%20Marcillo/Downloads/1306_JIPIJAPA_MANABI.pdf

ECONOMÍA BÁSICA. (12 de Julio 2019). *Ventajas y desventajas de la economía informal*. Recuperado el 16 de Septiembre del 2020 de.

<https://www.economiabasica.com/ventajas-desventajas-economia-informal/>

El M.I. Consejo Cantonal De Guayaquil (1992) *DE LOS PERMISOS DE OCUPACIÓN DE LA VÍA PÚBLICA. NORMAS GENERALES*.

[https://guayaquil.gob.ec/Ordenanzas/UsodelEspacioyV%C3%ADaP%C3%BAblica/18-11-](https://guayaquil.gob.ec/Ordenanzas/UsodelEspacioyV%C3%ADaP%C3%BAblica/18-11-1992%20Ordenanza%20que%20expide%20la%20siguiente%20ordenanza%20de%20uso%20del%20espacio%20y%20v%C3%ADaP%C3%BAblica.pdf)

[1992%20Ordenanza%20que%20expide%20la%20siguiente%20ordenanza%20de%20uso%20del%20espacio%20y%20v%C3%ADaP%C3%BAblica.pdf](https://guayaquil.gob.ec/Ordenanzas/UsodelEspacioyV%C3%ADaP%C3%BAblica/18-11-1992%20Ordenanza%20que%20expide%20la%20siguiente%20ordenanza%20de%20uso%20del%20espacio%20y%20v%C3%ADaP%C3%BAblica.pdf)

Gobernación de Manabí (2019). *Reseña Histórica*. [En línea]. Consultado: [03, diciembre, 2019]. Disponible en: <http://gobernacionmanabi.gob.ec/resena-historica/>

GAD Municipal del Cantón Jipijapa Provincia de Manabí (2019). *Ordenanzas Municipales. Vía publica en el Cantón Jipijapa*.

<https://jipijapa.gob.ec/index.php/municipio/ordenanzas>

González Padilla, N. R. (2011). *El comercio informal y su incidencia en el nivel de ingresos de los comerciantes formales de la ciudad de Ibarra*. [Tesis de Grado, Carrera de Contabilidad y Auditoría, Universidad Técnica del Norte].

<http://repositorio.utn.edu.ec/bitstream/123456789/2168/1/02%20IEF%2021%20TESIS.pdf>

Instituto Oceanográfico de la Armada del Ecuador (INOCAR) (2012). Derrotero de la costa continental e insular del Ecuador. <https://earth.google.com/web/@-1.88437806,-82.47324532,47.99122456a,1690667.78078735d,35y,-0h,0t,0r>

Ministerio de vivienda y urbanismo del Gobierno de Chile (2017). *manual de elementos urbanos sustentable tomo III*. Obtenido por

<https://csustentable.minvu.gob.cl/wp-content/uploads/2018/03/MANUAL-DE-ELEMENTOS-URBANOS-SUSTENTABLES-TOMO-III.pdf>

Montoya, G. (2005). *Ingeniería de tránsito*. Obtenido de Tema 05:

<https://sjnavarro.files.wordpress.com/2008/08/apuntes-ingenieria-de-transito.pdf>

Normas Técnicas Ecuatoriana (2017). *Accesibilidad de las personal al medio físico elementos urbanos*. Obtenido por <https://www.habitatyvivienda.gob.ec/wp-content/uploads/downloads/2018/06/NTE-INEN-2314-ELEMENTOS-URBANOS.pdf>

Ordenanza Metropolitana (2011). *El Consejo Metropolitano de Quito*. <http://www.comercio.quito.gob.ec/images/baselegal/ORDM-0280-DESARROLLO-INTEGRAL-DE-LOS-TRABAJADORES-AUTONOMOS.pdf>

Proaño Silva. (2005). De la costa continental e insular del ecuador. Obtenido en: https://www.inocar.mil.ec/boletin/ALN/Derrotero_2005.pdf

Ramírez Matute, J. R. (2015). Plan estratégico para la reubicacion de comerciantes informales del casco comercial de la ciudad de Jipijapa del año 2013. Obtenido de facultad de ciencias administrativa de la Universidad Laica Elo Alfaro de

Manabí: <https://repositorio.uleam.edu.ec/bitstream/123456789/87/1/ULEAM-MKT-0008.pdf>

Sellan Burgos, J. R. (2015). Estudio y análisis para la elaboración de un manual para el ordenamiento de los comerciantes informales ambulantes asentados en mercados huayna cápac de la ciudad de guayaquil. Obtenido de facultad de ciencias administrativas niversidad de Guayaquil: <http://repositorio.ug.edu.ec/bitstream/redug/19852/1/TESIS%20FINAL%20JOS E%20SELLAN.pdf>

Tapia, E. (2015). La informalidad gana espacio en Guayaquil. EL COMERCIO. Recuperado el 27 de MAYO de 2020, de <https://www.elcomercio.com/actualidad/guayaquil-informalidad-comercio.html>

Vázquez Cristo (2011). Revista de Antropología Experimental y espacio público e informalidad: El caso del programa de apoyo para la reubicación del comercio popular en la ciudad de México. Obtenido de: <C:/Users/pc/Desktop/GUIA%20DE%20TESIS/10avimael11.pdf>

Vélez Molina, J. B. (2017). *Análisis de la movilidad y actividad comercial del sector comprendido entre las calles Sucre, Simón Bolívar, Avenida Olmedo y Ricaurte, de la ciudad de Portoviejo, posterior al terremoto del 16 de Abril del 2016.* Obtenido de <http://repositorio.sangregorio.edu.ec/handle/123456789/330>

