

EDAD

5+



2-4

JUGADORES

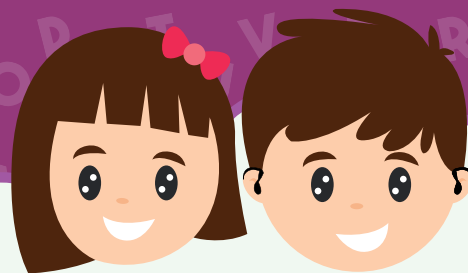

# Aprendamos

*La lectura labio-facial*

DISEÑO DE MATERIAL DIDÁCTICO PARA LA ENSEÑANZA DE LA LECTURA LABIO-FACIAL PARA NIÑOS  
CON DISCAPACIDAD AUDITIVA DE LA UNIDAD DE EDUCACIÓN ESPECIALIZADA  
ANGÉLICA FLORES ZAMBRANO EN LA CIUDAD DE MANTA.

*Diviértete Hablando*



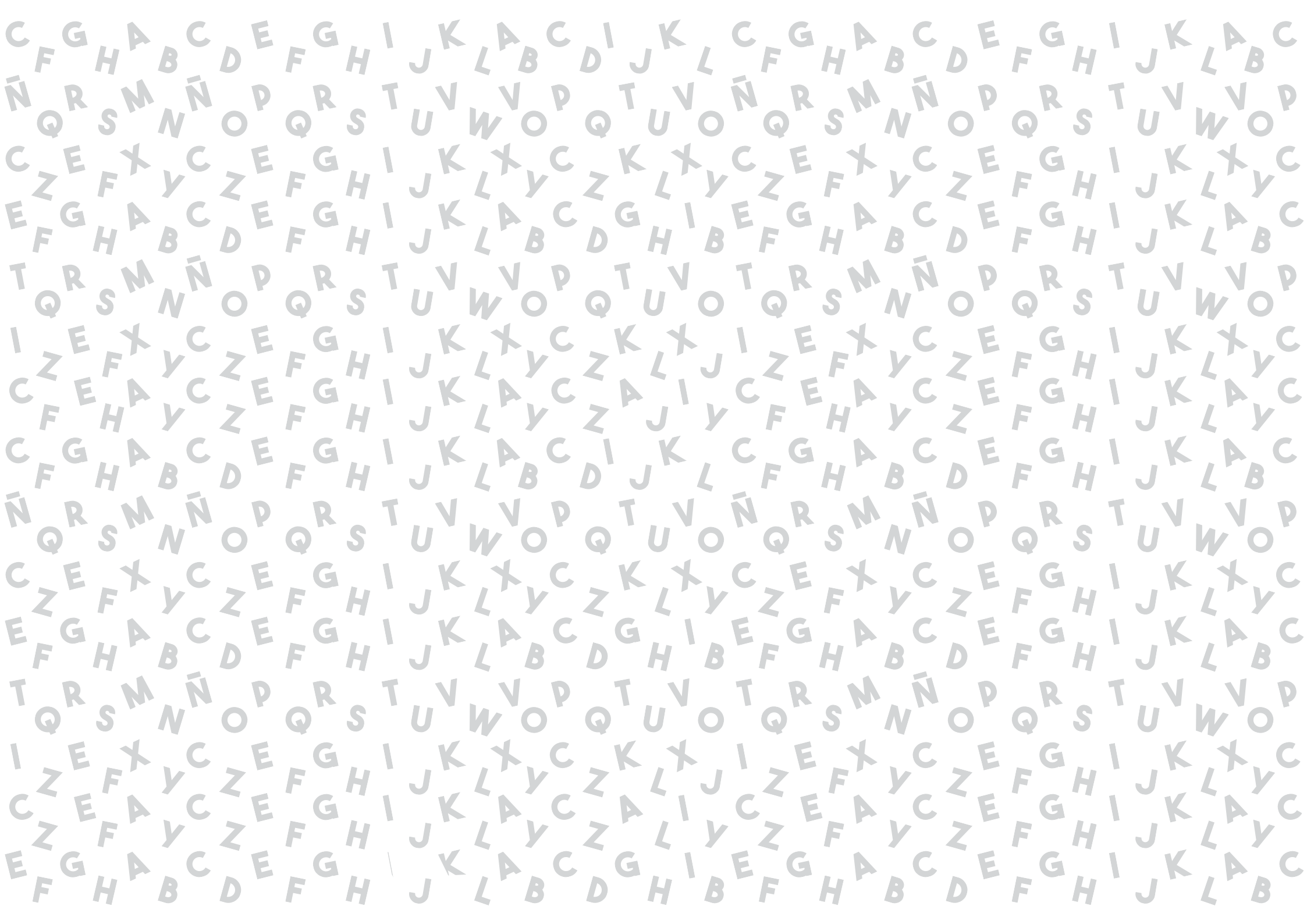



**UNIVERSIDAD SAN GREGORIO DE PORTOVIEJO  
CARRERA DE DISEÑO GRÁFICO**

**TRABAJO DE TITULACIÓN  
PREVIO A LA OBTENCIÓN DEL TÍTULO DE  
INGENIERA EN DISEÑO GRÁFICO**

**TEMA DEL PROYECTO:**

“Diseño de material didáctico para la enseñanza de la lectura labio-facial para niños con discapacidad auditiva de la Unidad de Educación Especializada Angélica Flores Zambrano en la ciudad de Manta.”

**AUTORA:**

Cinthya Pahola Carranza Díaz

**TUTORES:**

**Praxis:** Lcdo. Wilson Pinchao

**Metodología:** Lcda. Lina Cedeño

**Personalizadas:** Lcdo. Orlando Lazo

**PORTOVIEJO-MANABÍ-ECUADOR  
2020**





## CERTIFICADO DE TUTORES

Certifico que el presente trabajo de investigación titulado: "Diseño de material didáctico para la enseñanza de la lectura labio-facial para niños con discapacidad auditiva de la Unidad de Educación Especializada Angélica Flores Zambrano en la ciudad de Manta". Presentada por la egresada CINTHYA PAHOLA CARRANZA DÍAZ, fue realizado bajo nuestra dirección y supervisión, requisito previo a la obtención del título de Ingeniera en Diseño Gráfico.

---

### TUTOR PRAXIS

Lcdo. Wilson Pinchao

---

### TUTOR PERSONALIZADO

Lcdo. Orlando Lazo Pastó



## CERTIFICACIÓN DEL TRIBUNAL EXAMINADOR

El Trabajo de Titulación de la estudiante CINTHYA PAHOLA CARRANZA DÍAZ, ha sido sometido a consideración del Tribunal por el director de la Carrera de Diseño Gráfico de la Universidad San Gregorio de Portoviejo como requisito obligatorio para la obtención del título de Ingeniera en Diseño Gráfico.

---

Lcdo. Freddy Véliz Versoza  
**COORDINADOR DE LA CARRERA**

---

Lcda. Paulina Molina Villacís  
**MIEMBRO DEL TRIBUNAL**

---

Lcda. Sara Ulloa Alvear  
**MIEMBRO DEL TRIBUNAL**



## CERTIFICACIÓN DE AUTORÍA

La responsabilidad de la investigación, resultados, conclusiones realizadas en el tema: "Diseño de material didáctico para la enseñanza de la lectura labio-facial para niños con discapacidad auditiva de la Unidad de Educación Especializada Angélica Flores Zambrano en la ciudad de Manta". Pertenece exclusivamente a su autora. Además, cedemos el derecho de autoría del presente proyecto a favor de la Universidad San Gregorio de Portoviejo.

---

Cinthya Pahola Carranza Díaz.

**AUTORA**





## DEDICATORIA

Agradezco a Dios por guiar mi vida en todo momento, a mis padres Pahola Díaz y Sergio Carranza porque me han apoyado a lo largo de mi vida y de mi carrera.

Este proyecto ha sido realizado con mucho esfuerzo, voluntad, dedicación y fe, siendo otorgada por Jesús la sabiduría y motivación para lograr una de mis metas más deseadas.

Agradezco a mis hermanas Dajhanna y Miah, familiares, y amigos quiénes, con su amor, paciencia, esfuerzo me alentaron a culminar mi carrera.

Agradezco a mis maestros que me enseñaron con mucha paciencia, y me ayudaron a enfrentar todos los obstáculos que en el camino se iban presentando a lo largo de mi carrera, gracias por su apoyo en estos cinco años donde pude mejorar académicamente, y contar con su motivación para esforzarme en mis estudios, gracias por tenerme paciencia en este largo trayecto, y por guiarme en la elaboración de este proyecto.

Isaías 41: 10 "No temas, porque yo estoy contigo; no desmayes, porque yo soy tu Dios que te fortalezco; siempre te ayudaré; siempre te sustentaré con la diestra de mi justicia."



## AGRADECIMIENTOS

Agradezco con la mayor sinceridad a todos quienes colaboraron con la realización de este proyecto: A la Lic. Paquita Sandoval Álava Directora de la Unidad de Educación Especializada Angélica Flores Zambrano por permitirme ejecutar el proyecto en la institución, a mi tutor por su valiosa ayuda y asesoramiento en el proceso de creación del proyecto, a nuestros tutores: Lcda. Lina Cedeño, Lcdo. Wilson Pinchao, y Lcdo. Orlando Lazo, por su excelente orientación, Al Lcdo. Freddy Veliz Versoza, Coordinador de la Carrera de Diseño Gráfico por permitirme desarrollar el tema y brindarme las facilidades para llevarlo a cabo.

Mi gratitud eterna a mi profesora de lenguaje la Magister Cecilia Luzardo quien me enseñó a través de la lectura labio-facial, que el silencio no puedo jamás arrebatarme las palabras; las que mis ojos convirtieron en sonidos, mejorando así mi aprendizaje de vida, gracias a sus enseñanzas ; y al constante apoyo de mi familia hoy estoy culminando esta meta con gran esfuerzo y dedicación, finalmente gracias a Dios que siempre me acompaña en todo lo que emprendo.



## RESUMEN

La inclusión de las personas con discapacidad en el campo educativo es un fin que la sociedad ecuatoriana persigue. La discapacidad auditiva es una realidad que atraviesan muchos niños de la Unidad Especializada “Angélica Flores Zambrano”, lo que hace primordial la preparación y enseñanza personalizada de un método que ayude a mejorar su comunicación oral, lectora y expresiva a través de la enseñanza de la lectura labio-facial, por medio del diseño y utilización de un material didáctico adecuado a las necesidades de los niños con esta condición que ahí se educan.

La escuela no posee material didáctico específico para el adecuado desarrollo de las habilidades mencionadas en los niños con discapacidad auditiva. El objetivo general del proyecto es diseñar un material didáctico, como apoyo para el aprendizaje de la lectura labio-facial para niños(as) con discapacidad auditiva en educación básica a través de ilustraciones visuales que estimulen el desarrollo del lenguaje y la comunicación inclusiva. Se realizaron entrevistas, se aplicaron encuestas y se hizo una revisión bibliográfica como métodos de investigación para obtener la información relevante para la realización del material didáctico. El proyecto cumple el objetivo de mejorar la comunicación oral y desarrollar las habilidades comunicativas de niños con discapacidad auditiva severa y profunda, y aportar a su inserción dentro de la sociedad.

**PALABRAS CLAVE:** Material didáctico, material didáctico inclusivo, lectura labio-facial, discapacidad auditiva.

## ABSTRACT

The inclusion of people with disabilities in the educational field is an end that Ecuadorian society pursues. Hearing disability is a reality that many children in the Specialized Unit “Angélica Flores Zambrano” go through, which makes the preparation and personalized teaching of a method that helps to improve their oral, reading and expressive communication through the teaching of lip-facial reading, by means of the design and use of a didactic material adapted to the needs of the children with this condition that they are educated there.

The school does not have specific teaching materials for the proper development of the skills mentioned in children with hearing disabilities. The general objective of the project is to design a didactic material, as support for the learning of lip-facial reading for children with hearing impairment in basic education through visual illustrations that stimulate language development and inclusive communication. Interviews were conducted, surveys were applied and a bibliographic review was done as research methods to obtain the relevant information for the realization of the didactic material. The project meets the objective of improving oral communication and developing the communication skills of children with severe and profound hearing disabilities, and contributing to their insertion into society.

**KEYWORDS:** Teaching material, inclusive teaching material, lip-facial reading, hearing impairment.



## ÍNDICE

INTRODUCCIÓN.....	19	2.5.4. USO.....	36
<b>1.CAPÍTULO I.NECESIDAD.....</b>	<b>21</b>	2.5.3. MERCADOLÓGICO.....	37
1.1. PLANTEAMIENTO DE LA NECESIDAD.....	23	<b>3.CAPÍTULO III.METODOLOGÍA DE INVESTIGACIÓN.....</b>	<b>50</b>
1.2. VALIDACIÓN DE LA NECESIDAD.....	24	3.1.TÉCNICAS EMPLEADAS.....	52
1.2.1. HUMANISMO.....	24	3.2. RESULTADO DE LA ETAPA INVESTIGATIVA.....	53
1.2.2.SUSTENTABILIDAD.....	25	3.3. FUNDAMENTACIÓN TEÓRICA.....	57
1.2.3. ECONOMÍA.....	25	<b>4.CAPÍTULO IV.CONCEPTO.....</b>	<b>62</b>
1.3. CONDICIONANTES DE DISEÑO.....	26	4.1.DEFINICIONES ESTRATÉGICAS.....	64
1.3.1.PRODUCCIÓN.....	26	4.1.1.TIPOLOGÍA Y CLASIFICACIÓN.....	64
1.3.2.CONSUMO.....	26	4.1.2. COMPONENTES.....	65
1.3.3.CIRUCULACIÓN.....	27	4.1.2.1. ESTUDIO MORFOLÓGICO.....	68
1.4.ESTRATEGIA DE GESTIÓN.....	28	4.1.2.2. REGULACIONES ANTROPOMÉTRICAS.....	69
1.4.1.PARTICIPANTES.....	28	4.1.2.3. UBICACIÓN DE LOS COMPONENTES.....	69
1.4.2.TIEMPO.....	28	4.1.2.4. DINÁMICA DEL APRENDIZAJE.....	70
1.4.3.COMPLEJIDAD.....	28	4.2. DISCURSO DE IDENTIDAD.....	72
<b>2.CAPÍTULO II.PROBLEMA.....</b>	<b>29</b>	4.3. PREMISAS CONCEPTUALES.....	73
2.1.FORMULACIÓN.....	31	4.4. ALTERNATIVAS CONCEPTUALES.....	74
2.2.OBJETIVO GENERAL.....	32	4.5. VARIANTES GRÁFICAS.....	75
2.3.OBJETIVO ESPECÍFICO.....	33	4.6. CONCEPTO ÓPTIMO.....	76
2.4.ALCANCE.....	34	4.7. MATERIAL DIDÁCTICO.....	95
2.5.FACTORES DE DISEÑO.....	35	4.7.1.INTRODUCCIÓN.....	95
2.5.1. TECNOLÓGICO.....	35	4.7.2.OBJETIVO QUE CUMPLIRÁ EL MATERIAL.....	95
2.5.2. FUNCIÓN.....	35	4.8.DEFINICIONES ESTRATÉGICAS.....	96
2.5.3. CONTEXTO.....	35	4.8.1.TIPOLOGÍA DEL MATERIAL.....	96



## ÍNDICE

4.9. DISCURSO DE IDENTIDAD.....	97	6.2. RESULTADOS DE LA VALIDACIÓN.....	209
4.10. RASGOS DE ESTILOS.....	97	6.3. CONCLUSIONES.....	210
4.11. PREMISA CONCEPTUAL.....	98	6.4. RECOMENDACIONES.....	210
4.12. CONCEPTO ÓPTIMO.....	99	BIBLIOGRAFÍA.....	211
<b>5. CAPÍTULO V. DESARROLLO.....</b>	<b>100</b>	PRESUPUESTO.....	212
5.1. DISEÑO DEL MATERIAL DIDÁCTICO.....	102	ANEXOS.....	213
5.1.1 PARTES Y VISTAS GRÁFICAS, COTAS.....	102	EVIDENCIAS.....	231
5.1.2 CONSTRUCCIÓN DEL RECORRIDO.....	105	CRONOGRAMA.....	233
5.1.2 CONSTRUCCIÓN DE SALIDA DEL RECORRIDO.....	106		
TABLA COMPLETA.....	111		
FICHAS.....	112		
DADOS.....	116		
PIEZA DE MUÑECO.....	118		
5.2. CONSTRUCCIÓN.....	122		
5.3. CÓDIGO TIPOGRÁFICO.....	123		
5.4. CÓDIGO CROMÁTICO.....	124		
5.5. CÓDIGO IMÁGENES.....	125		
5.6. PLANO TROQUEL.....	127		
5.6. DISEÑO DEL ENVASE Y/O EMPAQUE.....	128		
MANUAL DE PRODUCCIÓN.....	139		
MANUAL DE USO.....	192		
<b>6. CAPÍTULO VI. VALIDACIÓN.....</b>	<b>205</b>		
6.1. TÉCNICA EMPLEADA PARA LA VALIDACIÓN.....	207		



# ÍNDICE DE IMÁGENES, TABLAS Y GRÁFICOS

## IMÁGENES

IMÁGEN NO.1.ALFABETO DE LECTURA LABIO FACIAL INICIAL.....	38	IMÁGENNO.21.CÓDIGO TIPOGRÁFICO LOGOTIPO.....	85
IMÁGEN NO.2.JUEGO DE LECTURA LABIO FACIAL INICIAL.....	39	IMÁGEN NO.22.REDUCCIÓN MINÍMA.....	87
IMÁGEN NO.3.JUEGO DE MESA ERIC CARLE ABC.....	40	IMÁGEN NO.23.ZONA RESTRICTIVA.....	88
IMÁGEN NO.4.CONCÉNTRESE Y APRENDA VOCABULARIO.....	41	IMÁGEN NO.24.PROHIBICIONES.....	89
IMÁGEN NO.5.FICHAS PARA APRENDER A LEER: SÍLABAS.....	42	IMÁGEN NO.25.GRÁFICA DE APOYO.....	90
IMÁGEN NO.6.APRENDO..EL ABECEDARIO.....	43	IMÁGEN NO.26.DISEÑO ORIGINAL.....	91
IMÁGEN NO.7.SEQUENCE FOR KIDS.....	44	IMÁGEN NO.27.VERSIÓN FOTOGRÁFICA.....	92
IMÁGEN NO.8.JUEGO DE RESEÑA DE EMOCIÓN.....	45	IMÁGEN NO.28.DISEÑO CROMÁTICO.....	93
IMÁGEN NO.9. JUEGO DE ACTIVITY.....	46	IMÁGEN NO.29.VERSIÓN CHALECO.....	94
IMÁGEN NO.10. IMAGEN DE ACCIÓN.....	47	IMÁGEN NO.30.PREMISA CONCEPTUAL.....	98
IMÁGEN NO.11. ENTREVISTA CON LA DIRECTORA.....	54	IMÁGENNO.31.CONCEPTO.....	99
IMÁGEN NO.12. ENTREVISTA CON LOS PADRES DE FAMILIA.....	55	IMÁGEN NO.32.VISTA SUPERIOR.....	102
IMÁGEN NO.13. ENTREVISTA CON LA PROFESORA.....	56	IMÁGEN NO.33.DISEÑO DE MESA ABIERTO.....	103
IMÁGEN NO.14. VARIANTES GRÁFICAS.....	75	IMÁGEN NO.34.TABLERO DE MESA VISTA INFERIOR.....	104
IMÁGENNO.15. CONCEPTO ÓPTIMO.....	76	IMÁGENNO.35.CONSTRUCCIÓN DEL RECORRIDO.....	105
IMÁGENNO.16.IDENTIFICADOR APRENDAMOS.....	80	IMÁGENNO.36.CONSTRUCCIÓN DEL RECORRIDO.....	106
IMÁGEN NO.17. VERSIÓN NEGRA SOBRE FONDO BLANCO.....	81	IMÁGENNO.37.DISEÑO DEL MATERIAL DIDÁCTICO.....	107
IMÁGEN NO.18. ISOTIPO, LOGOTIPO, GÉNÉRICO Y SÍMBOLO.....	82	IMÁGENNO.38.DISEÑO DEL MATERIAL DIDÁCTICO.....	108
IMÁGENNO.19.RETÍCULA DE CONSTRUCCIÓN.....	83	IMÁGENNO.39.DISEÑO DEL MATERIAL DIDÁCTICO.....	109
IMÁGEN NO.20.CÓDIGO TIPOGRÁFICO.....	84	IMÁGEN NO.40.DISEÑO DEL MATERIAL DIDÁCTICO.....	110



## ÍNDICE DE IMÁGENES, TABLAS Y GRÁFICOS

IMÁGEN NO.41.DISEÑO DEL MATERIAL DIDÁCTICO.....	111	IMÁGEN NO.65.PLANO TROQUEL.....	134
IMÁGEN NO.42.TARJETAS .....	112	IMÁGENNO.66.DISEÑO DE EMPAQUE.....	134
IMÁGEN NO.43.TARJETAS.....	113	IMÁGEN NO.67.PLANO TROQUEL.....	135
IMÁGENNO.44.TARJETAS.....	114	IMÁGENNO.68.DISEÑO DE EMPAQUE.....	135
IMÁGENNO.45.TARJETAS.....	115	IMÁGEN NO.69.PLANO TROQUEL.....	136
IMÁGEN NO.46.DADOS.....	116	IMÁGENNO.70.DISEÑO DE EMPAQUE.....	136
IMÁGEN NO.47.DADOS.....	117	IMÁGEN NO.71.PLANO TROQUEL.....	137
IMÁGEN NO.48.PIEZA DE MUÑECO.....	118	IMÁGENNO.72.DISEÑO DE EMPAQUE.....	137
IMÁGEN NO.49.PIEZA DE MUÑECO.....	119	IMÁGENNO.73.VISTA FRONTAL.....	142
IMÁGENNO.50.PIEZAS DE MUÑECOS.....	120	IMÁGEN NO.74.VISTA POSTERIOR.....	143
IMÁGENNO.51.CÓDIGO DE IMÁGENES.....	124	IMÁGENNO.75.TARJETAS DE PREGUNTAS.....	144
IMÁGENNO.52.CÓDIGO DE IMÁGENES.....	125	IMÁGEN NO.76.TARJETAS DE PREGUNTAS.....	145
IMÁGENNO.53.PLANO TROQUEL.....	126	IMÁGEN NO.77.TARJETAS DE LECTURA.....	146
IMÁGENNO.54.DISEÑO DE EMPAQUE.....	127	IMÁGEN NO.78.TARJETAS DE LECTURA.....	147
IMÁGENNO.55.PLANO TROQUEL.....	128	IMÁGENNO.79.TARJETAS DE POSICION VOCAL.....	148
IMÁGENNO.56.DISEÑO DE EMPAQUE.....	129	IMÁGEN NO.80.TARJETAS DE POSICION VOCAL.....	149
IMÁGENNO.57.PLANO TROQUEL.....	130	IMÁGEN NO.81.TARJETAS DE ABECEDARIO.....	150
IMÁGENNO.58.DISEÑO DE EMPAQUE.....	130	IMÁGEN NO.82.TARJETAS DE ABECEDARIO.....	151
IMÁGENNO.59.PLANO TROQUEL.....	131	IMÁGEN NO.83.TARJETAS DE COLORES.....	152
IMÁGENNO.60.DISEÑO DE EMPAQUE.....	131	IMÁGENNO.84.TARJETAS DE COLORES.....	153
IMÁGENNO.61.PLANO TROQUEL.....	132	IMÁGENNO.85.TARJETAS DE ANIMALES.....	154
IMÁGENNO.62.DISEÑO DE EMPAQUE.....	132	IMÁGENNO.86.TARJETAS DE ANIMALES.....	155
IMÁGEN NO.63.PLANO TROQUEL.....	133	IMÁGENNO.87.TARJETAS DE SUSTANTIVOS.....	156
IMÁGENNO.64.DISEÑO DE EMPAQUE.....	133	IMÁGENNO.88.TARJETAS DE SUSTANTIVOS.....	157



## ÍNDICE DE IMÁGENES, TABLAS Y GRÁFICOS

IMÁGEN NO.89.TARJETAS DE ABECEDARIO.....	158	IMÁGEN NO.113.DISEÑO DEL EMPAQUE.....	182
IMÁGENNO.90.TARJETAS DE ABECEDARIO.....	159	IMÁGEN NO.114.DISEÑO DEL EMPAQUE.....	183
IMÁGEN NO.91.TARJETAS DE ANIMALES.....	160	IMÁGEN NO.115.DISEÑO DEL EMPAQUE.....	184
IMÁGEN NO.92.TARJETAS DE ANIMALES.....	161	IMÁGEN NO.116. DISEÑO DEL EMPAQUE.....	185
IMÁGEN NO.93.TARJETAS DE SUSTANTIVOS.....	162	IMÁGEN NO.117.PIEZAS.....	186
IMÁGEN NO.94.TARJETAS DE SUSTANTIVOS.....	163	IMÁGEN NO.118.PIEZAS.....	187
IMÁGEN NO.95.TARJETAS DE VERBOS.....	164	IMÁGEN NO.119.PIEZAS.....	188
IMÁGEN NO.96.TARJETAS DE VERBOS.....	165	IMÁGEN NO.120.DADOS.....	189
IMÁGEN NO.97.TARJETAS DE PREGUNTAS.....	166	IMÁGEN NO.121.DADOS.....	190
IMÁGEN NO.98.TARJETAS DE PREGUNTAS.....	167	IMÁGEN NO.122.TABLA.....	194
IMÁGEN NO.99.TARJETAS DE ACCIONES.....	168	IMÁGENNO.123. LEELOSLABIOS.....	195
IMÁGEN NO.100.TARJETAS DE ACCIONES.....	169	IMÁGEN NO.124. RECONOZCO MI ETORNO.....	197
IMÁGEN NO.101.TARJETAS DE ACCIONES.....	170	IMÁGEN NO.125.ACCIONES Y LUGARES.....	199
IMÁGEN NO.102.TARJETAS DE ACCIONES.....	171	IMÁGENNO.126. VALIDACIÓN.....	204
IMÁGEN NO.103.TARJETAS DE LUGARES.....	172	IMÁGENNO.127.ENTREVISTA A DOCENTES.....	213
IMÁGEN NO.104.TARJETAS DE LUGARES.....	173	IMÁGENNO.128.FICHAS DE OBSERVACIÓN.....	214
IMÁGEN NO.105.PLANO TROQUEL.....	174	IMÁGENNO.129.ENTREVISTA A DIRECTIVO.....	215
IMÁGENNO.106. DISEÑO DEL EMPAQUE.....	175	IMÁGEN NO.130. ENCUESTA A DOCENTES.....	216
IMÁGEN NO.107.PLANO TROQUEL.....	176	IMÁGEN NO.131. ENTREVISTA A TERAPISTAS.....	217
IMÁGEN NO.108. DISEÑO DEL EMPAQUE.....	177	IMÁGENNO.132.ENTREVISTA A TERAPISTA.....	218
IMÁGEN NO.109.TROQUEL DE EMPAQUE.....	178	IMÁGEN NO.133.ENTREVISTA A PADRES DE FAMILIA.....	219
IMÁGEN NO.110.DISEÑO DEL EMPAQUE.....	179	IMÁGENNO.134. U.E.E.A.F.Z.....	220
IMÁGEN NO.111.DISEÑO DEL EMPAQUE.....	180	IMÁGEN NO.135.ENCUESTA DE LA ESCUELA.....	221
IMÁGEN NO.112.DISEÑO DEL EMPAQUE.....	181	IMÁGENNO.136.ENTREVISTA A DIRECTIVO.....	222





## ÍNDICE DE IMÁGENES, TABLAS Y GRÁFICOS

IMÁGEN NO.137.ENTREVISTA A LAS TERAPISTAS.....	223
IMÁGEN NO.138.ENTREVISTA A LAS TERAPISTAS.....	224
IMÁGEN NO.139.ENTREVISTA A LOS DOCENTES.....	225
IMÁGEN NO.140.ENTREVISTA A LOS DOCENTES.....	226
IMÁGEN NO.141.ENTREVISTA DE LOS PADRES DE FAMILIA.....	227
IMÁGEN NO.142.ENTREVISTA DE LOS PADRES DE FAMILIA.....	228
IMÁGEN NO.143.ENTREVISTA DE OBSERVACIONES.....	229
IMÁGEN NO.144. ENTREVISTA DE OBSERVACIONES.....	230
IMÁGEN NO.145. FICHAS DE OBSERVACIÓN.....	231
IMÁGEN NO.146. FICHAS DE OBSERVACIÓN.....	232

### GRÁFICA

GRÁFICA NO.1.RESULTADOS DE LA VALIDACIÓN .....	209
--	-----

### TABLA

CUADRO 1.MATERIAL,VENTAJA,LIMITANTES, COSTO UNITARIO CANTIDAD, COSTO TOTAL.....	65
CUADRO 2.MATERIAL,VENTAJA,LIMITANTES, COSTO UNITARIO,- CANTIDAD, COSTO TOTAL.....	66
CUADRO 3.MATERIAL,VENTAJA,LIMITANTES, COSTO UNITARIO,- CANTIDAD, COSTO TOTAL.....	67
CUADRO 4.MATERIAL Y RESULTADOS DE APRENDIZAJE.....	122
CUADRO 5.MATERIAL Y UTILIZACIÓN.....	142
CUADRO 6.PRESUPUESTO.....	212
CUADRO 7.CRONOGRAMA DE ACTIVIDADES DEL PROYECTO...233	

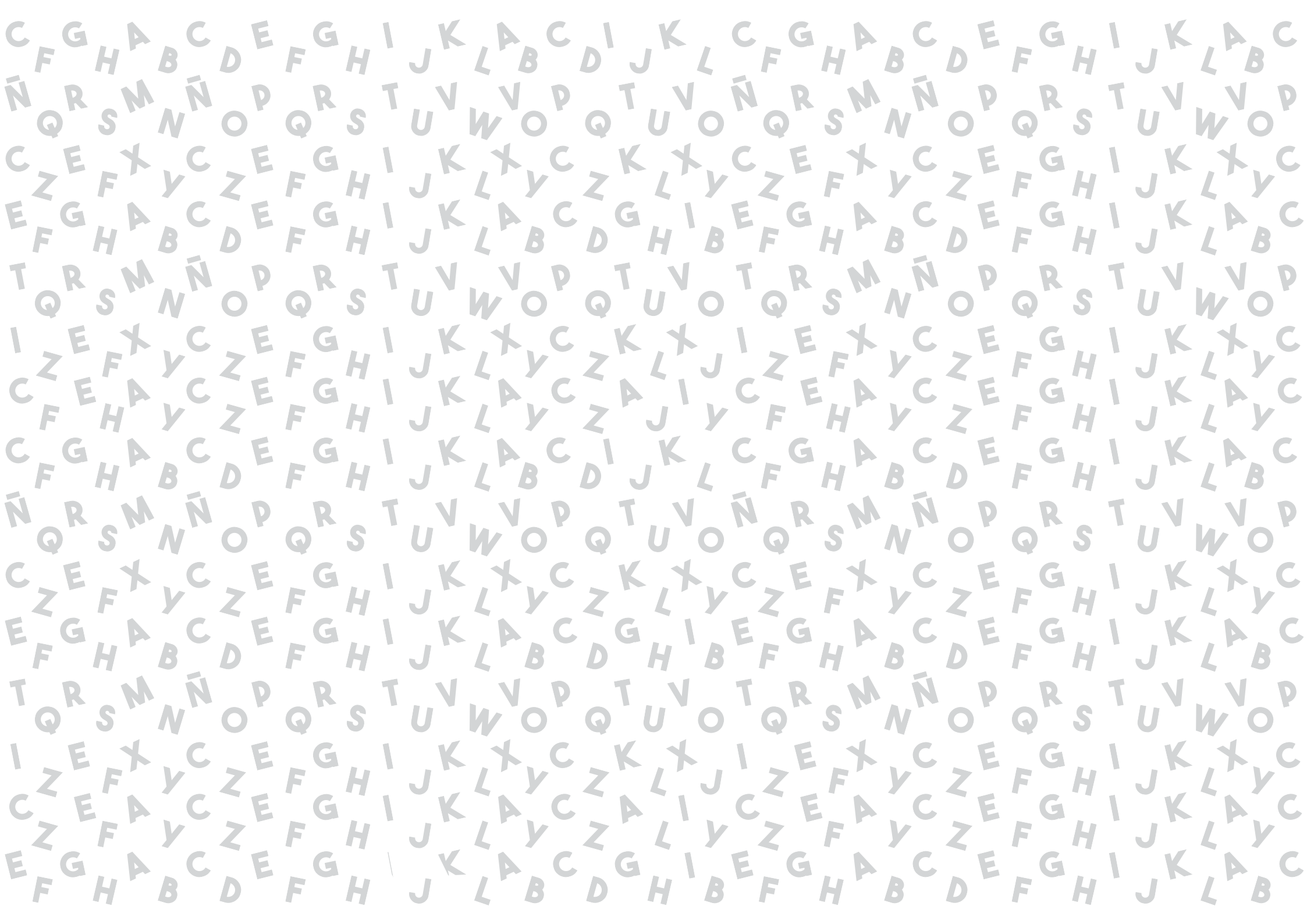



## INTRODUCCIÓN

La inclusión de las personas con discapacidad a la sociedad y por ende a la educación como individuos funcionales de la misma, es una de las prioridades establecidas en nuestra constitución. Con la finalidad de lograr este propósito, es fundamental brindar atención especializada a los niños que se encuentran con un alto grado de discapacidad y que se educan en Instituciones especializadas en nuestra ciudad, y potenciar de alguna manera el desarrollo de habilidades comunicativas de estas personas, para de esta forma ayudar en su integración dentro de la sociedad.

La Unidad de Educación Especializada “Angélica Flores Zambrano de la ciudad de Manta”, es una escuela exclusiva para niños con Necesidades Educativas Especiales que aportan con la preparación de niños que tienen diversos tipos de discapacidad que van desde las graves y profundas, los que son preparados de acuerdo a sus necesidades de aprendizaje y al grado de discapacidad que poseen, sin embargo una vez adquiridas las destrezas estos niños alcanzaran a integrarse exitosamente dentro de la sociedad gracias a la preparación personalizada que ellos han recibido. En la actualidad la institución no cuenta con las herramientas adecuadas para lograr este objetivo, poca es la ayuda gubernamental en cuanto a la implementación en aulas, y la adquisición de materiales didácticos especializados para la discapacidad auditiva, por lo que es necesaria una intervención para contribuir a la educación de estos niños en un esfuerzo por prepararlos como entes productivos dentro de nuestra sociedad.

La elaboración de un material didáctico es el de reforzar y adquirir conocimientos y/o habilidades básicas lectoras, de codificadoras del lenguaje oral a través de la lectura labio-facial en niños con discapacidad auditiva.

Los objetivos trazados en la realización de la propuesta fueron alcanzados satisfactoriamente, el objetivo general fue diseñar un material didáctico como apoyo al aprendizaje de la lectura labio-facial para niños(as) con discapacidad auditiva en el nivel de educación básica, y se lo ejecutó a través de imágenes que estimulan el desarrollo del lenguaje y la comunicación inclusiva.

En referencia a los objetivos específicos estos se alcanzaron, mediante el diseño de pictogramas y tarjetas léxicos, y se logró desarrollar la estrategia del juego, lo cual se lo hizo en función de las edades, y gustos de los niños.

De igual manera se logró desarrollar la gráfica del proyecto planteado y el estudio de pertinencia del material empleado.

Finalmente se elaboró el manual de uso para el docente, requerido para la implementación en el aula y un manual de producción para uso Institucional, el que fue elaborado a través del contacto con fabricantes capacitados, logrando la aplicación de conocimientos de diseño gráfico en la elaboración final de este manual.

Esta propuesta es fundamental para contribuir a la inserción en la sociedad de los niños que logren su aprendizaje de lectura labiofacial, a través de este material didáctico, e incorporen todos los demás conocimientos en su vida cotidiana, puesto que esto contribuirá a la preparación de los niños con discapacidad auditiva en la adquisición de destrezas lectoras y comunicativas que harán de ellos seres útiles a su entorno familiar y social.



# CAPÍTULO I. NECESIDAD



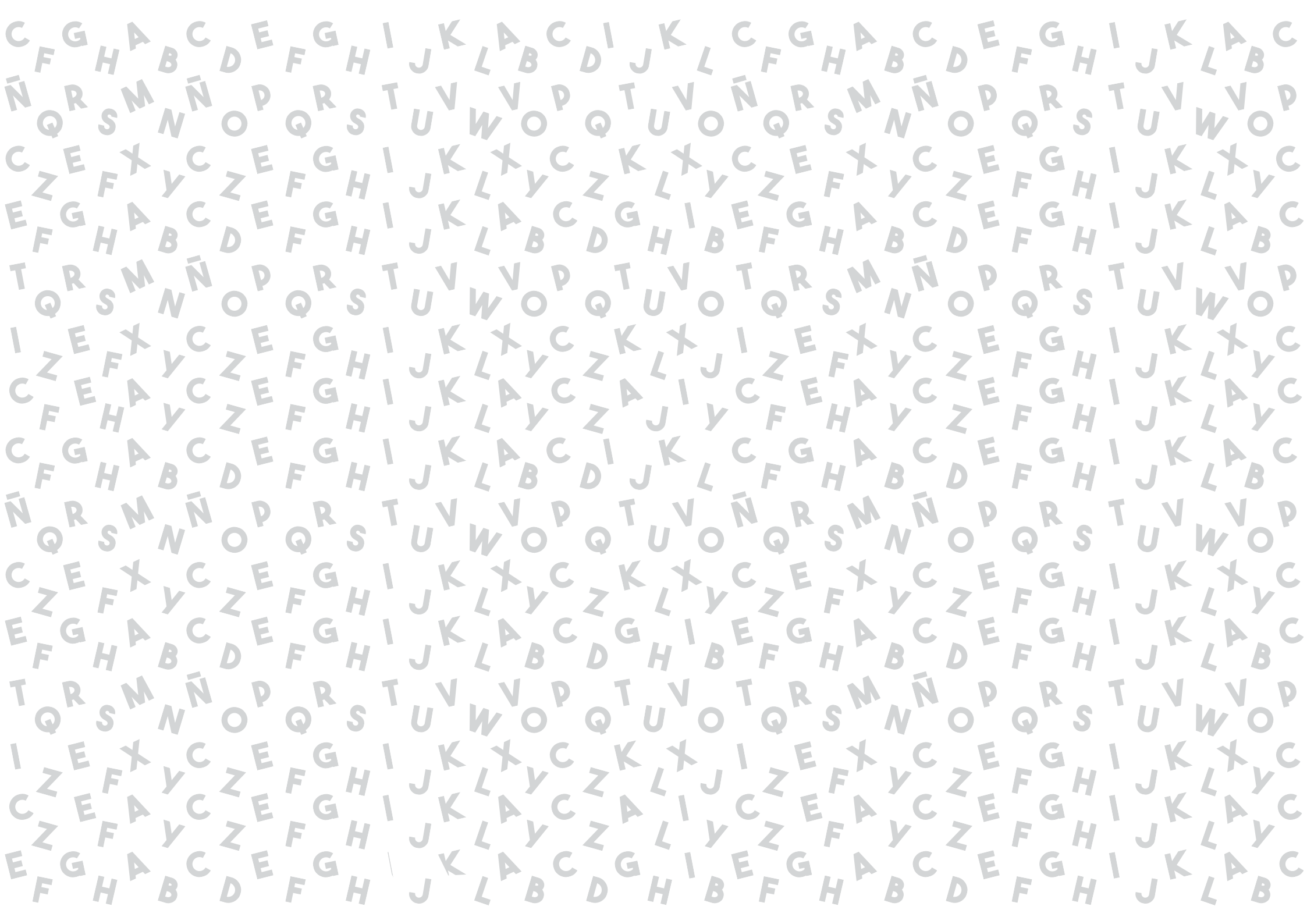



## 1.1. PLANTEAMIENTO DE LA NECESIDAD

“La educación inclusiva impulsa un cambio en los desafíos educativos, encaminada hacia una enseñanza centrada en el potencial de los estudiantes, y los retos que tiene la escuela para adaptarse a ellos y enseñarles de la mejor manera posible”. (Crosso 2014, p.84).

Aunque hablar de inclusión en general puede englobar distintos factores por lo que se puede llegar a producir una exclusión: la edad, el género, la cultura, las discapacidades físicas, psíquicas y sensoriales; en este proyecto nos centraremos en el problema que afronta este último grupo: específicamente, estudiantes en edades de 5 a 12 años con discapacidad auditiva de la Unidad de Educación Especializada Angélica Flores Zambrano, institución fiscal de la ciudad de Manta.

En este contexto, la falta de material didáctico especializado que ayude a estos procesos dificulta más el aprendizaje que el hecho único que tener discapacidad.

Ya que todos los seres humanos somos diferentes, aprendemos a diferentes ritmos, dependiendo del grado de discapacidad se dificultan los procesos de comunicación oral y lecto escritura, la comprensión de conceptos, entre otras relaciones comunicativas.

Es por este motivo, que en vista de la complejidad de los casos que se presentan en las aulas se plantea la necesidad de presentar un proyecto de diseño para la elaboración de un material didáctico especializado que les permita reforzar el proceso de enseñanza-aprendizaje a los estudiantes con discapacidad auditiva profunda y severa, entre 5 a 12 años de edad, para contribuir a alcanzar el aprendizaje lector a través de la lectura labio facial en su desarrollo personal, y facilitar insertarse en la educación regular si lo ameritase, debido a que los Centros Educativos Especializados educan más de manera personalizada de acuerdo a/o los tipos de discapacidad que los estudiantes posean.



## 1.2. VALIDACIÓN DE LA NECESIDAD

### 1.2.1. HUMANISMO

El Material Didáctico es el ordenamiento sistemático, secuencial de aprendizajes significativos para que el educando desarrolle el pensamiento, la creatividad, y la producción valorativa de su medio. "Constituye el nexo entre la palabra y la realidad, porque al enseñar y al aprender las representaciones y el lenguaje reemplazan a los hechos y a las acciones reales". (Caicedo, José, 2006, p.34).

Podemos constatar así, que el lenguaje es uno de los mayores apoyos para lograr aprender, pero si dado un caso, este no funciona con normalidad, no es imposible no podemos poner barreras y delimitar cuánto podemos lograr, debemos explotar los potenciales y poner en práctica lo auditivo - motor, a la relación con el entorno, gracias a un material didáctico oportuno. Para poder aprender cuenta mucho el sentido de la sociabilización, el compartir, la afectividad en este caso y gracias a la maestra el niño/a confiará en sí mismo, tendrá autoestima, amor propio y al encontrarse bien emocionalmente casi nada se hará imposible ni dificultoso para él, sino al contrario se facilitará su aprendizaje.

Por ende se vuelve prioritario el buen uso del mismo, que debe contener la información precisa para alcanzar estos objetivos que en el proyecto se están planteando, la propuesta de elaboración de un material didáctico para niños que tienen una discapacidad grave y profunda, es primordial utilizarlo para que desde sus primeros años de vida escolar puedan aprender a leer los labios como una excelente herramienta para le-

y decodificar textos ,expresarlo en lenguaje oral y poder de esta forma comunicarse con los demás de manera más natural y real.

Es este desarrollo decodificador del lenguaje, el que pretende este proyecto, al aplicar los conocimientos de diseño gráfico, en la creación de un material didáctico propicio para los niños con discapacidad auditiva que ahí se educan.





## 1.2. VALIDACIÓN DE LA NECESIDAD

### 1.2.2.SUSTENTABILIDAD

Al diseñar un material para un público infantil, es primordial captar su interés para alcanzar los objetivos planteados. El producto se realizará tomando en cuenta el perfil del público. Este material didáctico se elaborará tomando en cuenta las necesidades comunicativas del público objetivo, sus limitaciones auditivas y su edad.

Se estima una propuesta funcional que esté acorde a los principios de sostenibilidad, que en este proyecto estarán plasmados a través que los materiales que se usarán para su elaboración, sustentable en la producción, manejo y en su durabilidad para el beneficio de niños durante muchos años.

Para ello se planea emplear materiales biodegradables (fichas de cartón, papel, cartulinas) entre otros para minimizar el impacto ambiental y que tengan mucha durabilidad en el tiempo.

### 1.2.3.ECONOMÍA

Para la reproducción del material didáctico se propone un sustento económico que será manejado por el Distrito de Educación, por tal motivo todo el material tanto de difusión como editorial, llega a través de la gestión directa de la zonal 4 y su Distrito de Educación, por lo que el cien por ciento (100%) de los ingresos económicos y logísticos serán obtenidos a través de dicha entidad. La Institución deberá hacer una solicitud a dicho distrito para la posterior reproducción de este material y así beneficiar a los niños(as).

Se sugiere buscar servicios de imprentas de Diseño Gráfico que cuenten con tecnologías actuales y que ofrezcan mano de obra de calidad y bajo costo, asegurando su funcionalidad, y durabilidad para su uso.



## 1.3. CONDICIONANTES DE DISEÑO

### 1.3.1. PRODUCCIÓN

Debido a que la Unidad Educativa especializada “Angélica Flores Zambrano no cuenta con material didáctico específico en esta área de lectura labio-facial para trabajar con los niños con discapacidad auditiva que se encuentran en sus aulas, se realiza la propuesta para la elaboración de un material didáctico que satisfaga las necesidades de este Centro de Estudio con aplicación dentro del aprendizaje lector, principalmente contribuir con un material didáctico, educativo, duradero y de fácil manejo, que posea calidad en sus acabados y un precio asequible.

Se plantea la elaboración de un producto modular, que agrupe varias actividades en un mismo lugar. Se plantea también la incorporación de niveles de complejidad, y una forma práctica para el empaque del producto que permita su organización y preservación. Toda la fabricación se hará teniendo en cuenta la prevención de riesgos, tales como; evitar bordes afilados que pudieran producir accidentes y la utilización de materia prima duradera y de fácil acceso en el tiempo de uso. Para la impresión de los manuales de identidad, uso y producción del producto, se sugieren imprentas especializadas que ofrezcan este servicio y cuenten con el material específico para la elaboración del mismo, las cuales se localizan en Manta o Portoviejo. En el caso de Manta y Portoviejo se proponen las imprentas ECOPRINT Y LIDERA libros con maquinarias altamente especializadas en diseño de texto y que sus diseños y materiales son armoniosos con el ambiente y su calidad es óptima y propia para la edad de los niños beneficiados, sus

precios están acordes al presupuesto planteado dentro del proyecto y los acabados tienen la calidad y textura que son fundamentales en este propósito; mientras en Portoviejo se seleccionó SERVICOPIAS, por las mismas cuestiones antes mencionadas.

### 1.3.2. CONSUMO

El material didáctico se lo elaborará tomando en cuenta las necesidades comunicativas de los niños, sus motivaciones y su edad, la utilización de este producto se la hará dentro de las aulas de clases destinadas a la terapia de lenguaje, con niños en edades comprendidas entre de 5 a 12 años en la institución bajo supervisión docente. Esto no limita su utilización en otras áreas siempre y cuando haya un responsable, se dejará la utilización del producto a consideración de los docentes de aulas donde el estudiante se educa, quienes lo utilizarán de acuerdo a su planificación institucional según el caso lo amerite, ya que las responsables directas de su uso son las tres docentes terapistas de lenguaje quienes están encargadas de enseñar la parte del lenguaje oral a los niños que ingresen con discapacidad auditiva en las diferentes aulas de la institución.

## 1.3. CONDICIONANTES DE DISEÑO

### 1.3.3 CIRCULACIÓN

La entrega del material se realizará a manera de prototipo y se entregará a las autoridades de la institución propuesta. Posteriormente, el material se pondrá a disposición de los docentes asignados por la institución para trabajar con los niños de todos los niveles donde haya niños con discapacidad auditiva que conforman el público meta. El producto circulará en las aulas de clases de terapia de lenguaje, según la planificación horaria que las terapistas tengan con los niños beneficiados, para su utilización periódica e individual. Se plantea que el producto rote entre todos los niños y lo utilicen los niños una vez por día durante 30 minutos o el tiempo requerido por las maestras de acuerdo a la necesidad, además se podrá utilizar este material en niños con otro tipo de discapacidades porque contiene fichas de lectura que benefician este propósito, esta utilización estará a cargo de la autoridad competente quien dispondrá de su uso hacia otras áreas dentro de la institución.





## 1.4. ESTRATEGIA DE GESTIÓN

### 1.4.1. PARTICIPANTES

#### CLIENTE:

El cliente será la Unidad de Educación Especializada “Angélica Flores Zambrano” de la ciudad de Manta.

#### AUTORA:

Cinthyah Pahola Carranza Díaz, Egresada de la carrera de Diseño Gráfico de la Universidad San Gregorio de Portoviejo, Manabí, Ecuador.

#### TUTORES:

Praxis: Lcdo. Wilson Pinchao

Metodología: Lcda. Lina Cedeño

Personalizada: Lcdo. Orlando Lazo

### 1.4.2. TIEMPO

El proyecto se realizará en 6 meses, comprendiendo el periodo marzo 2019- febrero 2020.

### 1.4.3. COMPLEJIDAD

El nivel de complejidad es medio porque la autora se encuentra en el último semestre de la carrera de Diseño Gráfico y cuenta con las herramientas para realizar el proyecto como: Conocimientos teóricos y prácticos, así como las destrezas y habilidades necesarias para ofrecer propuestas de diseño con la calidad que demandan los clientes y el contexto, es un proyecto vivencial porque la autora es una persona que se comunica a través de la lectura labio-facial. está basado en la experiencia de su aprendizaje a través de este tipo de lectura, con excelentes resultados, dando respuesta al problema y la necesidad planteada en este trabajo.

# CAPÍTULO 2. PROBLEMA



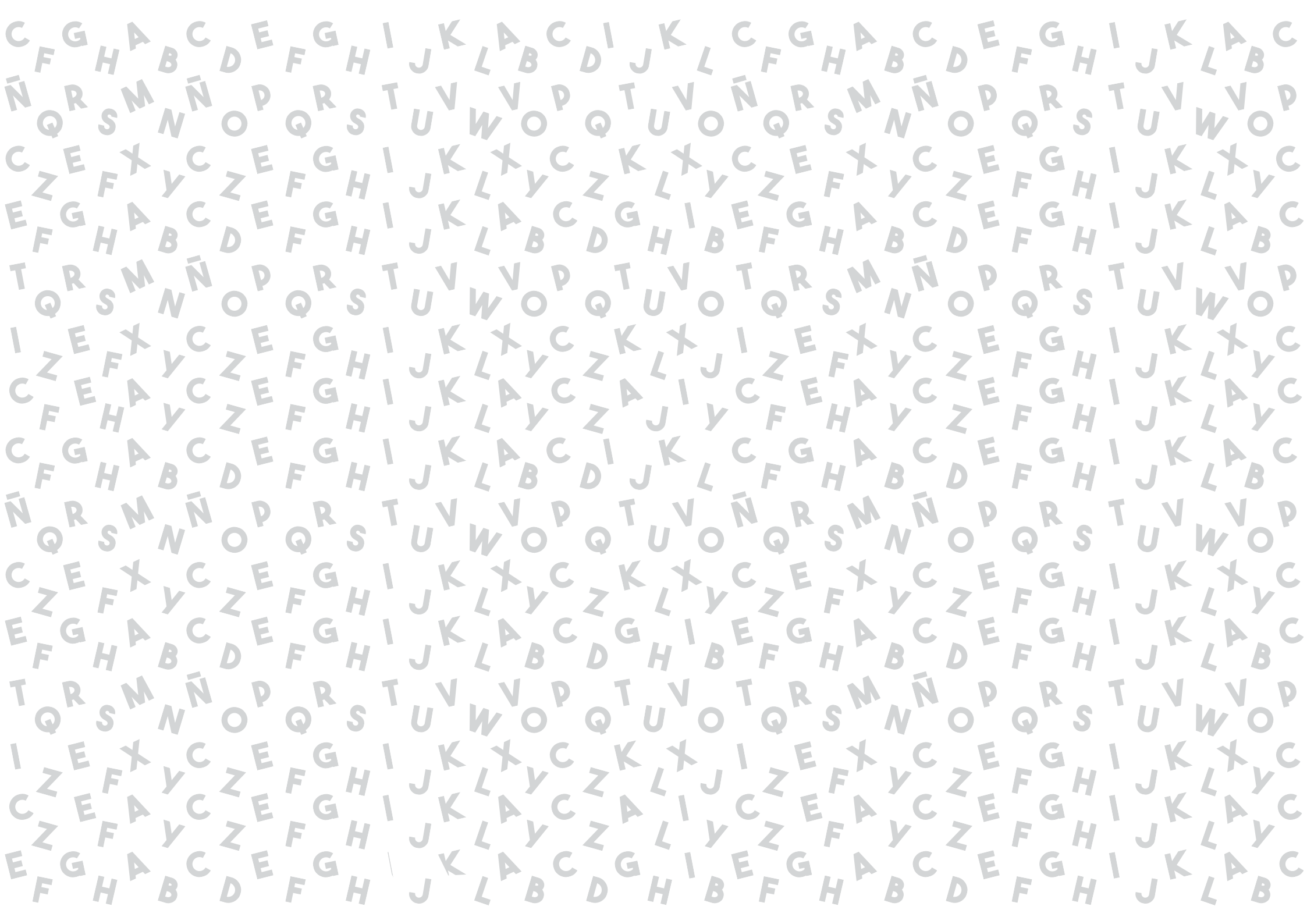



## 2.1. FORMULACIÓN

Diseño de un material didáctico para niños con discapacidad auditiva de educación básica de 5 a 12 años en la Unidad de Educación Especializada Angélica Flores Zambrano.





## 2.2. OBJETIVO GENERAL

Diseñar un material didáctico como apoyo al aprendizaje de la lectura labio-facial para niños(as) con discapacidad auditiva en educación básica, a través de imágenes que estimulen el desarrollo del lenguaje y la comunicación inclusiva.







## 2.3. OBJETIVOS ESPECÍFICOS

- Diseñar pictogramas y tarjetas léxicas que incluyan la gráfica del proyecto planteado.
- Determinar la estrategia del juego.
- Desarrollar el estudio de material a emplear.
- Realizar el manual de uso para el docente.
- Elaborar un manual de producción para uso Institucional.





## 2.4. ALCANCE

Teniendo en cuenta el tiempo del que se dispone y la complejidad del proyecto, se abarcarán las siguientes acciones:

- Investigación previa sobre la institución y necesidades del público.
- Idea y diseño del contenido de la propuesta.
- Fabricación del material didáctico y sus respectivos manuales impresos y digitales.
- Entrega del material al cliente, con su manual de uso el mismo que permitirá a los niños la enseñanza del español a través de la lectura labio facial.





## 2.5. FACTORES DE DISEÑO

### 2.5.1. TECNOLÓGICO

Con respecto a la parte gráfica, se utilizará ilustración digital a través de Adobe Ilustrador.

En lo que corresponde a la fabricación del prototipo, se utilizará la impresión en vinil adhesivo, y fabricación de piezas de acrílico.

Materiales, tecnologías y procesos que garantizan su alta calidad.

Otros recursos tecnológicos utilizados para crear la línea gráfica del producto son:

- Microsoft Word – Redacción del proyecto.
- Adobe Indesign – Diagramación y maquetado del proyecto y Manual.
- Adobe Illustrator – Diseño y elaboración del contenido visual del producto.

### 2.5.2 FUNCIÓN

Su función será didáctica porque se construirá un material apropiado para que los niños con discapacidad auditiva puedan aprender a leer los labios y así a través de esta técnica se pueda mejorar la enseñanza de la lectura para lograr que los niños alcancen una oralidad y pronunciación adecuada de las palabras empleadas en nuestro idioma, y así puedan hablar comunicarse mejor y pronunciar correctamente. El material será de mucha ayuda para la enseñanza porque permitirá instruir a los niños y niñas de la Unidad de Educación Especializada Angélica Flores Zambrano en el aprendizaje labio facial. La comunicación debe desarrollarse mediante la práctica y el uso de pictogramas y tarjetas.

### 2.5.3 CONTEXTO

#### LA INSTITUCIÓN

La Unidad de Educación Especializada “Angélica Flores Zambrano” es una escuela de Educación Especial y de sostenimiento Fiscal, con jurisdicción Hispana. Situada en la calle Oliva Miranda provincia de Manabí, cantón Manta en la parroquia de Los Esteros. Cuenta con niños (as) y jóvenes con diversos tipos de discapacidades de forma regular o permanente que necesitan una educación preparatoria previa a su inserción a la educación regular, donde también se educan niños(as), y jóvenes con discapacidades múltiples y severas que cursan una instrucción elemental y son preparados exclusivamente dentro de un entrenamiento educativo básico que les permitirá insertarse en la sociedad de acuerdo a su discapacidad y su grado de condición.

La Unidad Educativa Angélica Flores Zambrano nació el 16 de abril de 1973, de una idea de los esposos Margarita y Pedro Quilez, que tenían una hija especial, y desde ese entonces ha brindado atención educativa especial a las personas con habilidades diferentes.

Aquí se educan niños con discapacidades físicas, sensoriales (sordos, ciegos), con parálisis cerebral, retardo mental, esquizofrenia, microcefalia, y discapacidades mixtas es decir niños que tienen agregadas más de dos de estas discapacidades nombradas que requieren una educación especializada es decir personalizada para su tipo de discapacidad particular, por lo general son discapacidades que van desde el grado grave y profunda que la educación regular no puede suplir.



## 2.5. FACTORES DE DISEÑO

La escuela especial que tiene sus instalaciones en el barrio San Agustín, tiene aproximadamente 300 estudiantes, los cuales se preparan para enfrentar la vida, con conocimientos y enseñanzas que puedan desempeñar de manera funcional, indicó la profesora.

### 2.5.4 USO

El público objetivo son los niños con discapacidad auditiva severa y profunda que se educan en la Unidad Educación Especializada Angelica Flores Zambrano, los mismos que corresponden a los alumnos que cursan el primero, tercero, cuarto y décimo año de Educación General Básica. Representando un total de 6 niños.

Los resultados de aprendizaje van a variar según la severidad de su discapacidad y el grado de audición y nivel intelectual de los niños y para esto el docente será el encargado de realizar el avance pertinente de acuerdo a las características personalizadas educativas que requiera cada niño, a medida que va avanzando el docente irá aumentando el nivel de complejidad que trae consigo el material didáctico diseñado para estos fines a través del juego.

Dado que la institución se especializa en niños con diversos grados de discapacidad desde severa y profunda, existe un análisis detallado del desarrollo y necesidades particulares de cada niño que conforman el target del proyecto, mediante conversaciones con los docentes a cargo de estos niños se ha

podido definir las necesidades individuales propias de cada uno, diagnosticando sus necesidades reflejadas en las dificultades para el aprendizaje de la lectura y escritura, comprensión del lenguaje oral y escrito, memoria a corto plazo en algunos casos, en otros falta de vocalización por no implementar un método oral adecuado, y un material didáctico apropiado para la enseñanza de la lectura, atención dispersa y disminuida y algunas ventajas y desventajas en comparación a sus compañeros que tienen discapacidad intelectual, microcefalia, esquizofrenia entre otro tipo de discapacidades.



## 2.5.5 MERCADOLÓGICO

### ESTUDIO DE HOMÓLOGOS DE MATERIAL DIDÁCTICO PARA LA LECTURA LABIO-FACIAL.

El material didáctico propuesto busca resolver estas necesidades, presentando tarjetas, pictogramas y juegos para la estimulación oral a través del aprendizaje de la lectura labio- facial al realizar reconocimiento visual, vocalización de fonemas; y al mismo tiempo enseñando lo básico de nuestro idioma, mediante estímulos visuales logrados con la correcta utilización de colores y pictogramas.

El material didáctico propuesto servirá al docente, quien tiene la libertad de usarlo con sus estudiantes de diversas discapacidades que aprenden la lectura en clase. Sin embargo, el público al que va dirigido son los niños con deficiencia auditiva, así que su principal función será de inclusión, y aprendizaje oral del idioma hacer accesible en mayor medida el aprendizaje de los niños con discapacidad auditiva en las edades antes descritas; pues estos necesitan mucho más estímulo para desarrollar su lenguaje y habilidades comunicativas, por ende, esto trae beneficios sociales a este grupo tan vulnerable, y se lo logrará mediante el juego didáctico propuesto.

Para el estudio de homólogo se revisó la plataforma online <https://escueladeblanca.blogspot.com/2017/04/fonemas>. esta es una plataforma que aglutina materiales didácticos dirigidos a la enseñanza de la lectura labio facial el cual se lo ha utilizado en la elaboración del estudio de homólogo.

Se tomaron en cuenta los siguientes criterios de selección: código cromático, presencia de pictogramas, uso de texto, denominación, camino gráfico, tipografía, composición y actividades que contiene por la necesidad de imágenes y relación con palabras para poder leer los labios y así aprender a decodificar a través de este material el lenguaje español y de esta manera lograr que este aprendizaje sea inclusivo para estos niños.

# HOMÓLOGO 1.-

DENOMINACIÓN DEL MATERIAL: Alfabeto de lectura labio facial inicial

OBJETIVO DEL MATERIAL: Este material tiene como propósito trabajar el inicio de la lectura labial, con la conciencia fonológica. Con este juego iniciará el aprendizaje de la lectura usando las letras del abecedario relacionando letra, imagen y vocalización en los labios.

CRITERIOS:

CÓDIGO CROMÁTICO: Rojo 80%, rosado 70 %, negro 90% y blanco 90%.

PRESENCIA DE PICTOGRAMAS: 90%

USO DE TEXTO: 90%

DENOMINACIÓN: Descriptivo.

CAMINO GRÁFICO: Cartilla.

TIPOGRAFÍA: San serif.

AÑO DE PRODUCCIÓN: 3 de octubre 2017.

Alfabeto			
A a	H h	Ñ ñ	U u
B b	I i	O o	V v
C c	J j	P p	W w
D d	K k	Q q	X x
E e	L l	R r	Y y
F f	M m	S s	Z z
G g	N n	T t	

Imagen No. 1. Alfabeto de lectura labio facial inicial.

## HOMÓLOGO 2.-

DENOMINACIÓN DEL MATERIAL: Juego de lectura labio facial inicial

OBJETIVO DEL MATERIAL: Este material tiene como propósito trabajar el inicio de la lecto escritura labial, con la conciencia fonológica. Con este juego reforzará el aprendizaje de la lectura y su correcta vocalización usando las letras del abecedario relacionando palabra, imagen.



Imagen No.2.Juego de lectura labio facial inicial.

CRITERIOS:

CÓDIGO CROMÁTICO: Rojo 75%, Celeste 15%, negro 5% y blanco 5%.

PRESENCIA DE PICTOGRAMAS: 80%.

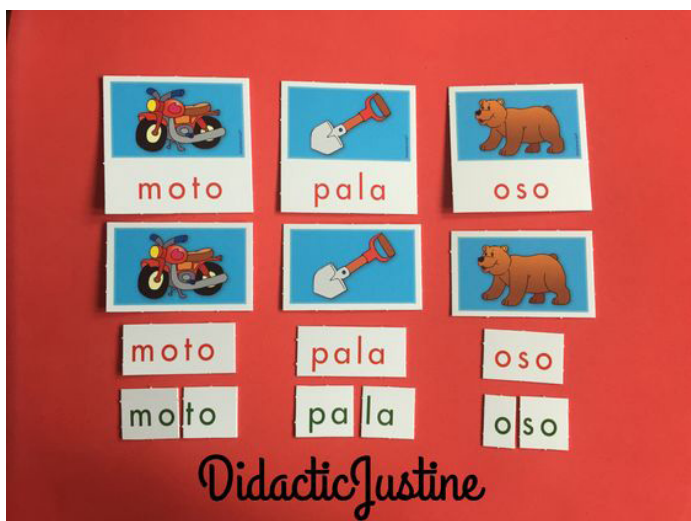
USO DE TEXTO: 90%

DENOMINACIÓN: Descriptivo.

CAMINO GRÁFICO: Fichas.

TIPOGRAFÍA: San Serif.

AÑO DE PRODUCCIÓN: 3 de octubre 2017.



## HOMÓLOGO 3.-

DENOMINACIÓN DEL MATERIAL: Juego de mesa Eric Carle ABC Juego Viajar.

OBJETIVO DEL MATERIAL: Este material tiene como objetivo la estimulación de vocalización lectora en los niños y niñas con deficiencia auditiva de manera que puedan construir fonemas articulados con silabas triples leyéndolos en los labios, por medio de la estimulación visual, auditiva, relacionando la palabra - figura.



Imagen No.3. Juego de mesa Eric Carle ABC Juego Viajar.

CRITERIOS:

CÓDIGO CROMÁTICO: Amarillo 80%, blanco 60 %, violeta 40%, verde 20%, fucsia 30%, café 20%, rojo 30%, negro 20%, celeste 70%.

PRESENCIA DE PICTOGRAMAS: 90%

USO DE TEXTO: 60%

DENOMINACIÓN: Descriptivo.

CAMINO GRÁFICO: Logotipo

TIPOGRAFÍA: Serif.

AÑO DE PRODUCCIÓN: 20 de julio de 2009.





## HOMÓLOGO 4.-

DENOMINACIÓN DEL MATERIAL: Juego didáctico concén-  
trensese y aprenda vocabulario.

OBJETIVO DEL MATERIAL: Este material tiene como propó-  
sito que los estudiantes por medio de la descripción de  
las palabras y el vocabulario presentado estimulen su  
vocalización y su memoria gráfica mediante la relación  
grafico- escritura para decodificar su significado.



Imagen No.4. Concéntrense y aprenda vocabulario.

CRITERIOS:

CÓDIGO CROMÁTICO: Celeste 30%, amarillo 40%, violen-  
ta 10%, negro 10%, café 10%, blanco 10%, rojo 10%, azul  
50%.

PRESENCIA DE PICTOGRAMAS: 90%

USO DE TEXTO: 90%

DENOMINACIÓN: Descriptivo.

CAMINO GRÁFICO: Logotipo.

TIPOGRAFÍA: San Serif.

AÑO DE PRODUCCIÓN: 2015.



## HOMÓLOGO 5.-

DENOMINACIÓN DEL MATERIAL: Fichas para aprender a leer: Sílabas.

OBJETIVO DEL MATERIAL: Este material tiene como propósito trabajar en la estimulación oral relacionando fonemas con significantes decodificándolos en los labios, aprendiendo a pronunciar las palabras agrupadas, estimulando el orden lógico lector.

Aprender las letras del Abecedario, sílabas, las sílabas formadas por estas letras y la posición de la boca en las diferentes letras de nuestro abecedario.

CRITERIOS:

CÓDIGO CROMÁTICO: Celeste 30%, azulado 50%, blanco 100%, amarillo 30% y rojo 30%, negro 10%, Morado 40%, verde 10%, naranja 30%.

PRESENCIA DE PICTOGRAMAS: 80%

USO DE TEXTO: 100%

DENOMINACIÓN: Descriptivo.

CAMINO GRÁFICO: Fichas.

TIPOGRAFÍA: Serif.

AÑO DE PRODUCCIÓN: 30 de junio 2013.



Imagen No.5. Fichas para aprender a leer: Sílabas.

## HOMÓLOGO 6.-

DENOMINACIÓN DEL MATERIAL: Juego de Aprendo...El Abecedario.

OBJETIVO DEL MATERIAL: Este material tiene como objetivo estimular visual y cognitivamente a los estudiantes para interiorizar la gráfica o letras, ayudándoles a asociar las palabras en la construcción temprana lectora, a pronunciar cada letra y reconocer sus imágenes.



Imagen No.6. Aprendo...El Abecedario

CRITERIOS:

CÓDIGO CROMÁTICO: Celeste 80%, azul 90%, blanco 100% y rojo 100%.

PRESENCIA DE PICTOGRAMAS: 80%

USO DE TEXTO: 90%

DENOMINACIÓN: Descriptivo.

CAMINO GRÁFICO: Logotipo.

TIPOGRAFÍA: Sans-Serif.

AÑO DE PRODUCCIÓN: 22 de septiembre de 2011.



## HOMÓLOGO 7.-

DENOMINACIÓN DEL MATERIAL: Sequence for Kids.

OBJETIVO DEL MATERIAL: El objetivo en el juego de mesa Sequence es armar una fila de cinco fichas en fila, estimulando así las palabras y la memoria lectora.



Imagen No.7. Sequence for Kids.

CRITERIOS:

CÓDIGO CROMÁTICO: Celeste 60%, amarillo 10%, violeta 40%, negro 10%, azul 10%, blanco 100%, verde 10 %, rojo 20%, rosado 10%, anaranjado 10%.

PRESENCIA DE PICTOGRAMAS: 80%

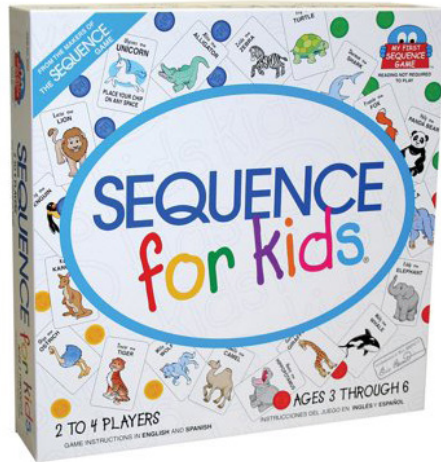
USO DE TEXTO: 90%

DENOMINACIÓN: Descriptivo.

CAMINO GRÁFICO: Logotipo.

TIPOGRAFÍA: Sens-Serif.

AÑO DE PRODUCCIÓN: 2013.



## HOMÓLOGO 8.-

DENOMINACIÓN DEL MATERIAL: Juego de Reseña de emoción.

OBJETIVO DEL MATERIAL: Este material tiene como propósito desarrollar a través de la lectura labial la estimulación y reconocimiento de iniciación lectora para decodificar letras. ¡Emoción! es un divertido juego de mesa con el que sabrás más sobre las emociones y su intensidad, mejorando tu comunicación emocional.



Imagen No.8. Juego de Reseña de emoción.

CRITERIOS:

CÓDIGO CROMÁTICO: Azul 30%, Anaranjado 30%, Violeta 30%, Amarillo 30%, Blanco 20%, verde 30%, fucsia 20%.

PRESENCIA DE PICTOGRAMAS: 90%

USO DE TEXTO: 80%

DENOMINACIÓN: Descriptivo.

CAMINO GRÁFICO: Tarjetas.

TIPOGRAFÍA: Serif.

AÑO DE PRODUCCIÓN: 4 de julio 2018.



## HOMÓLOGO 9.-

DENOMINACIÓN DEL MATERIAL: Juego de activity.

OBJETIVO DEL MATERIAL: Este material tiene como propósito de reforzar la lectura labial una vez reconocidas las palabras en los labios a través de imágenes con la conciencia fonológica y retentiva de palabras. Con este juego se reforzará el aprendizaje de la lectura y su correcta vocalización.



Imagen No.9. Juego de Activity.

CRITERIOS:

CÓDIGO CROMÁTICO: Azul 50%, Anaranjado 30%, Violeta 40%, Amarillo 40%, Blanco 10%, Verde 40%, Fucsia 30%, Café 10%, Celeste 30%.

PRESENCIA DE PICTOGRAMAS: 70%

USO DE TEXTO: 80%

DENOMINACIÓN: Descriptivo.

CAMINO GRÁFICO: Juego de Mesa.

TIPOGRAFÍA: Serif.

AÑO DE PRODUCCIÓN: 4 de julio 2018.



## HOMÓLOGO 10.-

DENOMINACIÓN DEL MATERIAL: Imagen de Acción.

OBJETIVO DEL MATERIAL: Este material tiene como propósito trabajar las acciones idiomáticas iniciales de la lectura labial, con la conciencia fonológica y retentiva de memoria visual. Con este juego reforzará el aprendizaje de la lectura y su correcta vocalización usando imágenes de acciones para estimular la dicción relacionando palabra con la imagen.



Imagen No.10. Imagen de Acción.

CRITERIOS:

CÓDIGO CROMÁTICO: Azul 50%, Anaranjado 30%, Violeta 40%, Amarillo 40%, Blanco 10%, Verde 40%, Fucsia 30%, Café 10%, Celeste 30%, Rojo 40%, negro 30%, crema 40%, Gris 10%.

PRESENCIA DE PICTOGRAMAS: 100%

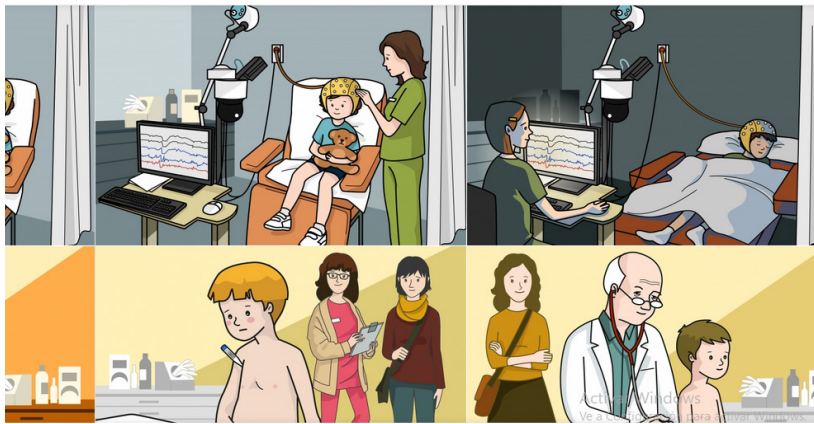
USO DE TEXTO: 10%

DENOMINACIÓN: Descriptivo.

CAMINO GRÁFICO: Imagen de acción.

TIPOGRAFÍA: Serif.

AÑO DE PRODUCCIÓN: 22 de agosto de 2018.



## ANÁLISIS GENERAL

### DENOMINACIÓN

100% Descriptivos

### CAMINO GRÁFICO

40% Logotipo

10% Cartilla

20% Fichas

10% Tarjeta

10% Juego de Mesa

10% Imagen de Acción

### CÓDIGO TIPOGRÁFICO

50 % Tipografías con Serif

50% Tipografías con Sans- Serif

### CÓDIGO CROMÁTICO

100% Blanco

80% Rojo

80% Celeste

70% Azul

70% Negro

70% Amarillo

70% Violenta

60% Verde

60% Rosado

50% Anaranjado

40% Café

10% Crema

10% Gris

### PRESENCIA DE PICTOGRAMAS

Se observa una presencia alta de pictogramas. En un porcentaje del 80% de los materiales didácticos que se utilizan para la enseñanza.

### USO DE TEXTO

En total el uso de texto equivale a un 80% en algunos de los casos, y en otros de mayor uso es el del 100% que se utiliza.

### COMPOSICIÓN

30% Soluciones simétrica

70% Soluciones asimétrica

### DENOMINACIÓN

Totalmente el uso de nombres descriptivos.

### CAMINO GRÁFICO

Totalmente el uso de Logotipo en los identificadores.

### TIPOGRAFÍA

Existe mayormente el uso de tipografías Serif, también hay una medio tendencia a usar Sans-Serif y menos usar Script.

### CÓDIGO CROMÁTICO

En su mayoría, de acuerdo el uso de colores al análisis específico de cada uno, se hace uso de varios colores como el blanco, rojo, celeste, azul, negro, amarillo y violenta pero no se descarta el uso de otros colores.





## ANÁLISIS GENERAL

### CONCLUSIÓN DEL ANÁLISIS

Según los identificadores y material didáctico que se tomaron en cuenta para este estudio de homólogos podemos destacar que gran parte en su denominación son descriptivos.

La tendencia de pictograma es alta se los utiliza en la elaboración del material didáctico diseñado en el proyecto, el uso de texto que se utiliza es abundante y acorde al diseño planteado, las actividades que predominan son iniciales en la decodificación lectora básica, para el aprendizaje de la lectura labio facial y el lenguaje oral, a través de la decodificación de estas en cartas, la articulación de cada letra, sílabas ayudan a la correcta pronunciación de las palabras pues el niño aprende como leerla en los labios a través de los pictogramas diseñados.

Los pictogramas tienen la tendencia de utilizar logotipos, hablando de la cromática se evidencia el uso de rojo, celeste, blanco, azul y amarillo, ya que hacen uso de cromáticas muy variadas sin predominar rotundamente un color en específico.

Respecto al uso de los códigos tipográficos existe una marcada diferencia en cuanto a las tipografías de tipo Serif las que predominan en los identificadores y tienen mayor incidencia en una distribución equitativa ya que se hace uso del recurso gráfico de la asimétrica.



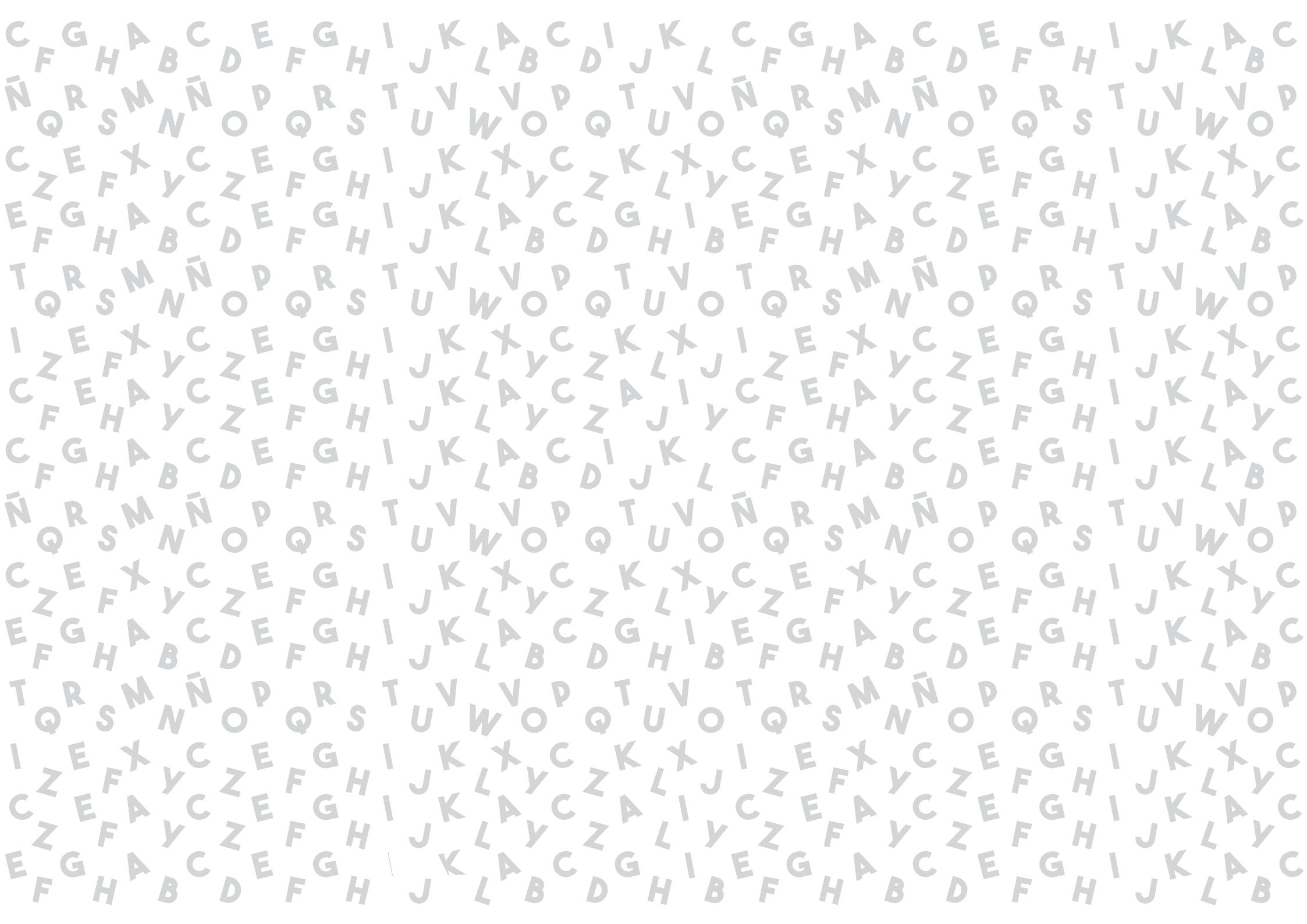



## METODOLOGÍA

El método a utilizar contempla un enfoque cualitativo, una de las características de este método es que los significados se extraen de los datos, no se fundamenta en la estadística, es inductivo recurrente ya que en el proceso analiza la realidad subjetiva y no tiene secuencia circular.

### 3.1. TÉCNICAS EMPLEADAS

#### OBSERVACIÓN

Se aplicó el método de la Observación directa, se examinó el fenómeno a investigar en el campo de acción de manera natural y espontánea, teniendo como propósito recabar la información necesaria para la obtención de los datos de forma sistemática. De esta manera poder apreciar, ver, analizar el sujeto o la situación determinada, se aplicó una guía, con el propósito de orientar la observación planteada, la cual recabó información valiosa para la elaboración de la propuesta final.

#### ENCUESTA

Una encuesta es un procedimiento dentro de los diseños de una investigación descriptiva en el que el investigador recopila datos mediante un cuestionario previamente diseñado, sin modificar el entorno ni el fenómeno donde se recoge la información ya sea para entregarlo en forma de tríptico, gráfica o tabla.

-Se encuestaron a 6 docentes de cada año básico de la Unidad de Educación Especializada, para saber que metodología han empleado para la enseñanza de la lectura y como ha sido el proceso y sus resultados obtenidas.

-Se encuestaron a los 6 padres de familia de los distintos niveles de educación básica de la institución donde se realizó la investigación, para saber cómo han avanzado sus hijos en el aprendizaje de la lectura con los métodos y material didáctico que emplean los profesores en la escuela especializada.

#### ENTREVISTA

Una entrevista de investigación es aquella conversación cara a cara que se da entre el investigador (entrevistador) y el sujeto de estudio (entrevistado). El fin de este tipo de entrevista es obtener información relevante sobre un tema de estudio, a través de respuestas verbales dadas por el sujeto de estudio.

-Se entrevistaron a 3 terapeutas de lenguaje de niños con deficiencia auditiva que aplican el método tradicional, para saber los resultados que este método ha producido en la adquisición del lenguaje de los niños con deficiencia auditiva.

-Se entrevistó a 1 terapeuta de lenguaje de niños con deficiencia auditiva que aplican el método lectura labio- facial, para saber los beneficios que este método ha producido en los niños con discapacidad auditiva.

-Se entrevistó a 1 directivo de la institución especializadas, para saber su opinión sobre la implementación de la lectura labio-facial a través del diseño de un material didáctico adecuado; como han sido los resultados aplicadas por los docentes.



## INSTRUMENTOS

Se aplicó la guía de observación para registrar las técnicas y material didáctico empleado por los profesores en el proceso de enseñanza de la lectura con los estudiantes con discapacidad auditiva.

Se aplicó la entrevista estructurada a terapeutas de lenguaje y a la directora, con el objetivo de conocer la realidad institucional, el alcance del problema, necesidades de los niños con discapacidad auditiva y cómo se puede dar solución.

Por medio del cuestionario de preguntas estructuradas se pretende indagar sobre el objeto de estudio.

Se aplicó encuestas a padres de familia y a docentes de la Unidad educativa.

### 3.2. RESULTADO DE LA ETAPA DE LA INVESTIGATIVA

Una vez realizada la observación de las clases en el aula, y aplicadas las encuestas al personal docente, padres de familia, y la entrevista al Directivo y terapeutas de lenguaje de la Unidad especializada Angelica Flores los resultados fueron los siguientes:

Resultados de La aplicación de la ficha de observación en el aula de clases.

- Mediante la aplicación de un cuestionario de preguntas estructuradas a manera de check list (Lista de verificación) se pudo observar las clases de cuatro salones donde los docentes aplicaban su metodología para enseñar lectura a sus estudiantes con discapacidad auditiva obteniendo los siguientes resultados:

- La metodología en el aula los docentes hacen uso del aprendizaje sin error y controlan las variables, se observó que en los cursos donde se aplicó el instrumento todos los docentes tenían el dominio metodológico de comunicación no verbal de acuerdo al caso del estudiante (lengua de signos), al grado de discapacidad y al avance individual del niño dando como resultado 7 si en las 7 respuestas aplicadas en la observación realizada.

- El niño (A) Vía fonológica el 80 % de los niños observados en las cuatro aulas de clase tienen serias dificultades de comunicación, por la manera como se aplica la metodología y el material didáctico existente, no pronuncian palabras, no articulan fonemas y la comunicación oral es casi nula.

- Planificación, se observó que el docente si planifica las clases, ellos tienen a la mano su planificación diaria.

- Material didáctico, y avance lector en la mayoría de los casos los docentes utilizan material didáctico de manera general y de forma limitada, no exclusivamente para el aprendizaje de la lectura y ninguno para la enseñanza de la lectura-labio facial, siendo esta una gran limitante a la hora de que el niño se lo prepare para alcanzar cierto grado de oralidad.

Luego del análisis de las respuestas se pueden extraer las siguientes conclusiones:

La Unidad Educativa Especializada cumple con los parámetros establecidos para la enseñanza de los niños con discapacidad aditiva, pero sus maestros y autoridades viven las limitantes económicas que estos centros educativos en los actuales momentos atraviesan, lo que les impide aplicar en un mínimo porcentaje técnicas y metodologías modernas para este tipo de enseñanza. Sin embargo, existe un interés en ampliar sus conocimientos para aplicar nuevas metodologías y están conscientes que este material didáctico creado exclusivamente para la enseñanza de la lectura labio-facial será de gran apoyo didáctico para cumplir dichos fines y avanzar de mejor manera con sus estudiantes, esto nos arroja como diagnóstico inicial la gran necesidad que tienen de este apoyo didáctico..

## RESULTADOS DE LA APLICACIÓN DE LA ENTREVISTA REALIZADA A LA DIRECTORA DE LA INSTITUCIÓN.



Imagen No.11. Entrevista con la directora.

Mediante la entrevista realizada la directora de la Institución, Lic. Paquita Sandoval Álava, se pudo determinar y constatar que existe la necesidad de dotar a la Unidad Especializada de materiales didácticos, con los que los niños y docentes se sientan más cómodos e identificados para la enseñanza de este tipo de lectura y la necesidad de capacitar a los docentes y terapeutas de lenguaje en técnicas apropiadas para la enseñanza de la lectura labio facial.

## RESULTADOS DE LA ENCUESTA REALIZADA A LOS PADRES DE FAMILIA DE LA UNIDAD ESPECIALIZADA ANGÉLICA FLORES ZAMBRANO.



Imagen No.12. Entrevista con los padres de familia.

Una vez aplicada la encuesta a los padres de familia de los niños con discapacidad auditiva se obtuvieron los siguientes resultados:

- Acerca de los materiales utilizados por los docentes en el aula de clases para la enseñanza de la lectura el 67% de los padres manifestaron que, si han utilizado los materiales didácticos en clase, y el 33% dicen que los profesores no lo utilizan.

- Respecto al uso del material didáctico el 100% de los padres están de acuerdo en que haya más variedad de material didáctico en lectura en el aula de su hijo para que aprendan mejor.

- Con respecto a que si el hijo ha mejorado en la lectura por el uso actual del material didáctico que el profesor utiliza en clases el 83% de padres manifestaron que sus hijos no han mejorado, y el 17% restante que si lo hicieron.

- En lo que se refiere al aprendizaje de la lectura el 100% de los padres manifestaron que sus hijos no saben leer ni pronunciar.

- El 100% los padres manifestaron que si donaran el material didáctico para el aprendizaje de la lectura labio-facial para utilizarlo con sus hijos manifestaron que, si les gustaría, esto deja ver la necesidad de su adquisición y uso dentro del aula de clases.

## RESULTADOS DE LA ENCUESTA REALIZADA A LOS DOCENTES DE LA UNIDAD ESPECIALIZADA ANGÉLICA FLORES ZAMBRANO.



Imagen No.13. Entrevistas con los docentes.

Una vez aplicada la encuesta a los docentes de los niños con discapacidad auditiva se obtuvieron los siguientes resultados:

- El 100% de los padres concuerdan que han utilizado poco el método de la lectura labio-facial con sus estudiantes en el aula.
- El 100% de los docentes manifestaron que utilizan algún tipo de material didáctico en la enseñanza de la lectura en el aula.

Los docentes manifestaron en un 50 % que tienen poco inconveniente al momento de enseñar a leer a sus estudiantes.

- En la pregunta si considera que tiene Ud. los recursos didácticos necesarios y adecuados para la enseñanza de la lectura con los niños y niñas en su aula de clases el 50 % dijo que no lo tiene.

- El docente manifestó que poco se ha capacitado en este método de lectura labio-facial.

- Al utilizar el material didáctico tradicional este favorece al aprendizaje de la lectura en niños con deficiencia auditiva el 50% dijeron que poco les ha favorecido a los niños.

- Respecto si se los ha capacitado a los docentes para la enseñanza de la lectura en niños con deficiencia auditiva el 50% manifestó que no.

- Respecto al porcentaje que sus estudiantes han avanzado y progresado en su lenguaje a través de la lectura con la metodología actual que el docente utiliza y el material didáctico vigente ellos manifestaron que han avanzado en un 47 %.

- El 67% de los docentes manifiestan que no conocen si existen otros materiales didácticos que los profesores empleen para trabajar la lectura labio-facial con los niños y niñas con discapacidad auditiva en el aula de clase en su Institución

- El 100% de los docentes dijeron que les gustaría utilizar material didáctico de lectura labio-facial en los niños con deficiencia auditiva a su cargo.





## 3.3. FUNDAMENTACIÓN TEÓRICA

### MATERIAL DIDÁCTICO

son aquellos diseñados con el fin de enseñar un contenido determinado, es decir que fueron elaborados con una intencionalidad didáctica definida, a diferencia de otros recursos y materiales de la cultura que, creados con otros propósitos, vuelven a cobrar nuevos sentidos al ser utilizados por un docente que los incluye en sus propuestas de enseñanza. (Schwartzman, 2013).

### MATERIAL DIDÁCTICO INCLUSIVO

La inserción de situaciones lúdicas en las aulas abre al docente un marco para la observación constante de cuestiones relativas a la selección de contenidos, la construcción deliberada de estrategias didácticas y el ajuste necesario de sus intervenciones, que colaborarían con la generación de prácticas de enseñanza que posibilitan mejores condiciones de aprendizaje para los alumnos (Aizencang, 2005, p. 99). Camacho destaca que “al manejar objetos, el alumno descubre semejanzas y diferencias; establece analogías, separa y reúne, diferencia y asocia, discrimina e identifica; con estos

elementos se realiza un análisis de todo” (Camacho, 2006, p. 13); es decir que el uso del material didáctico apoya y refuerza fundamentalmente el contenido teórico, pues brinda nuevas posibilidades de analizar un contenido.

### DEFICIENCIA

Deficiencia: dentro de la experiencia de la salud, una deficiencia es toda pérdida o anormalidad de una estructura o función psicológica, fisiológica o anatómica. Representa la exteriorización de un estado patológico y, en principio, refleja alteraciones a nivel del órgano. (Organización Mundial de la Salud, 1983, p.1).

### DISCAPACIDAD

Discapacidad: dentro de la experiencia de la salud, una discapacidad es toda restricción o ausencia (debido a una deficiencia) de la capacidad de realizar una actividad, en la forma o dentro del margen que se considera normal para el ser humano. La discapacidad representa la objetivación de una deficiencia, y en cuanto tal refleja alteraciones en el ámbito de la persona. (OMS, 1983, p.2).

Restricción o falta (debido a una deficiencia) de la capacidad para realizar una actividad en la forma o dentro del margen que se considera normal para un ser humano. Engloba las limitaciones funcionales o las restricciones para realizar una actividad que resultan de una deficiencia. (Padilla, 2010, p. 399).



## 3.3. FUNDAMENTACIÓN TEÓRICA

### DISCAPACIDAD AUDITIVA

La discapacidad auditiva se define como la dificultad que presentan algunas personas para participar en actividades propias de la vida cotidiana, que surge como consecuencia de la interacción entre una dificultad específica para percibir a través de la audición los sonidos del ambiente y dependiendo del grado de pérdida auditiva, los sonidos del lenguaje oral, y las barreras presentes en el contexto en el que se desenvuelve la persona.

Respecto de las barreras, éstas son de distinto tipo, entre las más frecuentes se pueden encontrar:

- La cercanía o distancia de las fuentes auditivas. Si los sonidos son débiles o distantes, se presentará dificultad para su discriminación.
- La interferencia de sonidos de distinto tipo. Cuando los lugares presentan mucho ruido ambiental se tendrán dificultades para captar los mensajes.
- Las dificultades asociadas al lenguaje oral o escrito. Si una persona posee una pérdida auditiva severa o profunda y sólo se usa como forma de comunicación el lenguaje oral y/o no se la mira al hablar se estará dificultando su comprensión generalizada de lo que ocurre en el contexto. Como se aprecia en esta definición, el déficit auditivo, no depende únicamente de las características físicas o biológicas del niño o niña, sino que se trata más bien de una condición que emerge producto de la interacción de este déficit personal con un contexto ambiental desfavorable. (Ministerio de Educación de Chile, 2007).

### LECTURA LABIO-FACIAL

La lectura labio-facial (LLF) es un sistema aumentativo de comunicación que valora la percepción bimodal del habla. Consiste en interpretar los movimientos articulatorios visibles del interlocutor con el fin de acceder a la palabra (Rondal y Seron, 1995).

En 1620 el doctor Rodrigo Moyano valoró las limitaciones que las personas sordas presentaban para comunicarse, y decidió comenzar a utilizar la lectura labial como un proceso para la enseñanza del habla.

### LIMITACIONES DE LA LECTURA LABIOFACIAL

El lenguaje oral surgió con la finalidad de ser hablado y percibido auditivamente, sin embargo, el ser humano tiende a complementar esta información mediante la interpretación de los movimientos articulatorios visibles del interlocutor.

Existe la tendencia de asociar la lectura labiofacial con la deficiencia auditiva, a pesar de que se trata de un proceso cognitivo básico que es utilizado tanto por oyentes como sordos. En las personas de los parámetros auditivos no patológicos, la Lectura labiofacial se realiza de forma inconsciente en cualquier intercambio comunicativo oral, solo se tiene conciencia de la misma en condiciones anómalas (Torres y Carratalá, 2001).



### 3.3. FUNDAMENTACIÓN TEÓRICA

En lo referido a las personas con déficits auditivos, reseñar que la lectura labiofacial reemplaza a la audición de manera insuficiente e incompleta. Esta sentencia se constata en el hecho de que muchos fonemas a pesar de ser diferentes a nivel acústico-fonético, comparten los mismos rasgos visuales del habla.

El alfabeto español tiene 21 consonantes y 5 vocales, existiendo 26 elementos fonéticos. A estos elementos acústicos no les corresponden 26 percepciones labiofaciales, lo cual genera frecuentes confusiones visuales cuando el acto de observar suple al de escuchar (Arcella, 1963).

Por otra parte, hay que tener en cuenta que determinados fonemas se articulan de forma diferente según: el lugar que ocupen dentro de la sílaba, la velocidad de elocución del interlocutor o la articulación.

Arcella (1963) defiende que en el español el 81, 14 % de los fonemas son confundibles y una octava parte de ellos descifrados visualmente, algunos son captados mejor que otros a pesar de que modo de articulación sean parecidos.

Este hecho se debe a que determinados sonidos como la /s/ aparecen con mayor frecuencia en el habla que sus homólogos articulatorios, siendo por tanto más fácil de percibir por el labio lector. No sucede lo mismo con la /b/, la /m/ y la /p/, ya que aparecen en las producciones orales con un porcentaje similar.

Aprender la lectura labio facial demanda cierto esfuerzo tanto por parte del educador como del alumno, por desgracia su éxito o fracaso está ligado a múltiples variables, algunas de las cuales se escapan a nuestro control.

Es por esta razón que iniciada a edad temprana en niños desde los dos años de edad se consiguen buenos resultados a nivel educativo, siempre y cuando la trilogía: Padres, docentes, escuela trabajen intrínsecamente en beneficio del niño.

El ser humano, a través de sus experiencias, construye estructuras cognitivas cuya organización va cambiando de acuerdo con la información que adquiere durante un proceso de aprendizaje. Esta investigación, basada en una corriente constructivista, retomó la postura de Ausubel (1976), quien manifiesta que la adquisición de nuevos esquemas que se acomodan a unos ya existentes permite un aprendizaje significativo porque lo aprendido se genera a partir de experiencias o saberes previos, mediados por la práctica, llevando a una mayor comprensión y asimilación de determinado aprendizaje.

Así mismo, afirma sobre el aprendizaje significativo: "La esencia del proceso significativo reside en que ideas expresadas simbólicamente son relacionadas de modo no arbitrario, sino sustancial (no al pie de la letra) con lo que el alumno ya sabe señaladamente algún aspecto esencial de su estructura de conocimiento" (Ausubel, 1976, p. 56).



### 3.3. FUNDAMENTACIÓN TEÓRICA

“No debemos de perder de vista que, en la enseñanza de la lectura labial, tenemos una meta a alcanzar, que el alumno sordo llegue a comprender el lenguaje emitido ante él. La mayor o menor aproximación a esta meta nos dará la medida del éxito” (Cecilia, T. 2010, p. 75). insensibilidad del docente ante los avances en estos campos.

Con la estimulación temprana se incentiva y favorece el desarrollo intelectual global, social y afectivo del niño y facilita a la persona con discapacidad un instrumento de comunicación efectivo para el resto de su vida que no son precisamente las señas en un mundo donde la comunicación oral es fundamental para el alcance del éxito en distintos campos de la vida por esto es importante hacer hincapié en que los niños sordos aprendan tempranamente a leer los labios para utilizar esta herramienta como un medio indispensable para su aprendizaje escolar. (Fernández, 2015., p.3).

Uno de los principales autores que intervienen de forma específica fue Pedro Ponce (1987) considerado precursor del estudio científico de la Sordera escribe “Escuela española de sordomudos o por la vía auditiva se debe tener en cuenta el apoyo visual (lectura labio-facial).

#### **DEFINICIÓN DE DIDÁCTICO**

“Es una de las ciencias de la educación en pleno desarrollo. Está estrechamente vinculada con otras ciencias que intervienen en el proceso de enseñanza aprendizaje integrado e institucionalizado, especialmente con la Pedagogía, pero conserva sus particularidades y su esencia propia” (Abreu, gallegos, Jácome, & Martínez, 2017, p.89), Bajo a esta terminología, “facilita la instrucción de un determinado aspecto o tema y responde a unos determinados criterios de utilidad”. (Castillo, 2009, p.94).

#### **DEFINICIÓN DE LÚDICO**

“Al referirnos al concepto de lúdico o lúdica generalmente hacemos referencia al juego, diversión o pasatiempo” (Castillo, 2009, p.93). Esto es una herramienta básica para el proceso de enseñanza. “Pero la lúdica posee limitadas cantidades de formas y medios satisfactores de los cuales el juego es tan solo uno de ellos” (Bolívar, 1998 citado en Castillo, p. 128).

#### **DEFINICIÓN DE DIDÁCTICO Y LÚDICO**

“Son elementos que construyen un material didáctico, con cualidades lúdicas que proporcionan la dinámica a través del juego y que a la vez desencadenan el arte de enseñar que poseen cualidades didácticas” (Castillo, 2009, p.93). Es importante conocer que estos dos elementos son necesarios para crear un material didáctico cuyo objetivo es cumplir una función fundamental para el proceso de enseñanza.



### 3.3. FUNDAMENTACIÓN TEÓRICA

El ser humano, a través de sus experiencias, construye estructuras cognitivas cuya organización va cambiando de acuerdo con la información que adquiere durante un proceso de aprendizaje. Esta investigación, basada en una corriente constructivista, retomó la postura de Ausubel (1976), quien manifiesta que la adquisición de nuevos esquemas que se acomodan a unos ya existentes permite un aprendizaje significativo porque lo aprendido se genera a partir de experiencias o saberes previos, mediados por la práctica, llevando a una mayor comprensión y asimilación de determinado aprendizaje. Así mismo, afirma sobre el aprendizaje significativo: "La esencia del proceso significativo reside en que ideas expresadas simbólicamente son relacionadas de modo no arbitrario, sino sustancial (no al pie de la letra) con lo que el alumno ya sabe señaladamente algún aspecto esencial de su estructura de conocimiento" (Ausubel, 1976, p. 56).

"No debemos de perder de vista que, en la enseñanza de la lectura labial, tenemos una meta a alcanzar, que el alumno sordo llegue a comprender el lenguaje emitido ante él. La mayor o menor aproximación a esta meta nos dará la medida del éxito" (Cecilia, T. 2010, p. 75).

Las diferencias entre los niños sordos estimulados en sus primeros años de vida con respecto a otros que inician su educación a partir de los 7 - 10 años son significativas y cruciales en el desarrollo de las destrezas y adquisición del lenguaje, la limitante no es la persona sorda, la limitante es una mala metodología y el uso inadecuado del material didáctico empleado para estos fines,

y el desconocimiento e insensibilidad del docente ante los avances en estos campos.

Con la estimulación temprana se incentiva y favorece el desarrollo intelectual global, social y afectivo del niño y facilita a la persona con discapacidad un instrumento de comunicación efectivo para el resto de su vida que no son precisamente las señas en un mundo donde la comunicación oral es fundamental para el alcance del éxito en distintos campos de la vida por esto es importante hacer hincapié en que los niños sordos aprendan tempranamente a leer los labios para utilizar esta herramienta como un medio indispensable para su aprendizaje escolar.

"Los objetos más importantes del ambiente refuerzan los sentidos y la inteligencia, afianzan la personalidad síquica y motriz del niño, le conduce a conquistar, con poderosa energía, las más duras enseñanzas de la cultura: leer, escribir y contar" (Montesori 1967, p. 32).

Uno de los principales autores que intervienen de forma específica fue Pedro Ponce (1987) considerado precursor del estudio científico de la Sordera escribe "Escuela española de sordomudos o por la vía auditiva se debe tener en cuenta el apoyo visual (lectura labio-facial).



CAPÍTULO 4.  
CONCEPTO



ABC





## 4.1. DEFINICIONES ESTRATÉGIAS

### 4.1.1. TIPOLOGÍA DEL MATERIAL DIDÁCTICO

En su libro "Hacia una Didáctica General Dinámica", por Imídeo Nérici, disciplina la siguiente clasificación:

- Material permanente de trabajo: Tales como el tablero y los elementos para escribir en él, videoproyectores, cuadernos, reglas, compases, computadoras personales.
- Material informativo: Mapas, libros, cuentos, diccionarios, enciclopedias, revistas, periódicos, etc.
- Material ilustrativo audiovisual: Posters, videos, discos, etc.
- Material experimental: Aparatos y materiales variados, que se presten para la realización de pruebas o experimentos que deriven en aprendizajes.
- Material tecnológico: Todos los medios electrónicos que son utilizados para la creación de materiales didácticos. Las herramientas o materiales permiten al profesor la generación de diccionarios digitales, biografías interactivas, y la publicación de documentos en bibliotecas digitales, es decir, la creación de contenidos e información complementaria al material didáctico (Nérici, 1969, p 282-284).

El diseño del material didáctico que se realiza en este proyecto se designa en la categoría de material experimental, ya que se utilizarán conocimientos profesionales del diseño gráfico para elaborar un Kit para el aprendizaje de la lectura labio-facial.

Este diseño permitirá enseñar mediante gráficos y pictogramas la decodificación de las palabras en los labios, para que el niño pueda utilizarla como una herramienta en la comprensión del lenguaje oral, y así logre comunicarse con mediana fluidez hasta que lo tecnifique en base a la repetición, con el uso de un material concreto, de fácil manipulación, muy visual y colorido.

Este material se lo empleará para la enseñanza de la lectura labio-facial de la Unidad de Educación Especializada Angélica Flores Zambrano a los niños y niñas de 5 a 12 años de edad, cuya función es otorgarles conocimientos que le ayuden a desenvolverse con cierta independencia en su vida cotidiana pues estos niños poseen una discapacidad auditiva que va desde moderada, severa y profunda.





## 4.1.2. COMPONENTES

### 4.1.2.1. MEDIOS Y RECURSOS A UTILIZAR:

#### EMPAQUE Y TABLERO

Cuadro 1. material, ventajas, limitantes, costos unitarios, cantidad, costo total.

Material	Ventajas	Limitantes	Costos unitarios	Cantidad	Costo total
Cartón gris 2mm impresión en vinil con laminado brillante.(empa-que)	*Resistente y sólido. *Es liviano. *Fácil de manejo y eliminación de su uso.	*Poca de resistencia a la humedad. *Sensible al medio ambiente sino esta recubierto.	Unidad \$16,00	1	\$16,00
Vinil adhesivo brillante.	*Alta durabilidad y larga vida útil. *Es resistente agua. *Fácil de manipular.	*Se daña a la exposición constante con el sol. *Difícil de deteriorarse.	1 metro cuadrado (100x100) \$10,00.	1	\$10,00
Cartón gris 2mm impresión en vinil con laminado brillante. (table-ro)	*Resistente y sólido. *Es liviano. *Fácil de manejo y eliminación de su uso.	*No resiste agua ni rayones.	Unidad \$51,00	1	\$51,00

Nota.Tabla de estudio de materiales.



## 4.1.2. COMPONENTES

### 4.1.2.1. MEDIOS Y RECURSOS A UTILIZAR:

#### JUEGOS

Cuadro 2. material, ventajas, limitantes, costos unitarios, cantidad, costo total.

Material	Ventajas	Limitantes	Costo unitario	Cantidad	Costo total
Vinil Adhesivo	*Alta durabilidad y larga vida útil. *Es resistente agua. *Fácil de manipular.	*Se daña a la exposición constante con el sol. *Difícil de deteriorarse.	\$1,00	(Pieza)4	\$4,00
				(Dado)4	\$4,00
Acrílico	*Resistente al impacto extremadamente elevada. *Gran transparencia. *Resistencia y rigidez elevadas.	*Puede sufrir deformación al contacto con solventes. *Puede sufrir rayaduras, si se utiliza esponjas ásperas y las minas de estiletes.	\$5,00 \$3,00	(Pieza) 4	\$20,00
				(Dado) 4	\$12,00

Nota. Tabla de estudio de materiales.



## 4.1.2. COMPONENTES

### 4.1.2.1. MEDIOS Y RECURSOS A UTILIZAR:

#### TARJETAS

Cuadro 3. material, ventajas, limitantes, costos unitarios, cantidad, costo total.

Material	Ventajas	Limitantes	Costo unitario	Cantidad	Costo total
Cartulina couche 300 gramos. laminada brillante	*Impresión económica *Buena calidad *Impresa en láser	*Puede sufrir deformación al contacto con solventes. *Puede sufrir rayaduras, si se utiliza esponjas ásperas y las minas de estiletes.	\$1,51 c/u.	250	\$377,50
Tarjetas plastificadas en vinil brillante.	*Al aplicar plastificado brillante sobre un diseño impreso se con- sigue eliminar la mayor parte de los brillos.	*No recomendamos la lami- nación a doble cara, aunque se puede intentar si se deja que el film se enfríe por las dos caras antes de apilarlo.	\$15 centavos c/u.	250	\$37,50

Nota. Tabla de estudio de materiales.



## 4.1.2. COMPONENTES

### 4.1.2.1. MEDIOS Y RECURSOS A UTILIZAR:

El estudio de materiales nos mostró que el material más propicio para la fabricación del juego de mesa, es en vinil adhesivo laminado brillante con cartón gris para el empaque y cartulina couché para las tarjetas, excelente por su resistencia, ya que estará recubierto por un laminado que es resistente al agua y que protegerá el vinil y el cartón, el que le dará esa resistencia y calidad en el acabado del juego de mesa didáctico.

El cartón couché revestido con el vinil adhesivo, posee la ventaja de ser ligero en su totalidad, lo que constituye un factor importante porque el material didáctico será manipulado por niños, lo que lo hace liviano al uso y transporte del usuario. Como estará revestido por una lámina brillante lisa, cumplirá la función de ser resistente a golpes y humedad, lo que beneficiará de mucho al tiempo de vida del producto.

El material acrílico transparente será utilizado para la creación de fichas del logo del niño y la niña, y de los dados, estos tendrán medidas estándares para que sean fácil de manipular por los públicos objetivos. La cartulina couche blanca doble cara, a pesar de que no es resistente a la humedad estará revestida por una lámina lisa para protegerla de la manipulación con las manos, esta será el soporte impreso de las fichas de lectura labio fácil para el aprendizaje de la misma.

### 4.1.2.1. ESTUDIO MORFOLÓGICO:

Garrido, Martínez y Vázquez (1990), propusieron algunas estrategias para favorecer el proceso de cómo aplicar una metodología flexible y activa, implicando al alumnado con deficiencia auditiva en todas las actividades del aula presentando la información de manera visual. El alumnado con diversidad funcional auditiva necesita trabajar con materiales que le faciliten el acceso al conocimiento utilizando todos los sentidos, incluso, el auditivo dependiendo de las características del estudiante. Téngase en cuenta que este alumnado, en muchas ocasiones, no necesita materiales muy diferenciados al resto de sus compañeros y compañeras, si se opta por metodologías donde se combinen el uso de las dos lenguas, oral y de signos; además de posible uso de recursos manipulativos/táctiles, visuales o informáticos, que faciliten la traducción del lenguaje oral al escrito. (Formoso, C. V., Rodríguez, M. M. C., & Rodríguez, J. R. 2017, p. 133, 134).



## 4.1.2. COMPONENTES

### 4.1.2.2. REGULACIONES ANTROPOMÉTRICAS:

El estudio antropométrico publicado por la Universidad de Guadalajara (2007) muestra las dimensiones medias de los niños de Latinoamérica. A través de un cálculo simple por medio del cual restamos la altura máxima alcanzada (con el brazo estirado hacia arriba) y la altura del piso a los hombros, se define que la largura promedio de los brazos de los niños de 5 años es de 48cm, mientras que la de los niños de 7 años llega a 54 cm.

Este dato nos permite definir una medida ergonómica para el diseño del material didáctico. Se estima que, al colocarlo sobre una superficie plana, como un pupitre, su largo máximo sea en promedio de unos 30 cm, y su anchura máxima de en promedio 70 cm, con el fin de permitir una fácil manipulación.

### 4.1.2.3 UBICACIÓN DE LOS COMPONENTES

El material didáctico está organizado en una caja que contiene las tarjetas de lectura y aprendizaje del idioma español, con tres compartimentos ubicando las categorías de aprendizaje a seguir y clasificadas por colores, edad y nivel de aprendizaje: Primer nivel inicial, segundo nivel intermedio y tercer nivel avanzado.

Fichas moradas para el aprendizaje del Alfabeto, vocales y letras. (lectura labio-facial)

Fichas naranjas con la categoría de animales.

Fichas celestes colores y sustantivos.

Fichas verdes de acciones.

Un tablero central durable, recorrido por colores y ubicando las tres categorías mencionadas, y las indicaciones a seguir durante el recorrido del juego.

Además, una cuarta caja donde vienen las piezas claves del juego 4 personajes con la marca del material (niño y niña) que son los que avanzaran en el recorrido por el tablero, cuatro dados con los colores de las tarjetas, y un dado para determinar el avance del niño por el camino en el juego, están elaborados con un con material resistente en acrílico.



## 4.1.2. COMPONENTES

### 4.1.2.4 DINÁMICA DEL APRENDIZAJE

La primera categoría de las tarjetas de aprendizaje de la lectura labio-facial contiene 4 categorías de tarjetas con colores relacionadas con el aprendizaje, con tres niveles de complejidad, un primer nivel inicial, un segundo nivel medio y un tercer nivel avanzado, que irán en aumento de acuerdo a la edad de los niños, su grado de discapacidad y conocimientos.

La efectividad del material didáctico se evidenciará en como el niño aprende a reconocer en los labios por medio de la ayuda de las tarjetas las diferentes letras, sustantivos, verbos y su pronunciación, este juego tendrá 4 figuras de acrílico que representan a cada jugador, 4 dados con los colores de las tarjetas por niveles, un dado para el avance en el tablero, y el tercer nivel evaluatorio tendrá tarjetas que indiquen la narración de acciones, también por niveles de evaluación, respetando la edad y avance de los niños.

El juego tiene: 1 tablero, 3 cajas para guardar las tarjetas, 1 caja para las piezas del juego, 4 dados, 1 dado de avance, 4 figuras de niños, y tres niveles de tarjetas:

- Primer nivel: 100 tarjetas.
- Segundo nivel: 100 tarjetas.
- Tercer nivel: 50 tarjetas.

El docente trabajara con las cartillas y lo replicara en sus labios y hará que el niño o niña lo reconozca en el material, en los labios de él, en su propio cuerpo utilizando un espejo, y en sus compañeros cada letra, palabra, oración y acción aprendida según sea el caso, como un prerrequisito antes de utilizar el juego de mesa.

El refuerzo será a diario y se tratará de una vez aprendido hablarle siempre al niño de frente y estimularle diariamente para que vocalice y utilice el lenguaje aprendido.

El juego de mesa será manipulable de fácil manejo tanto para el docente y los niños, muy divertido y será considerado como una estimulación de aprendizaje diario, donde se evaluará el avance individual de cada participante.

Como testimonio especial la autora de este proyecto es un referente de como una persona con discapacidad auditiva en edad temprana correctamente estimulada con este tipo de material didáctico logra aprender sin necesidad de la utilización de señas su idioma, de manera natural y con todos los conceptos y comprensión del mismo de manera efectiva a través del aprendizaje de la lectura labial.

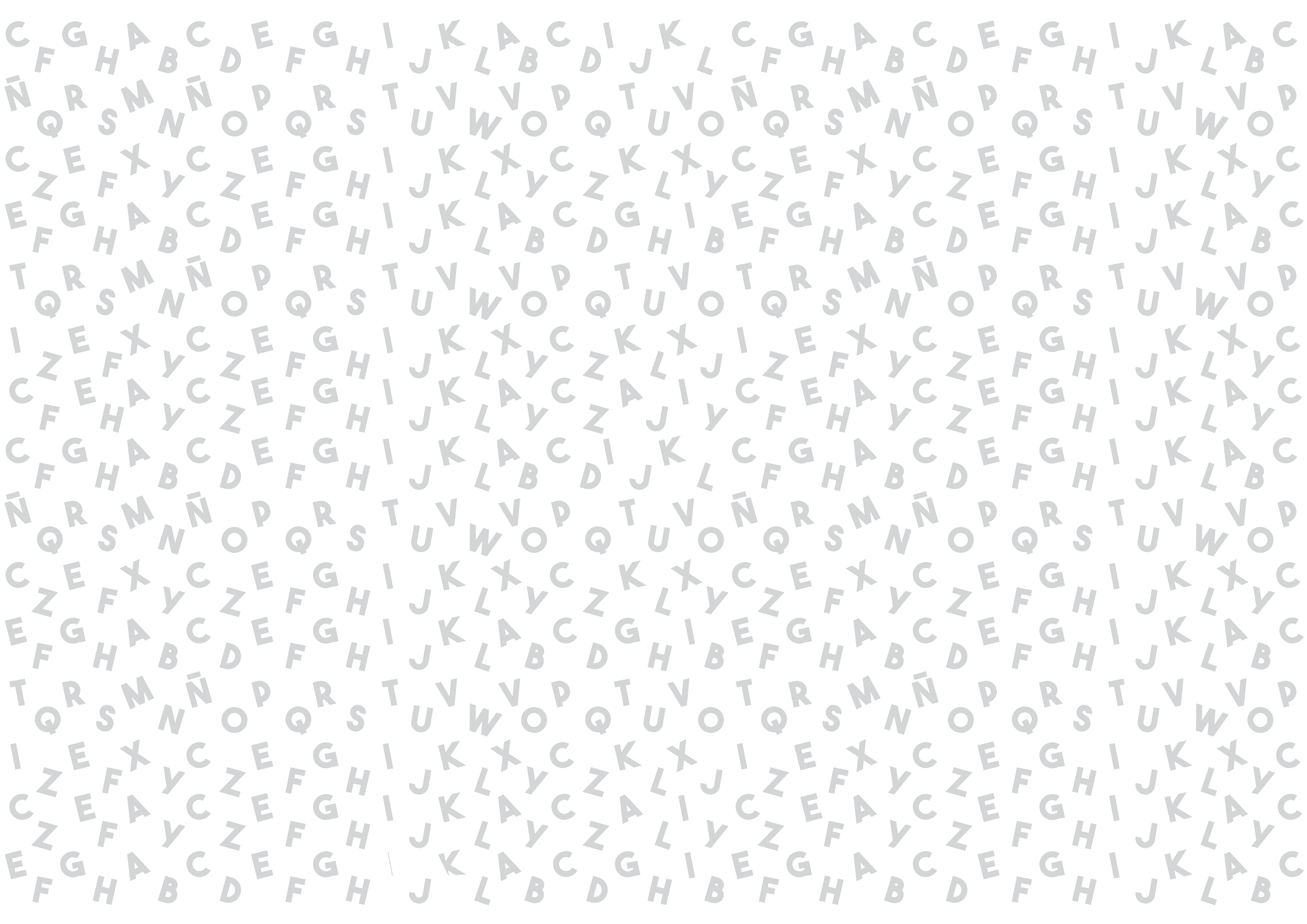



## 4.2. DISCURSO DE IDENTIDAD

El tratamiento gráfico del material didáctico y su identificador debe de ir desde el concepto de integración comunicativa con diseños infantiles y atrayente al público.

### ATRIBUTOS GENERALES

- Infantil
- Entretenido
- Dinámico

### ATRIBUTOS ESPECÍFICOS

- Comunicativo
- Pedagógico

### ATRIBUTOS A COMUNICAR

- Infantil
- Dinámico
- Divertido

### RASGOS DE ESTILOS:

#### • PARA NIÑOS:

Pretende llegar al público, de manera vistosa, con atrayentes colores, e innovadores diseños.

#### • COMUNICATIVO:

Hace énfasis en el desarrollo del lenguaje a través de vistosos dibujos y juegos, donde ayuda a estimular el lenguaje oral en niños que tienen deficiencia auditiva.

#### • APRENDIZAJE:

La técnica lúdica en el aprendizaje, es fundamental para poder adquirir destrezas significativas en el desarrollo del lenguaje oral, lo que estimula el aprendizaje y mejorar su parte comunicativa.





## 4.3. PREMISAS CONCEPTUALES

### IDENTIFICADOR

- 1) Establecer la idea de que aprender a leer los labios puede ser divertido.
- 2) Destacar el aspecto inclusivo.
- 3) Diseñar la marca tomando en cuenta las dificultades que suponen sus aplicaciones.

### DEL MATERIAL DIDÁCTICO

- 1) Construir el contenido del material didáctico destacando para la lectura labio-facial como herramienta para la comunicación.
- 2) Enfatizar en el desarrollo de la lectura labio-facial por medio de la identificación visual y la adecuada vocalización a través de una correcta tipografía.
- 3) Generar variedad de contenido a través de niveles y actividades diferentes.



## 4.4. ALTERNATIVAS CONCEPTUALES

A1

Las primeras alternativas utilizan el concepto de la figura humana en posiciones activas que transmiten alegría. Se busca transmitir el sentido de diversión.

A2

Uso del concepto de las nubes como elemento que apoye la idea de inclusión. Esta idea también se puede vincular con la temática de lectura labio-facial, pues aborda un desarrollo de liberación del lenguaje en los niños sordos.

A3

Esta alternativa usa el concepto del arco iris para generar una asociación mental con la forma final del prototipo conectándose con la nube invitando al aprendizaje de la lectura labio-facial.

## 4.5. VARIANTES GRÁFICAS

- 1.- 
- 2.- 
- 3.- 
- 
- 
- 
- 

Imagen No.14. Variantes gráficas.

## 4.6. CONCEPTO ÓPTIMO

Diseñar un material didáctico experimental que refuerce el aprendizaje de la lectura labio-facial para niños con discapacidad auditiva de 5 a 12 años de la Unidad de Educación Especializada “Angelica Flores Zambrano” de la ciudad de Manta, y así contribuir al desarrollo de su oralidad y su inclusión en la sociedad.

El nombre escogido es Aprendamos, un juego de palabras que describe una característica esencial del producto (el manejo de la lectura labio-facial) al tiempo que resalta el aspecto didáctico. A través del nombre, los atributos establecidos se comunican satisfactoriamente.



Imagen No.15. Concepto Óptimo.

# MANUAL DE MARCA



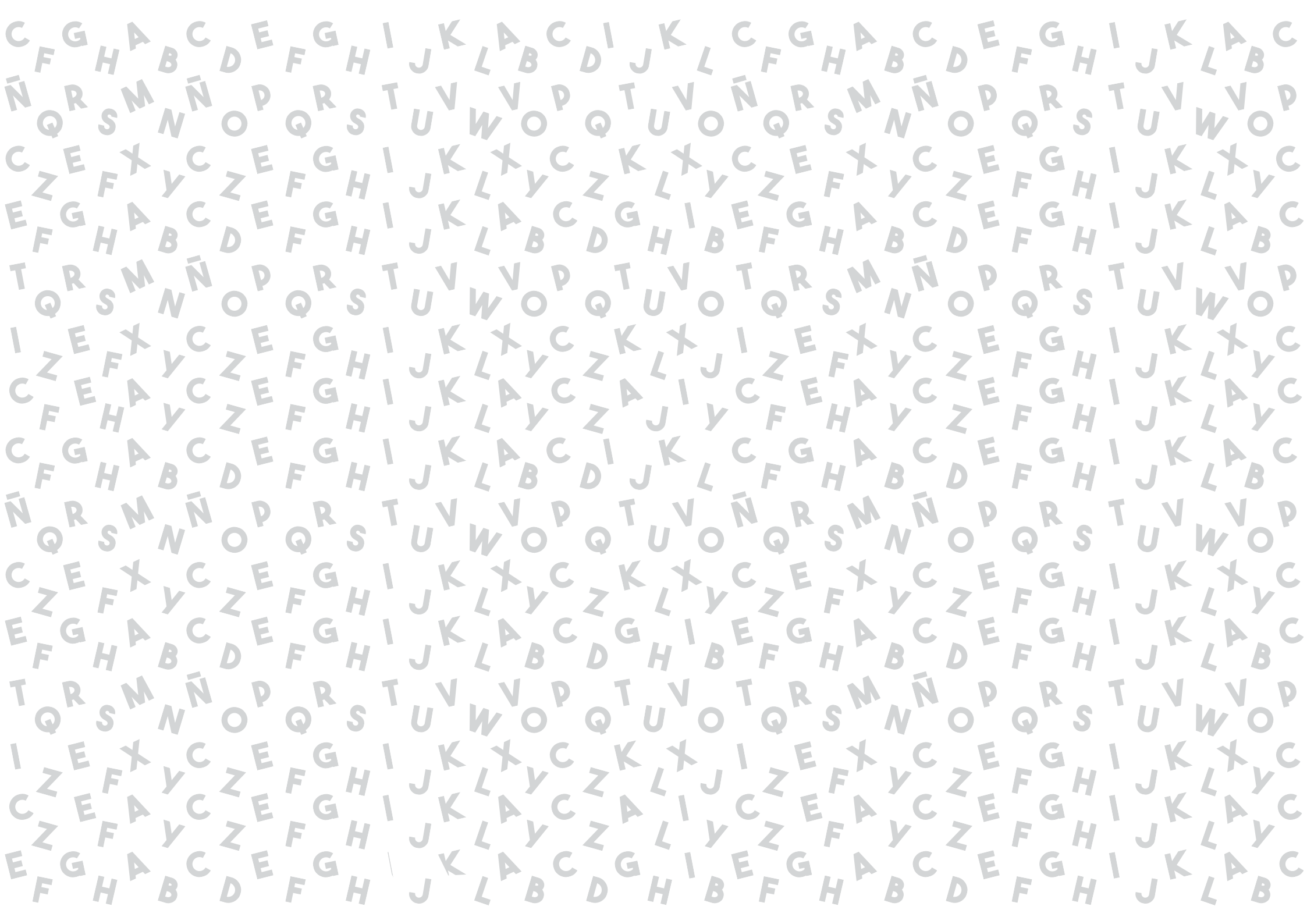



## MANUAL DE IDENTIDAD

El manual de identidad contiene las instrucciones básicas para garantizar la correcta utilización y eficacia de los elementos que conforman el identificador.

EL DISEÑO DEL IDENTIFICADOR SE REALIZÓ CON EL PROPÓSITO DE REFLEJAR LOS SIGUIENTES ATRIBUTOS:

- **INFANTIL:** La paleta de colores utilizada, basada en la psicología del color y un estudio de referentes, junto con las imágenes de los niños hablando presentes en el isotipo, permiten al público infantil identificarse con la marca.
- **INCLUSIÓN:** Mediante el contraste de color y peso de las letras se crea un juego de palabras que hace énfasis en la palabra "Aprendamos", con la lectura labio facial importante para estimular el lenguaje de quienes tienen discapacidad auditiva. Así mismo, el uso del movimiento de los labios como isotipo tiene implícita la inclusión, a la vez que recuerda el uso del lenguaje gesticular y oral para el desarrollo de las habilidades lingüísticas innatas en los niños y niñas.
- **APRENDIZAJE:** El nombre elegido, "Aprendamos con la lectura labio- facial", cumple el objetivo de comunicar este atributo, transmite que el material didáctico está enseñando oralidad, y al mismo tiempo se demuestra que el objetivo del juego es aprender de manera real y divertida.



## IDENTIDAD

### DEL IDENTIFICADOR COMPLETO



*Imagen No.16. Identificador aprendamos.*





## DISEÑO BLANCO Y NEGRO SOBRE FONDO BLANCO.



*Imagen No.17. Versión negra sobre fondo blanco.*

## DEL IDENTIFICADOR/ COMPOSICIÓN

El identificador se diseñó como una inspiración que contiene: isotipo, logotipo, genérico y símbolo.

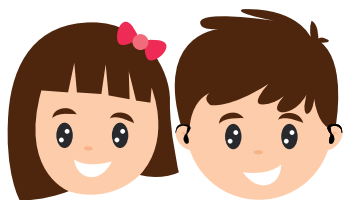

**ISOTIPO**

Aprendamos

**LOGOTIPO**

*La lectura labio-facial*

**GENÉRICO**

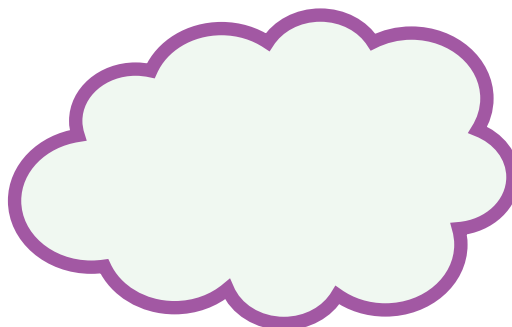

**SÍMBOLO**

Imagen No.18. Isotipo, logotipo, genérico y símbolo.

# RETÍCULA DE CONSTRUCCIÓN

## RETÍCULA

La construcción de la identidad visual fue trabajada para que se pueda percibir equilibradamente, dando a conocer como centro principal del nombre del identificador.

Es importante exponer, como se muestra el logotipo sobre una retícula, la distribución de los elementos y principales caracteres son sus números 24x horizontal y 16x vertical.

Midiendo cada segmento de la retícula establecida como X.

Se debe tener en cuenta estos importantes detalles ya que ayudarán para el funcionamiento del logotipo, para cualquier alteración o ajuste que se le realice podría dar un desequilibrio a la composición y legibilidad del mismo.



Imagen No.19. Retícula de construcción.



## CÓDIGO TIPOGRÁFICO

Para la representación del identificador se seleccionó la familia tipográfica Misses, con 1 variante tipografica (Misses regular), la cual cuenta con un espacio equilibrado en el Inter letrado, los rasgos modernos y simples facilitan la legibilidad y legibilidad de textos cortos o párrafos.

ABCDEFGHIJKLM  
NOPQRSTUVWXYZ  
abcdefghijklm  
nopqrstuvwxyz  
0123456789!?!#

*Imagen No.20. Código Tipográfico.*



## AJUSTES TIPOGRÁFICOS

La tipografía utilizada en el identificador es Misses, realizando unos ajustes al grosor de las letras en toda la palabra “Aprendamos”, y en el espaciado entre caracteres en general.

Se escogió esta fuente san serif siguiendo las conclusiones alcanzadas en el estudio de referentes, sumado a la necesidad del uso de tipografías fáciles de leer dada las características del público meta.

Para el genérico se utilizó la fuente Misses.



*Imagen No.21. Código Tipográfico logotipo.*

## CÓDIGO CROMÁTICO

**AZUL:** El azul es un color que transmite calma, serenidad, sensibilidad, ausencia de impulsividad, entendimiento, capacidad para reflexionar. Asociado al tributo de la inclusión.



C:85% R:29%  
M:50% G:113%  
Y:0% B:184%  
k:0%

**CAFÉ:** Un predominio del marrón puede significar la necesidad de tener "los pies sobre la tierra", visión realista de las situaciones, prematura responsabilidad. Asociado al tributo de la lectura labio facial porque se asocia al color de la piel.



C:41% R:84%  
M:77% G:42%  
Y:92% B:16%  
k:63%

**CREMA:** El color beige es neutro, tranquilo y relajante.



C:0% R:251%  
M:22% G:24%  
Y:32% B:180%  
k:0%

**ROSA:** El rosa representa dulzura, feminidad, delicadeza, encanto, sensibilidad, cortesía, ilusión, etc. Asociado al tributo del aprendizaje.



C:0% R:230%  
M:96% G:31%  
Y:58% B:75%  
k:0%

**BLANCO:** El color blanco es el mejor color para emplear en figuras imágenes para niños, ya que es el que transmite pureza, calma y orden visual, y por tanto, es el mejor para incentivar la creatividad. Asociado al tributo de la tranquilidad.

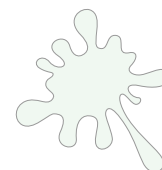

C:5% R:45%  
M:0% G:250%  
Y:5% B:246%  
k:0%

**VIOLETA:** El color violeta como el más espiritual de toda la gama de colores. Asociado al tributo de la atención.

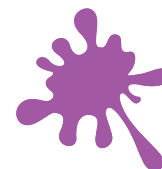

C:39% R:169%  
M:78% G:81%  
Y:0% B:154%  
k:0%



## REDUCCIONES

Como se puede observar, las reducciones mínimas que se pueden realizar al identificador en sus variantes, permitirán con eficacia optimizar su legibilidad en los soportes que exijan un máximo de reducción de la marca.



SOPORTES IMPRESOS 40mm



SOPORTES DIGITAL 50 px

*Imagen No.22. Reducción mínima.*



## ZONA RESTRICTIVA

El área de restricción del identificador se ha pautado para que los elementos en composición dentro del mismo no perjudiquen la legibilidad, por ende, se usó la gráfica "circulo morado" que conforma parte del logotipo para delimitar su espacio, mismo que debe ser respetado para evitar que la composición no sea afectada por algún elemento que la rodee. Dando a conocer mencionada información para que su legibilidad sea eficaz al momento de aplicarse.



Lorem ipsum dolor sit amet, consectetur adipiscing elit, sed diam nonummy nibh euismod tincidunt ut laoreet dolore magna aliquam erat volutpat. Ut wisi enim ad minim veniam, quis nostrud exerci tation ullamcorper suscipit lobortis nisl ut aliquip ex ea commodo consequat. Duis autem vel eum iriure dolor in hendrerit in vulputate velit esse molestie consequat, vel illum dolore eu feugiat nulla facilisis at vero eros et accumsan et iusto odio dignissim qui blandit praesent luptatum et dolores nunc soluta odio laoreet ut feugait nulla facilisi.

Lorem ipsum dolor sit amet, consectetur adipiscing elit, sed diam nonummy nibh euismod tincidunt ut laoreet dolore magna aliquam erat volutpat. Ut wisi enim ad minim veniam, quis nostrud exerci tation ullamcorper suscipit lobortis nisl ut aliquip ex ea commodo consequat. Duis autem vel eum iriure dolor in hendrerit in vulputate velit esse molestie consequat, vel illum dolore eu feugiat nulla facilisis at vero eros et accumsan et iusto odio dignissim qui blandit praesent luptatum et dolores nunc soluta odio laoreet ut feugait nulla facilisi.

Lorem ipsum dolor sit amet, consectetur adipiscing elit, sed diam nonummy nibh euismod tincidunt ut laoreet dolore magna aliquam erat volutpat. Ut wisi enim ad minim veniam, quis nostrud exerci tation ullamcorper suscipit lobortis nisl ut aliquip ex ea commodo consequat. Duis autem vel eum iriure dolor in hendrerit in vulputate velit esse molestie consequat, vel illum dolore eu feugiat nulla facilisis at vero eros et accumsan et iusto odio dignissim qui blandit praesent luptatum et dolores nunc soluta odio laoreet ut feugait nulla facilisi.

Lorem ipsum dolor sit amet, consectetur adipiscing elit, sed diam nonummy nibh euismod tincidunt ut laoreet dolore magna aliquam erat volutpat. Ut wisi enim ad minim veniam, quis nostrud exerci tation ullamcorper suscipit lobortis nisl ut aliquip ex ea commodo consequat. Duis autem vel eum iriure dolor in hendrerit in vulputate velit esse molestie consequat, vel illum dolore eu feugiat nulla facilisis at vero eros et accumsan et iusto odio dignissim qui blandit praesent luptatum et dolores nunc soluta odio laoreet ut feugait nulla facilisi.

Imagen No.23. Zona restrictiva.



## PROHIBICIONES



No puede el logo de nubes con fondos.



No puede el borde con color.



No puede el logo de colores.



No puede el logo ser alargado y comprimir.



No puede encoger el logotipo de puntajes mínimos.

Imagen No.24. Prohibiciones.

## GRÁFICA DE APOYO

En la gráfica de apoyo se utiliza el abecedario lo que indica el uso oral de las mismas dentro del aprendizaje de la lectura labio facial en los labios ya que son parte del material didáctico.



Imagen No.25. Gráfica de apoyo.



## APLICACIONES DE LA IDENTIDAD



DISEÑO ORIGINAL SOBRE FONDO BLANCO.

*Imagen No.26. Diseño original sobre fondo blanco.*



Imagen No.27. Versión para fondos fotográficos.

## VERSIONES PARA FONDOS FOTOGRÁFICOS CON LOGO.

## DISEÑO FONDO DE COLOR



Imagen No.28. Diseño Cromáticas.



## VERSIONES DE CHALECO CON LOGO PARA MAESTRA.

*Imagen No.29. Versión de chaleco con logo.*



## 4.7. MATERIAL DIDÁCTICO

### 4.7.1 INTRODUCCIÓN

El material educativo se denomina como Letras-Gráficas haciendo referencia al alfabeto y la visualización de acciones a través del dibujo. Diseñado principalmente el material didáctico para enseñar de una manera más fácil las diferentes acciones con gráficas-letras, con un concepto infantil y educativo, con una gráfica, tipográfica ajustada para niños de 5-8 años y de 9 a 12 de esta Unidad Educativa Especializada, que beneficia tanto a los docentes y terapeutas de lenguaje como a los estudiantes, para el refuerzo y enseñanza en cada clase, promueva su formación motora e intelectual.

### 4.7.2 OBJETIVO QUE CUMPLIRÁ EL MATERIAL

El objetivo principal del material didáctico, es su utilización, como apoyo para el aprendizaje de la lectura labio-facial para niños(as) con discapacidad auditiva en educación básica a través de ilustraciones visuales que estimulen el desarrollo del lenguaje y la comunicación inclusiva.



## 4.8. DEFINICIONES ESTRATÉGICAS

### 4.8.1 TIPOLOGÍA DEL MATERIAL DIDÁCTICO

En su libro “Hacia una Didáctica General Dinámica”, por Imídeo Nérci, disciplina la siguiente clasificación:

- Material permanente de trabajo
- Material informativo:
- Material ilustrativo audiovisual
- Material experimental
- Material tecnológico

El diseño del material didáctico que se realizó en este proyecto se lo designó en la categoría de material experimental, ya que se utilizaron conocimientos profesionales del diseño gráfico para elaborar una Kit para el aprendizaje de la lectura labio-facial, Este material didáctico se lo usará dentro de la Unidad de Educación Especializada Angelica Flores Zambraño con los niños y niñas de 5 a 12 años de edad, cuya función es otorgarles conocimientos que le ayuden a desenvolverse con cierta independencia en su vida cotidiana, pues estos niños poseen una discapacidad auditiva que va desde moderada, severa y profunda.





## 4.9. DISCURSO DE IDENTIDAD

El tratamiento gráfico del material didáctico y su identificador debe de ir desde el concepto de integración comunicativa con diseños infantiles y atractivo al público.

### ATRIBUTOS GENERALES

- Infantil
- Entretenido
- Dinámico

### ATRIBUTOS ESPECIFICOS

- Comunicativo
- Pedagógico

### ATRIBUTOS A COMUNICAR

- Infantil
- Dinámico
- Divertido

## 4.10. RASGOS DE ESTILOS

### PARA NIÑOS:

Pretende llegar al público, de manera vistosa, con atractivos colores, e innovadores diseños.

### COMUNICATIVO:

Hace énfasis en el desarrollo del lenguaje a través de vistosos dibujos y juegos, donde ayuda a estimular el lenguaje oral en niños que tienen deficiencia auditiva.

### APRENDIZAJE:

La técnica lúdica en el aprendizaje, es fundamental para poder adquirir destrezas significativas en el desarrollo del lenguaje oral, lo que estimula el aprendizaje y mejorar su parte comunicativa.

## 4.11. PREMISAS CONCEPTUALES

- Establecer la idea de que aprender a leer los labios puede ser divertido.
- Destacar el aspecto inclusivo.

### P1

Realizar un tablero de mesa compuesto con característica infantil de recorrido con forma de curvas.

### A1

Se debe representar la mesa de juego con tres recorridos de salidas y llegadas y un punto de cierre que será la meta, Que tendrá la palabra “¡Felicitaciones!”, que tiene los siguientes objetivos:



Imagen No.30. Premisa conceptuales.

## 4.12. CONCEPTO ÓPTIMO

Se decide trabajar sobre la alternativa 1 premisa 1; ya que refleja el diseño elaborado con varios jugadores y un camino a seguir de manera lineal pronunciando lo observado en las tarjetas de una manera lúdica para el público infantil, el cual ayudará a evaluar el aprendizaje final de la lectura labio-facial aprendido al finalizar cada nivel, y una evaluación final en el tercer nivel utilizando material seleccionado por edades y en tres subniveles de aprendizajes planteadas en el diseño. Cabe recalcar que la figura fue diseñada basada en la experiencia de aprendizaje de la lectura labio facial de la autora.



Imagen No.31. Concepto.

# CAPÍTULO 5. DESARROLLO





## 5.1 DISEÑO DEL MATERIAL DIDÁCTICO

### 5.1.1 PARTES Y VISTAS GRÁFICAS, COTAS

El prototipo consta de tres actividades que combinan encaje y trazado, organizadas en cuatro paneles que se doblan y se extienden a manera de cruz. A continuación, se presentan las vistas con cotas del prototipo.

TABLERO DE MESA VISTA SUPERIOR



Imagen No.32. Vista superior.

## 5.1 DISEÑO DEL MATERIAL DIDÁCTICO

### 5.1.1 PARTES Y VISTAS GRÁFICAS, COTAS

A continuación, presentamos el formato estándar de acuerdo al estudio morfológico que se realizó para estos públicos de 5 a 12 años de edad.

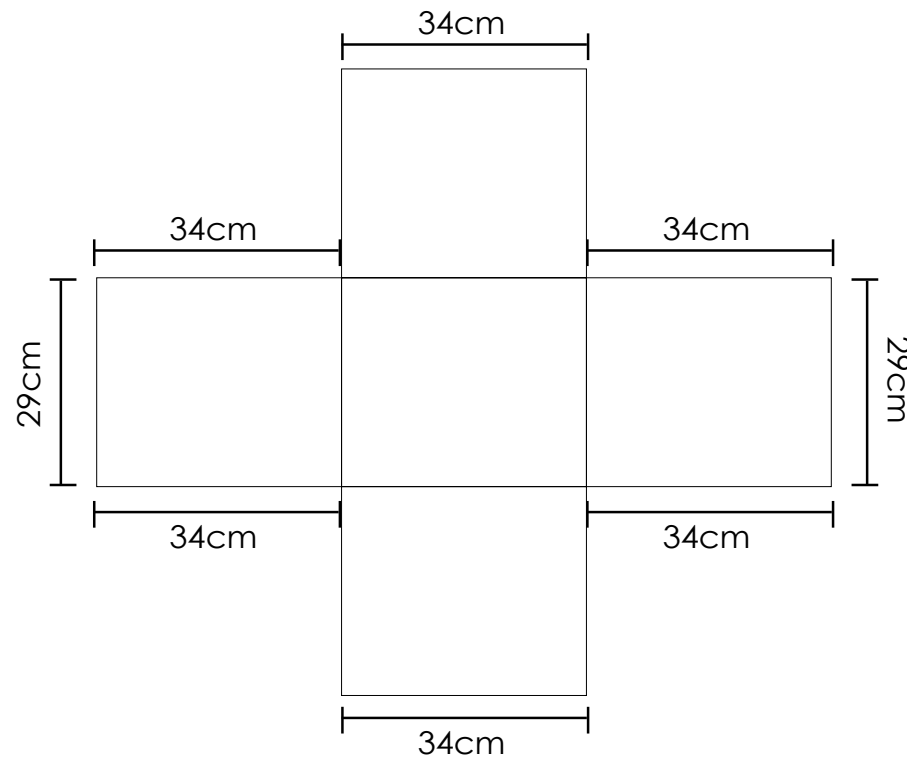
#### DISEÑO DE MESA ABIERTO



Imagen No.33. Diseño de mesa abierto.

## 5.1 DISEÑO DEL MATERIAL DIDÁCTICO

### 5.1.1 PARTES Y VISTAS GRÁFICAS, COTAS

A continuación presentamos el formato estándar de acuerdo al estudio morfológico que se realizó para estos púbcos de 5 a 12 años años de edad.

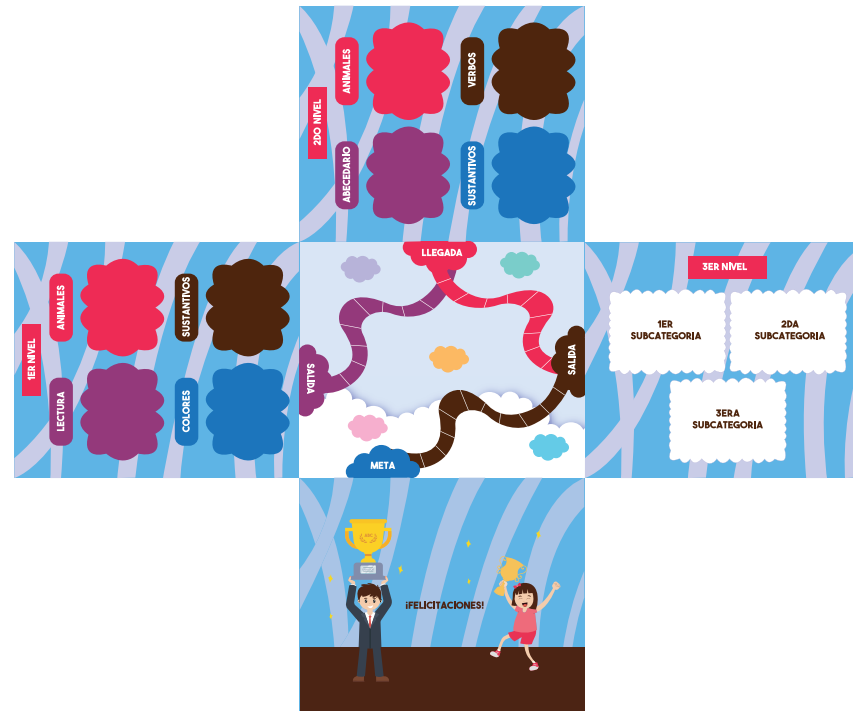
TABLERO DE MESA VISTA INFERIOR



Imagen No.34. Tablero de mesa Vista inferior.



## 5.1 DISEÑO DEL MATERIAL DIDÁCTICO

### 5.1.2 CONTRUCCIÓN DEL RECORRIDO

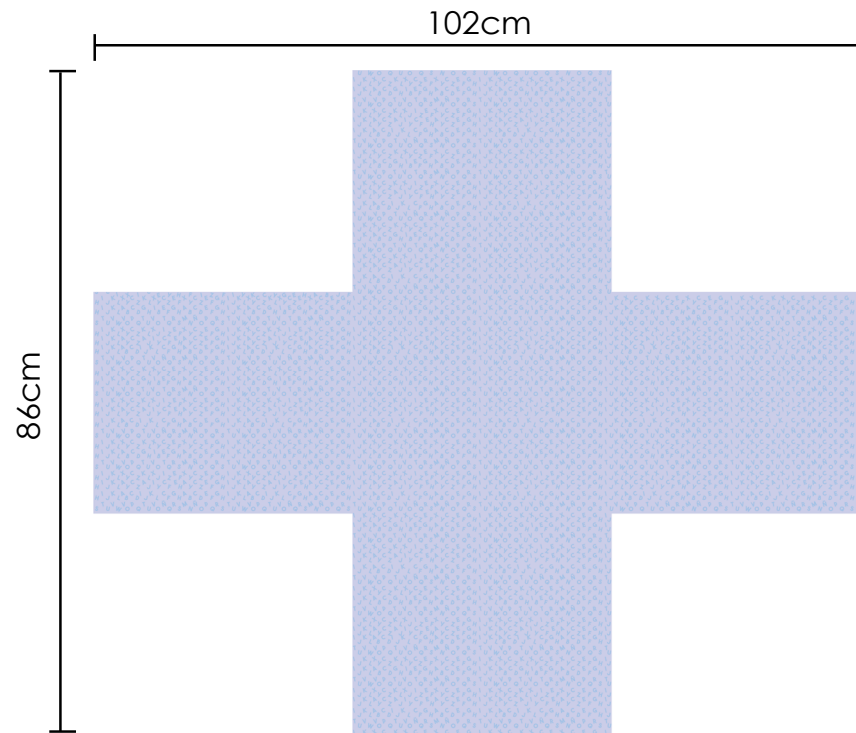
Para el diseño del recorrido del juego se lo realizo pensando en las formas de las nubes para las salidas y llegadas a la meta, y el camino en forma curvada con los colores característicos del diseño y los colores de acuerdo a los bloques de aprendizajes de manera lúdica y llamativa para hacer divertida la manifestación del aprendizaje realizado.



Imagen No.35. Construcción del recorrido.

## 5.1 DISEÑO DEL MATERIAL DIDÁCTICO

### 5.1.3 CONTRUCCIÓN DE SALIDA DEL RECORRIDO

Para la construcción de las salidas llegadas, del recorrido y el proceso creativo de las mismas, se utilizó una retícula para crear un gráfico reflejado en a forma de las nubes que representararan la identificación del juego dentro de las preguntas, y otros elementos dentro del juego.

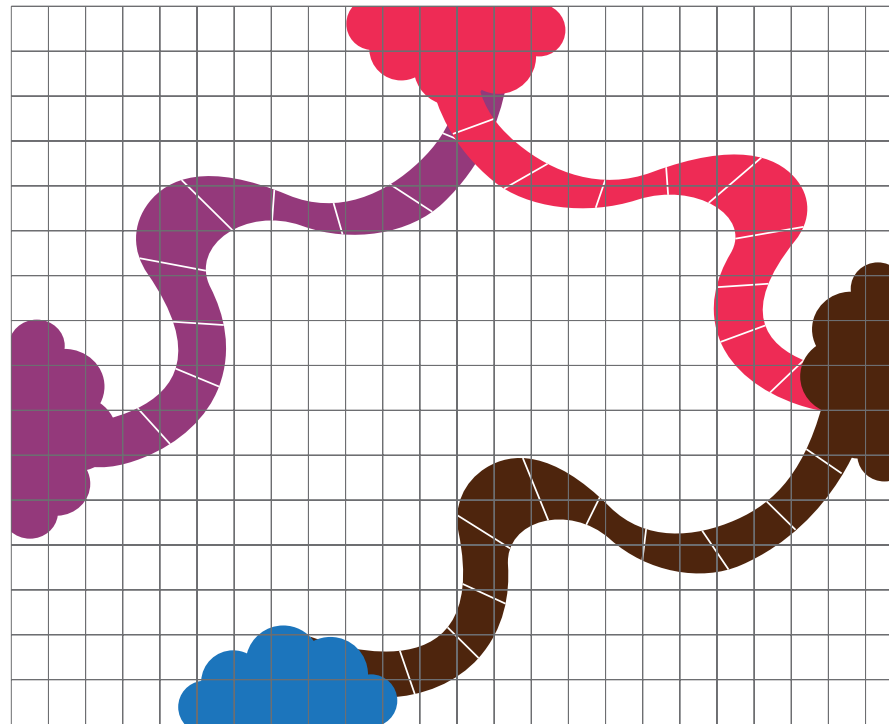

Imagen No.36. Construcción del recorrido.

## 5.1 DISEÑO DEL MATERIAL DIDÁCTICO

Para construir el tablero de mesa correspondiente al primer nivel, se realizó una subdivisión de 4 partes, las dos primeras corresponden a las medidas de 8 x 2cm, mismas que servirán para señalar el nivel y las categorías de las tarjetas del juego. Las dos partes inferiores restantes con medidas de 10x12 cm servirá para colocar las tarjetas correspondientes al material didáctico para constatar el aprendizaje de la lectura labio-facial, teniendo una medida de 29CMX 34 CM.

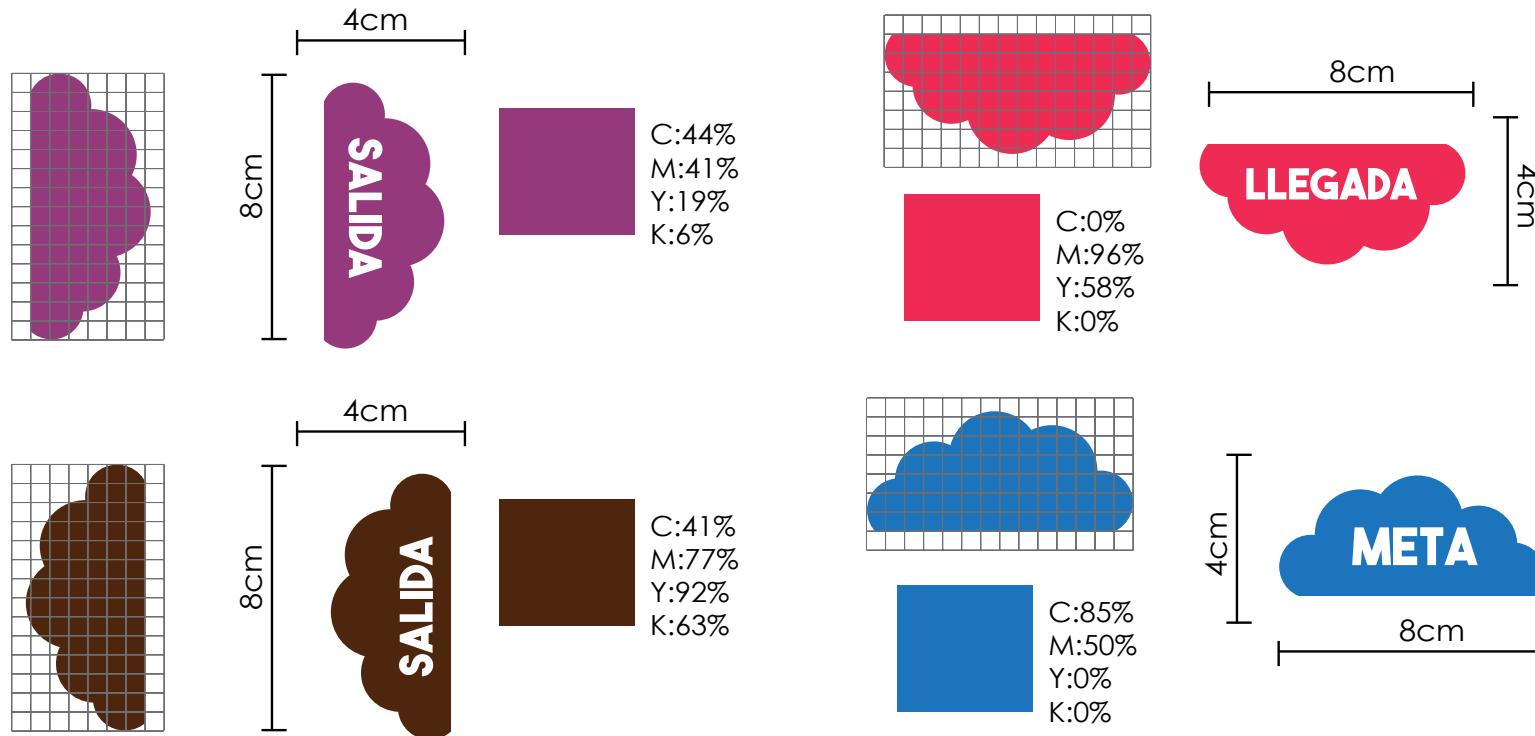

Imagen No.37. Diseño del material didáctico.



## 5.1 DISEÑO DEL MATERIAL DIDÁCTICO

Para construir el tablero de mesa correspondiente al segundo nivel, se realizó una subdivisión de 4 partes, las dos primeras corresponden a las medidas de 8 x 2cm, mismas que servirán para señalar el nivel y las categorías de las tarjetas del juego. Las dos partes inferiores restantes con medidas de 10x12 cm servirá para colocar las tarjetas correspondientes al material didáctico para constatar el aprendizaje de la lectura labio-facial, teniendo una medida de 29CMX 34 CM.

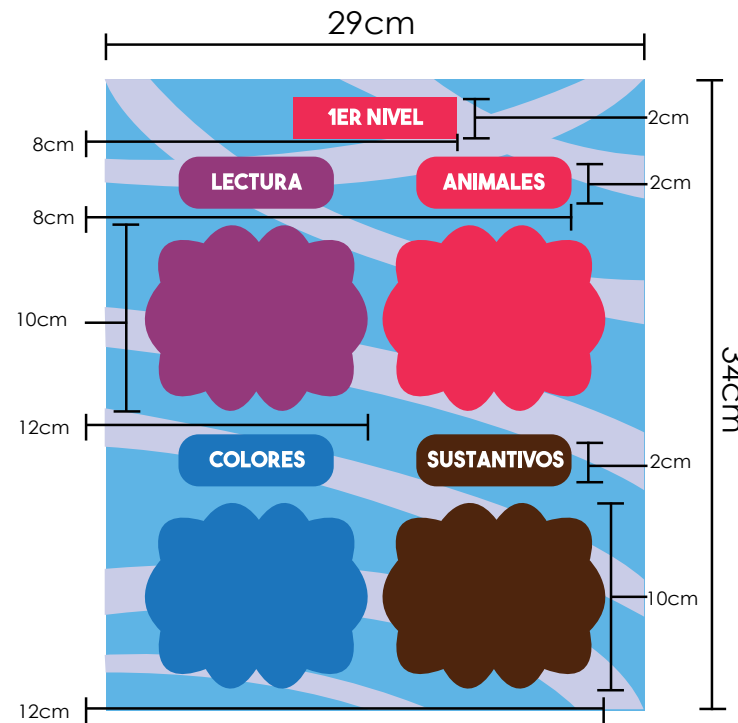

Imagen No.38. Diseño del material didáctico.



## 5.1 DISEÑO DEL MATERIAL DIDÁCTICO

Para construir el y tercer nivel o nivel evaluatorio del tablero de mesa se realizó el diseño de la división en tres partes, la primera parte tiene una dimensión de 8 X 2 cm y corresponde al título, en la segunda y tercera división la parte superior e inferior del diseño tienen una dimensión de 10cm X 14 cm, y corresponden a las tres subcategorías de tarjetas de evaluación agrupadas por edades y niveles de conocimientos del niño. El diseño mide en su totalidad 34cm X 29 cm.

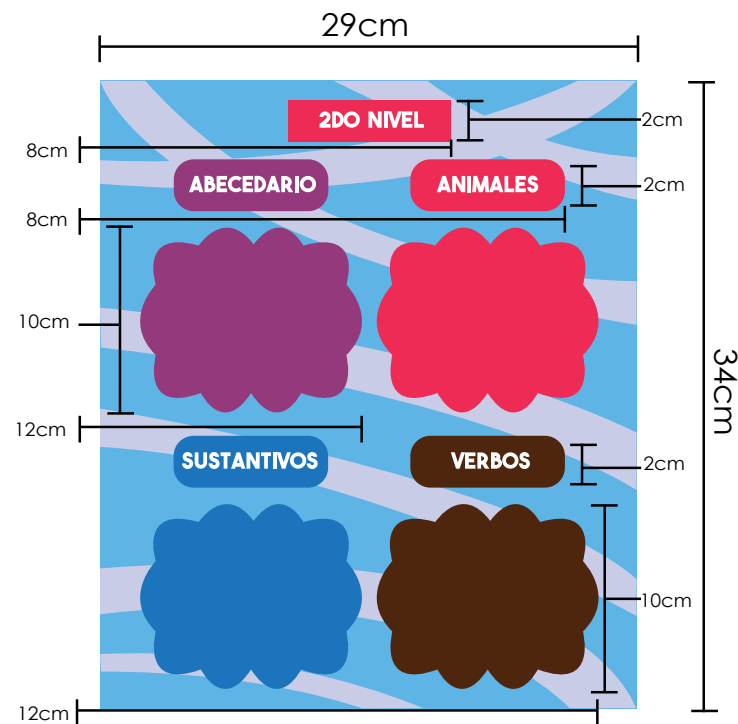

Imagen No.39. Diseño del material didáctico.

## 5.1 DISEÑO DEL MATERIAL DIDÁCTICO

Para construir la parte final del tablero de mesa se realizó el diseño del mismo con las figuras de los niños con sus trofeos en señal de haber llegado a la meta, con la palabra “¡Felicitaciones!”, el niño y su trofeo miden 20 cm, la niña y su trofeo 14 cm, la proyección del suelo 8 cm, con un total del diseño de 34cmX 29cm.

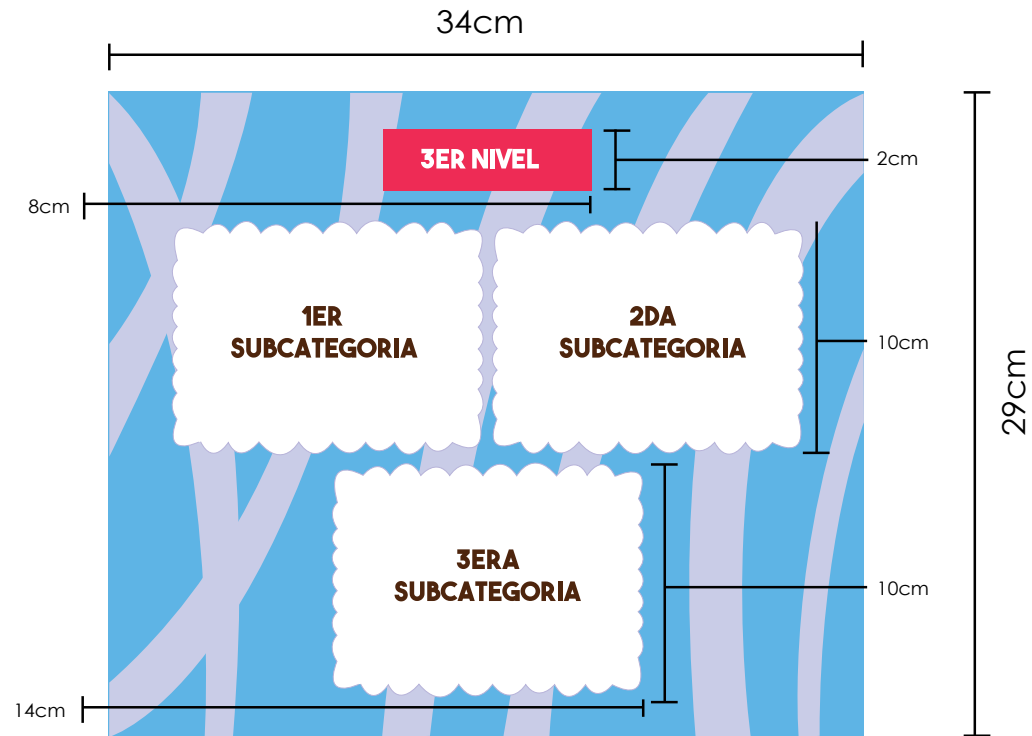

Imagen No.40.Diseño del material didáctico.

# 5.1 DISEÑO DEL MATERIAL DIDÁCTICO

TABLA COMPLETA

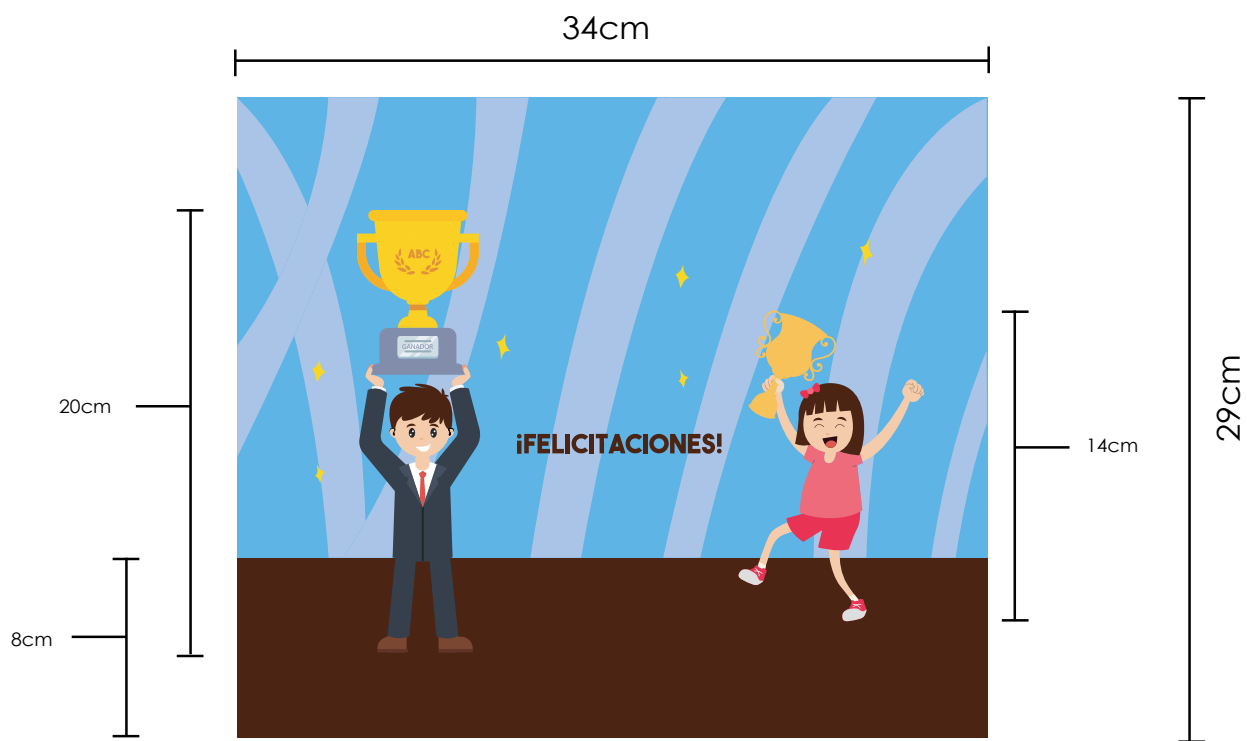

Imagen No.41. Diseño del material didáctico.

## 5.1 DISEÑO DEL MATERIAL DIDÁCTICO

### TARJETAS DEL PRIMER Y SEGUNDO NIVEL

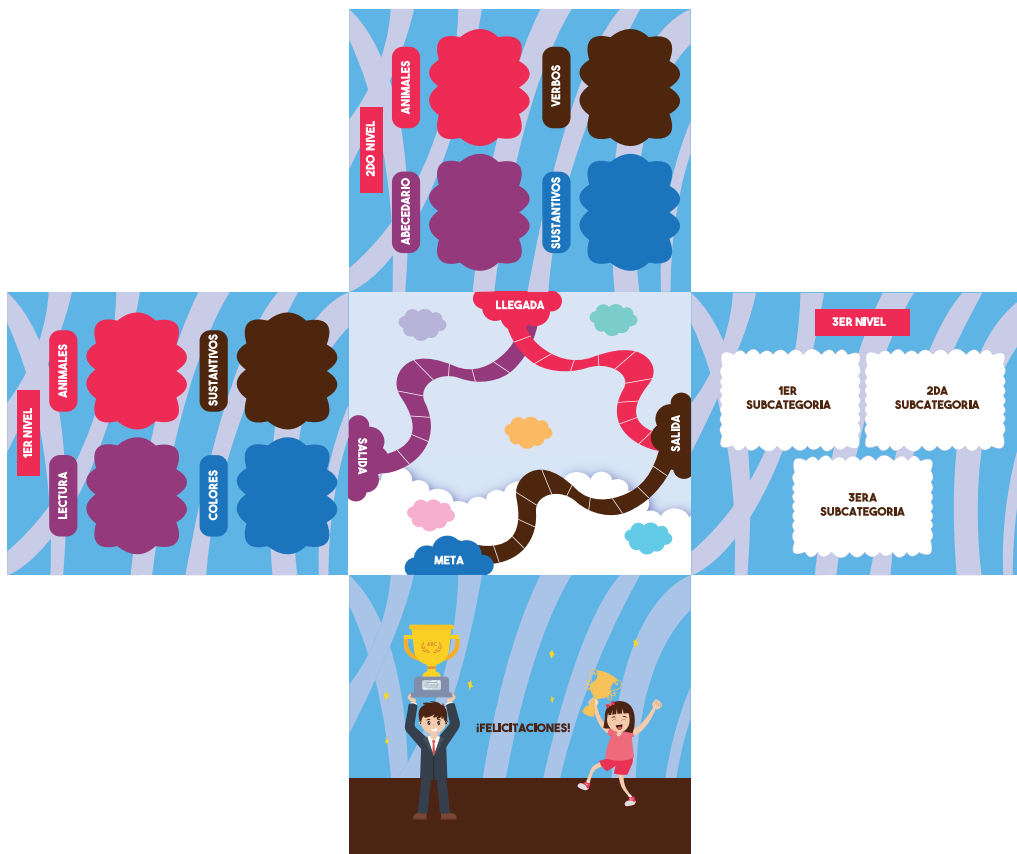
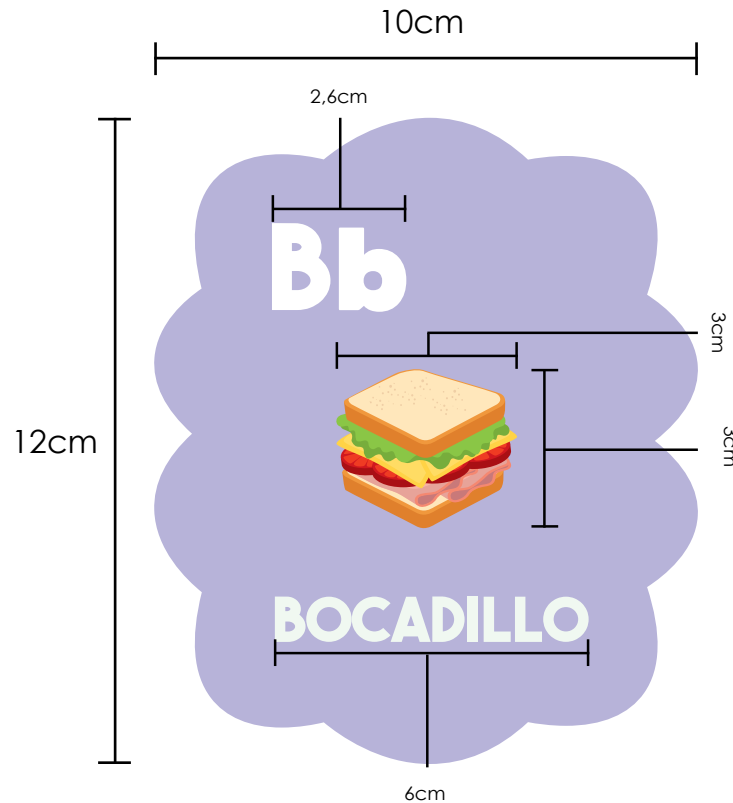

TARJETAS CONSTRUCCIÓN  
CARA ANTERIOR  
Tipo: Cartulina  
Medida: 12 cm alto 10 ancho  
Material: DUPLEX blanca

1. Los elementos estarán compuestos de la siguiente manera, en la parte central y delantera de la tarjeta estarán las imágenes escogidas de acuerdo al primer o segundo nivel de aprendizaje del niño o niña, a continuación, en su parte superior la letra identificatoria de la imagen, y en su parte inferior el nombre de la imagen que se está observando.

Imagen No.42. Tarjetas.



## 5.1 DISEÑO DEL MATERIAL DIDÁCTICO

### TARJETAS DEL PRIMER Y SEGUNDO NIVEL

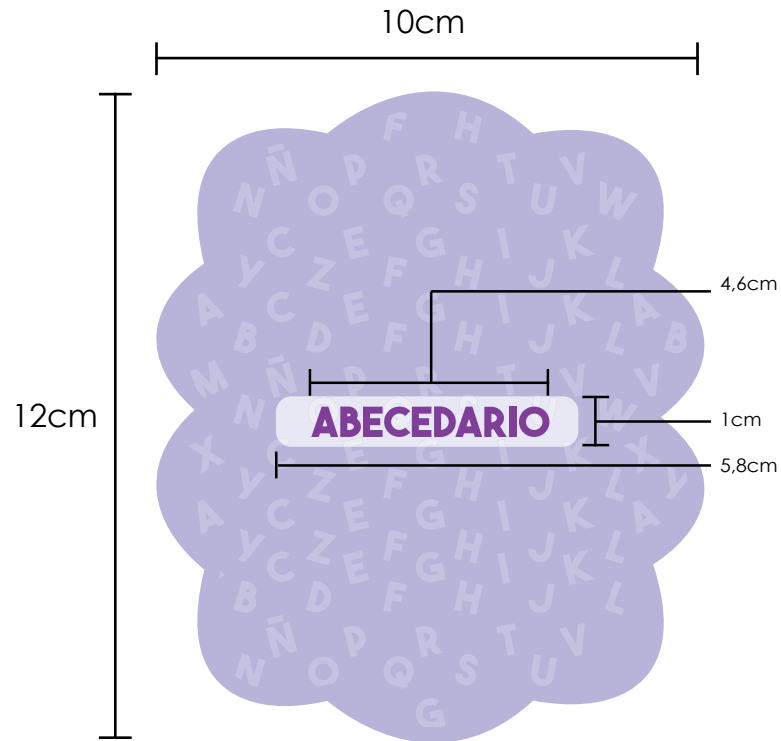

#### TARJETAS CONSTRUCCIÓN

CARA POSTERIOR

Tipo: Cartulina

Medida: 12 cm alto 10 ancho

Material: DUPLEX blanca

**2.** Medidas estructuradas e ideales para los públicos de 5 a 12 años de edad, mencionadas medidas surgieron por el estudio morfológico y antropomórfico que se realizó en el análisis para la creación del material didáctico, representado por la nube, y en su parte central media lleva escrito el nombre de la categoría de aprendizaje la que corresponde, teniendo en cuenta su color.

Imagen No.43. Tarjetas.

## 5.1 DISEÑO DEL MATERIAL DIDÁCTICO

### TARJETAS DEL TERCER NIVEL

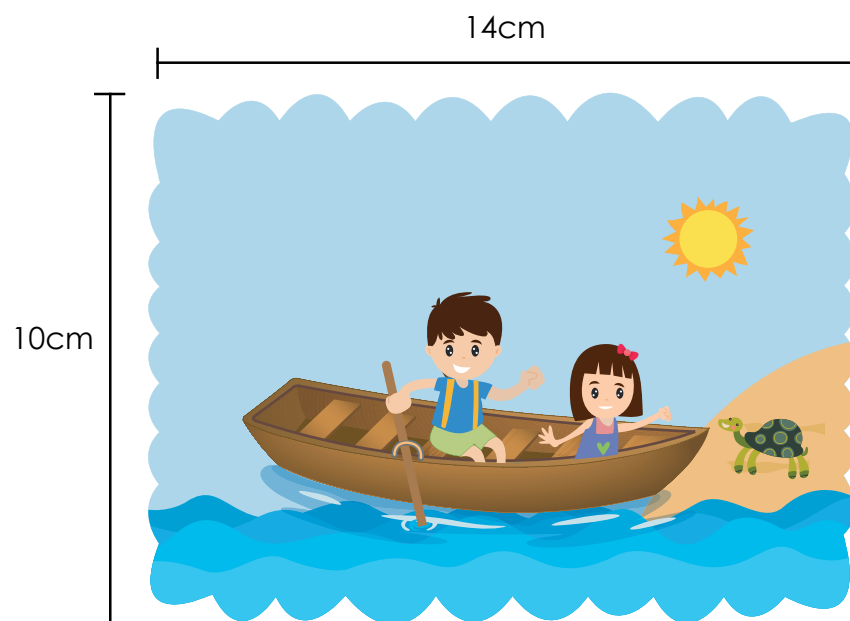

TARJETAS CONSTRUCCIÓN  
CARA ANTERIOR  
Tipo: Cartulina  
Medida: 14 cm alto 10 ancho  
Material: DUPLEX blanca

1. Los elementos estarán compuestos de la siguiente manera, la tarjeta es más grande, y mostrará coloridas ilustraciones de acciones sencillas, medias y más complejas dependiendo de su clasificación en los tres subniveles presentados, de acuerdo a la edad de los niños, su grado de deficiencia auditiva y a su nivel de avance.

Imagen No.44. Tarjetas.

## 5.1 DISEÑO DEL MATERIAL DIDÁCTICO

### TARJETAS DEL TERCER NIVEL

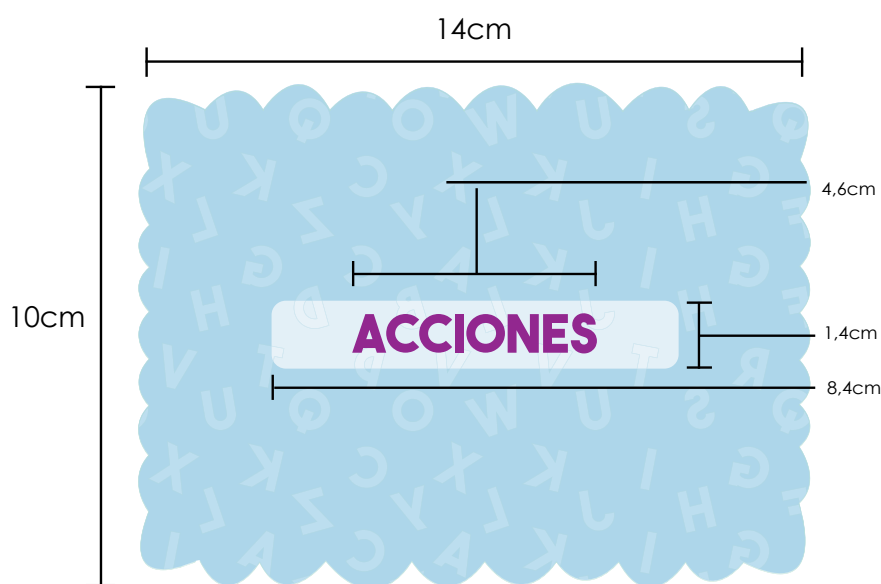

TARJETAS CONSTRUCCIÓN  
CARA POSTERIOR  
Tipo: Cartulina  
Medida: 14cm alto 10 ancho  
Material: DUPLEX blanca

2. Medidas estructuradas e ideales para los públicos de 5 a 12 años de edad, mencionadas medidas surgieron por el estudio morfológico y antropomórfico que se realizó en el análisis para la creación del material didáctico, representado por la nube, y en su parte central media lleva escrito el nombre de la categoría de aprendizaje la que corresponde, teniendo encuentra su color.

Imagen No.45. Tarjetas.



## 5.1 DISEÑO DEL MATERIAL DIDÁCTICO

DADO

TIPO: ACRÍLICO BLANCO  
MEDIDA: 2X2CM  
MATERIAL: VINIL ADHESIVO  
COLOR: BLANCO  
IMPRESIÓN: PLOTTER DE LÁSER



Imagen No.46. Dados.

## 5.1 DISEÑO DEL MATERIAL DIDÁCTICO

DADO

TIPO: ACRÍLICO BLANCO  
MEDIDA: 1X1CM  
MATERIAL: PINTURA ACRÍLICA  
COLOR: BLANCO  
IMPRESIÓN: PLOTTER DE LÁSER

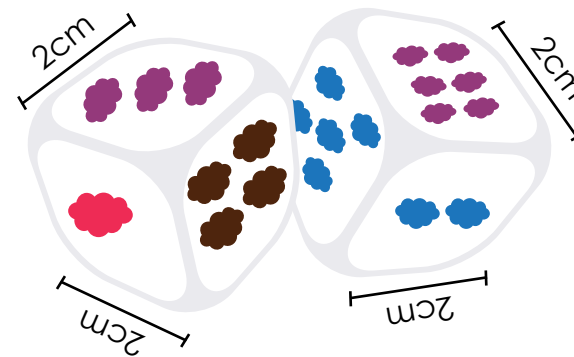

Imagen No.47. Dados.

## 5.1 DISEÑO DEL MATERIAL DIDÁCTICO

### PIEZA DEL MUÑECO

VISTA FRONTAL

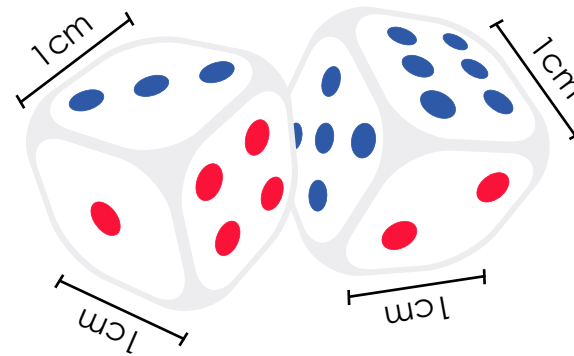
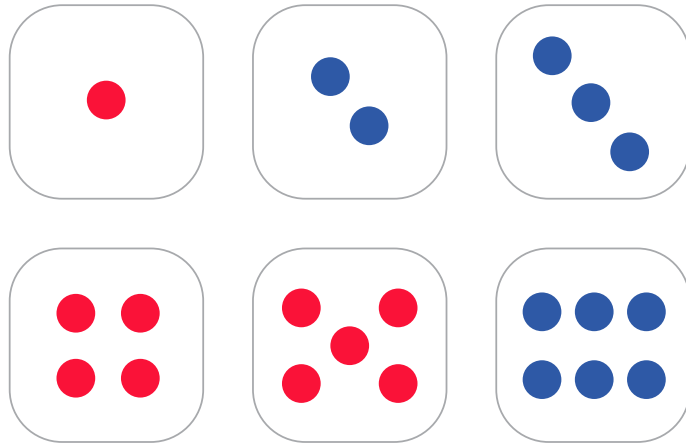
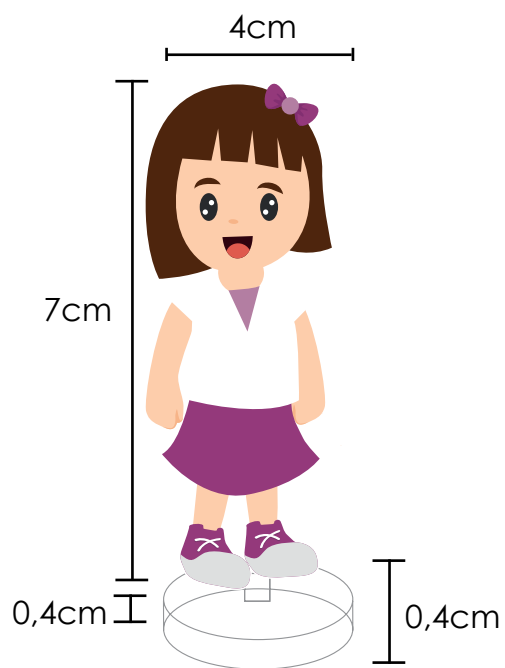

TIPO: ACRÍLICO BLANCO  
MEDIDA: 7X4CM  
MATERIAL: VINIL ADHESIVO  
COLOR: CMYK  
IMPRESIÓN: PLOTTER DE LÁSER

VISTA POSTERIOR



Imagen No.48. Pieza del muñeco.

## 5.1 DISEÑO DEL MATERIAL DIDÁCTICO

### PIEZA DEL MUÑECO

VISTA FRONTAL

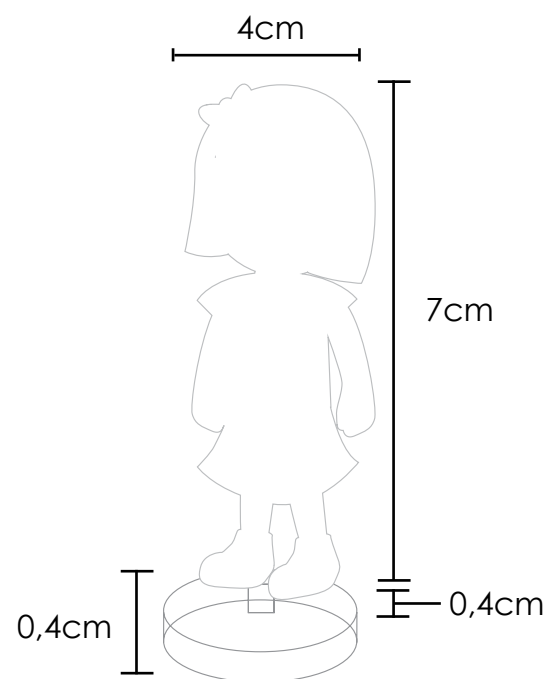
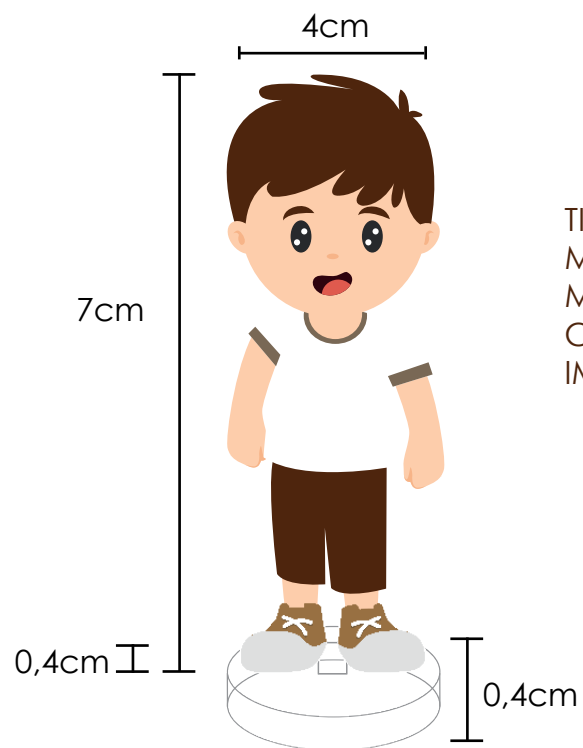

TIPO: ACRÍLICO BLANCO  
MEDIDA: 7X4CM  
MATERIAL: VINIL ADHESIVO  
COLOR: CMYK  
IMPRESIÓN: PLOTTER DE LÁSER

VISTA POSTERIOR



Imagen No.49. Pieza del muñeco.

## 5.1 DISEÑO DEL MATERIAL DIDÁCTICO

PIEZAS DE LOS MUÑECOS

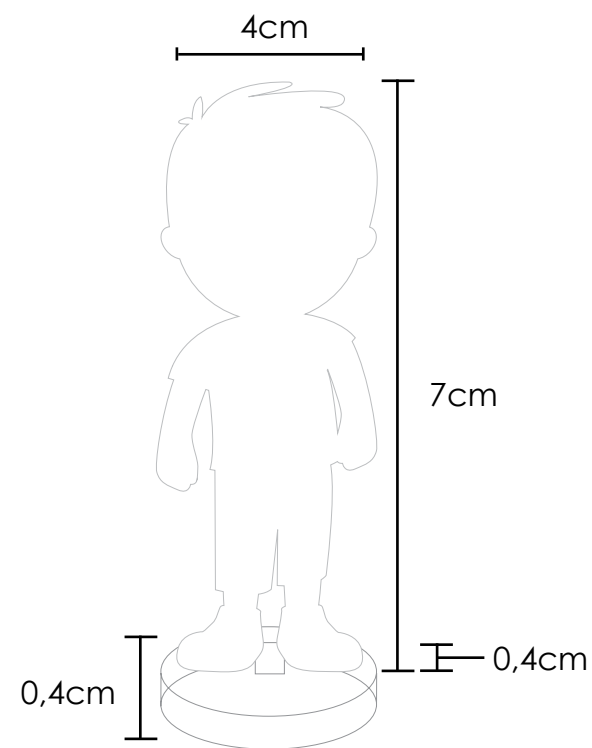

Imagen No.50. Piezas de los muñecos.



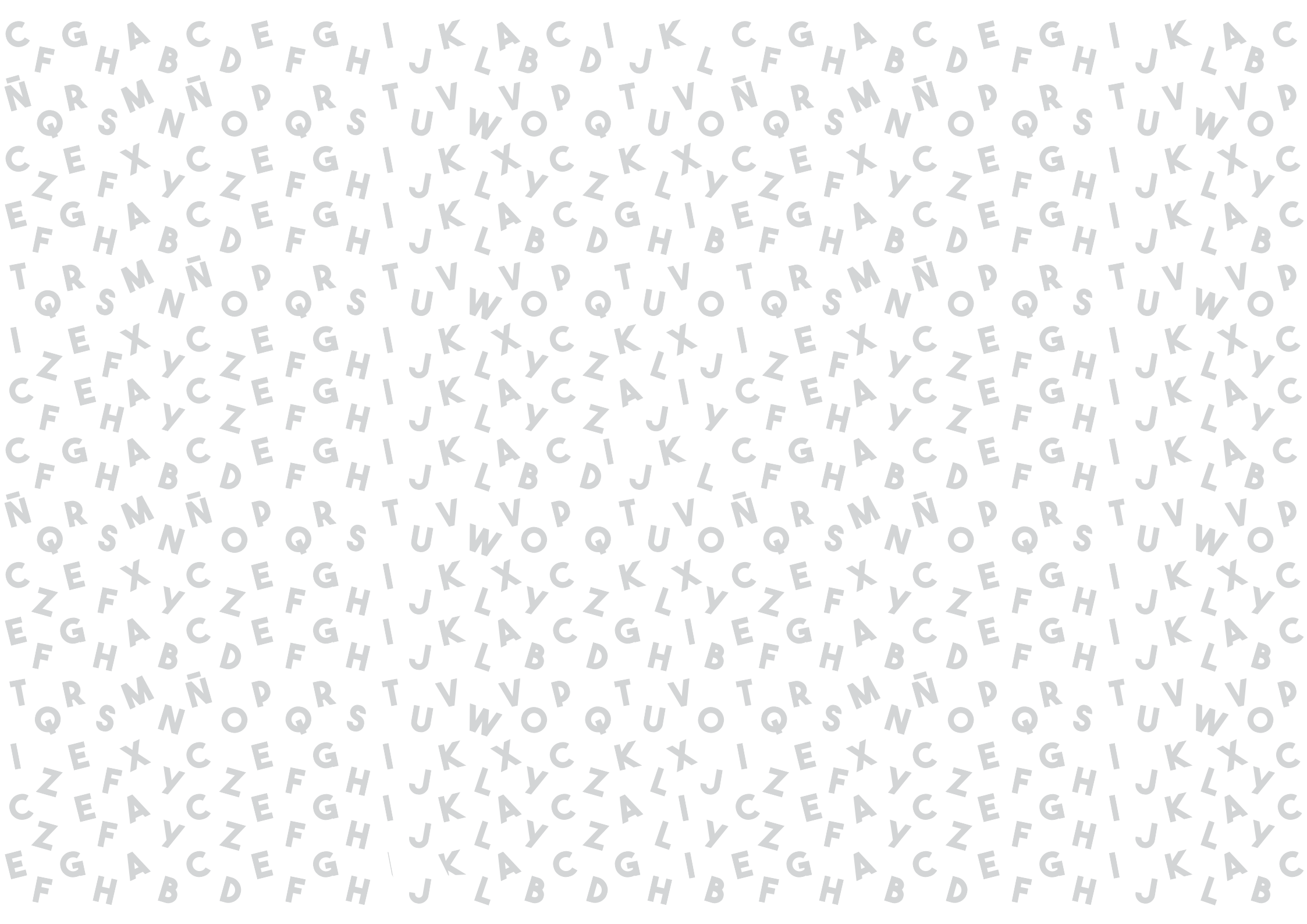



## 5.2. CONSTRUCCIÓN

Las materias seleccionadas de acuerdo a la discapacidad auditiva y según su grado de deficiencia va a contribuir con los resultados de aprendizaje de las mismas:

TABLA DE MATERIAS Y RESULTADOS DE APRENDIZAJE

Cuadro 4. Materias y resultados de aprendizaje.

MATERIAS	RESULTADOS DE APRENDIZAJE
Lengua y literatura	Aprender a dialogar con lenguaje natural con sus familiares y personas de su entorno inmediato.
Comprensión oral y escrita	Interpretar la escritura y relacionarla con el lenguaje oral y escrito como una manera de expresión personal y comunicación, con códigos universales del lenguaje castellano.
Entorno Natural y Social	Desarrollar su autonomía y autoestima, con un reconocimiento de su identidad y el desempeño de actividades cotidianas individuales y colectivas propias de su edad y entorno.
Desarrollo del pensamiento	Desarrollar las capacidades cognitivas y lingüísticas por medio del reconocimiento y relación de actividades cotidianas, desarrollo del pensamiento y oralidad a través de la decodificación de signos, letras e imágenes.

Nota. Tabla de estudio de materias y resultados.



## 5.3. CÓDIGO TIPOGRÁFICO

Gracias a sus trazos definidos y simples que permiten una clara legibilidad, razones importantes al trabajar con niños en edad escolar que no reconocen aun diversos tipos de letras, y recién comienzan a aprender el idioma, se escogió la fuente The Bold Font, en su variante Bold como tipografía para los textos que contendrá el material didáctico. Esta fuente Bureaw Eagle Bold permite un fácil reconocimiento de las letras, lo que contribuirá al mejor aprendizaje del español a través del aprendizaje de la lectura labio-facial en niños con discapacidad auditiva.

### THE BOLD FONT

**ABCDEFGHIJKLMN  
OPQRSTUVWXYZ  
0123456789!?!#**

### BUREAW EAGLE BOLD

abcdefghijklmn  
opqrstuvwxyz  
0123456789!?!#

*Imagen No.51. Tipográfico.*



## 5.4. CÓDIGO CROMÁTICO

Por medio del análisis de referentes realizado, se pudo establecer la utilización de colores saturados, en su mayor parte primarios y secundarios como la alternativa más propicia.

Esta selección tiene dos finalidades:

- 1) Proporcionar un estímulo visual moderado en los niños con deficiencia auditiva para captar su atención y propiciar la concentración.
- 2) Llegar al público infantil de manera lúdica y divertida al que va dirigido el producto.



C:0%  
M:0%  
Y:0%  
K:0%



C:0%  
M:31%  
Y:70%  
K:0%



C:55%  
M:0%  
Y:72%  
K:0%



C:8%  
M:48%  
Y:0%  
K:0%



C:0%  
M:78%  
Y:60%  
K:0%



C:59%  
M:0%  
Y:7%  
K:0%

## 5.5. CÓDIGO DE IMÁGENES

El análisis de referentes realizado arrojó que existe una alta presencia del uso de pictogramas (Más del 70% de los casos estudiados) en los juegos didácticos infantiles que van dirigidos a niños con discapacidad auditiva. Por lo tanto, se definió el uso de pictogramas ilustrados en las actividades donde sean necesarios. La estética de la ilustración seleccionada es la de flat design, lengua de diseño, generalmente utilizado en interfaces de usuario gráfico, especialmente en material gráfico, debido a que las características de este estilo se asocian con los atributos a comunicar previamente seleccionados y permite la explotación del código cromático definido.



Imagen No.52. Código imágenes.

## 5.5. CÓDIGO DE IMÁGENES

Dentro de los pictogramas utilizados, se incluyen ilustraciones de palabras en códigos de lectura labio-facial. Se consultó como fuente, guías de lectura labio-facial, “Es un sistema aumentativo de comunicación que valora la percepción bimodal del habla. Consiste en interpretar los movimientos articulatorios visibles del interlocutor con el fin de acceder a la palabra” (Rondal y Seron, 1995). para su posterior análisis y reproducción con el estilo seleccionado para el proyecto. Se resolvió utilizar ilustraciones de niños y niñas realizando vocalizaciones gráficas de vocales y fonemas para empatizar con el target.

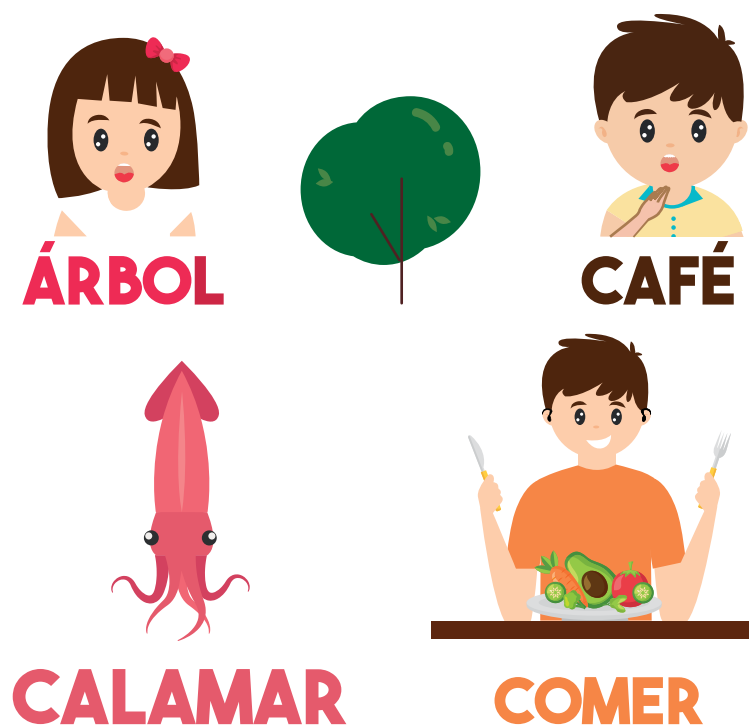

Imagen No.53. Código imágenes.

## 5.6 DISEÑO DE ENVASE Y/O EMPAQUE

### 5.6.1 PLANO TROQUEL:

EMPAQUE FRONTAL

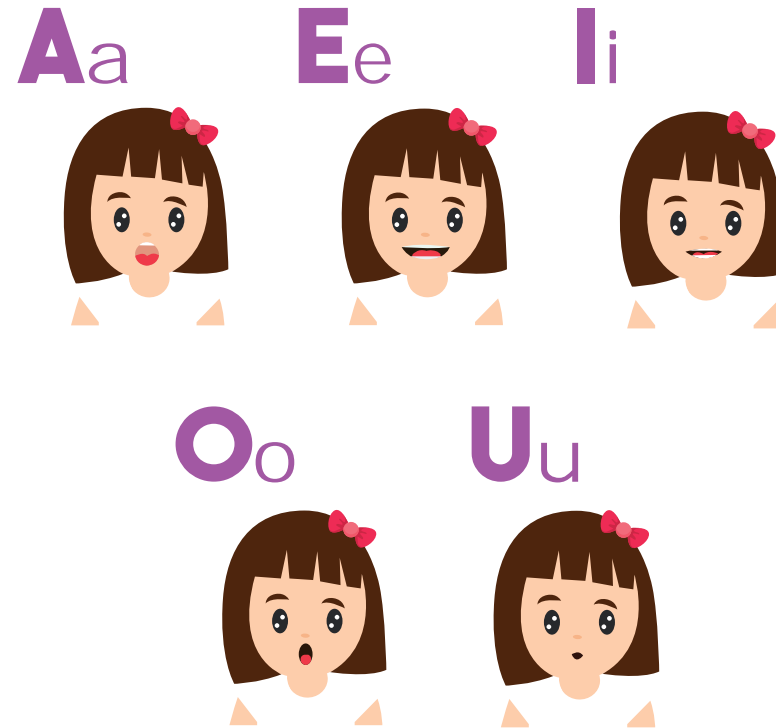

Imagen No.54. Plano troquel.

## 5.6 DISEÑO DE ENVASE Y/O EMPAQUE

### 5.6.1 PLANO TROQUEL:

EMPAQUE FRONTAL

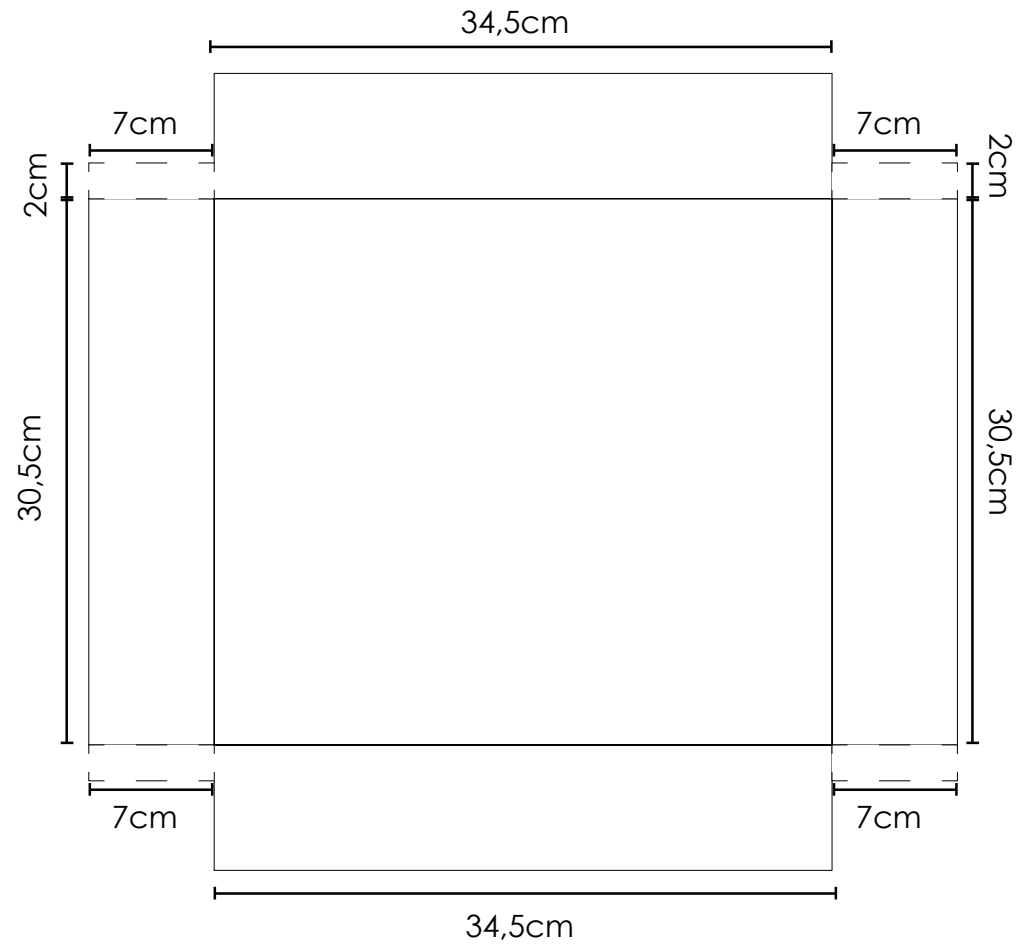

Imagen No.55. Diseño de empaque.



## 5.6 DISEÑO DE ENVASE Y/O EMPAQUE

### 5.6.1 PLANO TROQUEL:

EMPAQUE POSTERIOR



Imagen No.56. Plano troquel.

## 5.6 DISEÑO DE ENVASE Y/O EMPAQUE

### 5.6.1 PLANO TROQUEL:

EMPAQUE POSTERIOR

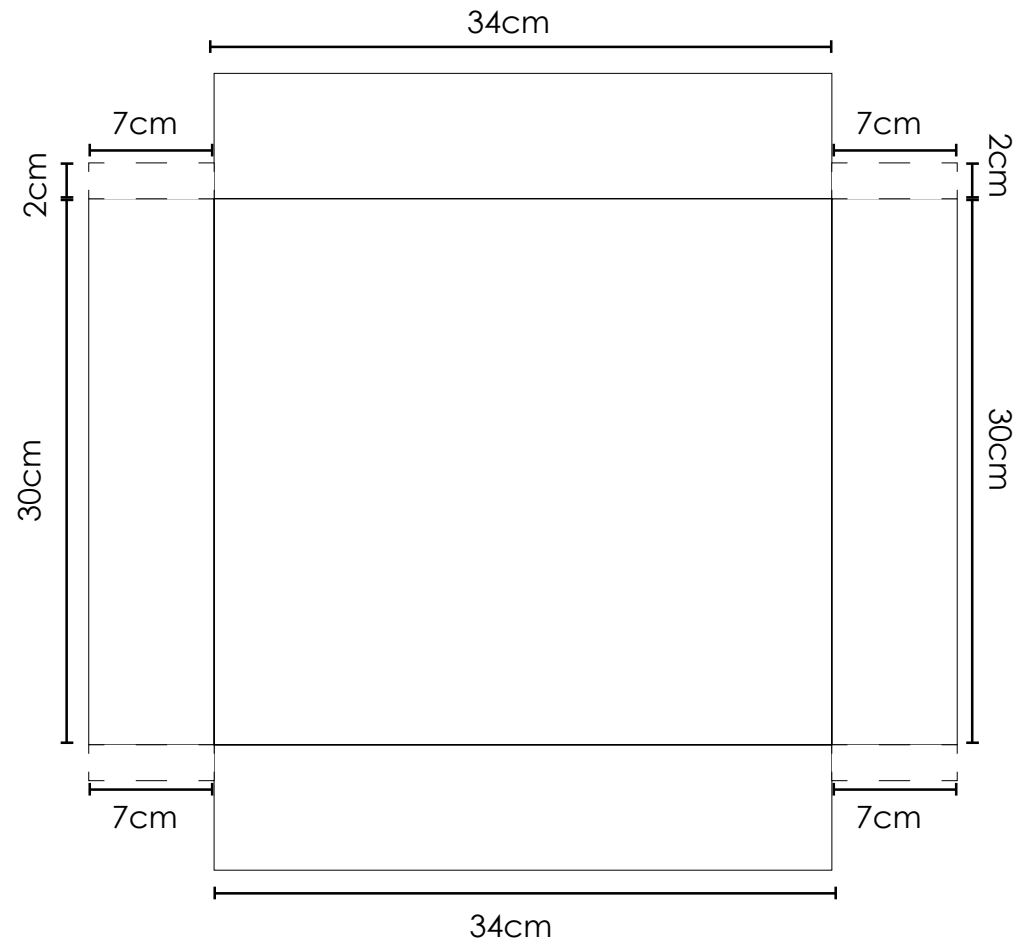

Imagen No.57. Diseño de empaque.

## 5.6 DISEÑO DE ENVASE Y/O EMPAQUE

### 5.6.1 PLANO TROQUEL:

VISTA FRONTAL



Imagen No.58. Plano troquel.



Imagen No.58. Diseño de empaque.

## 5.6 DISEÑO DE ENVASE Y/O EMPAQUE

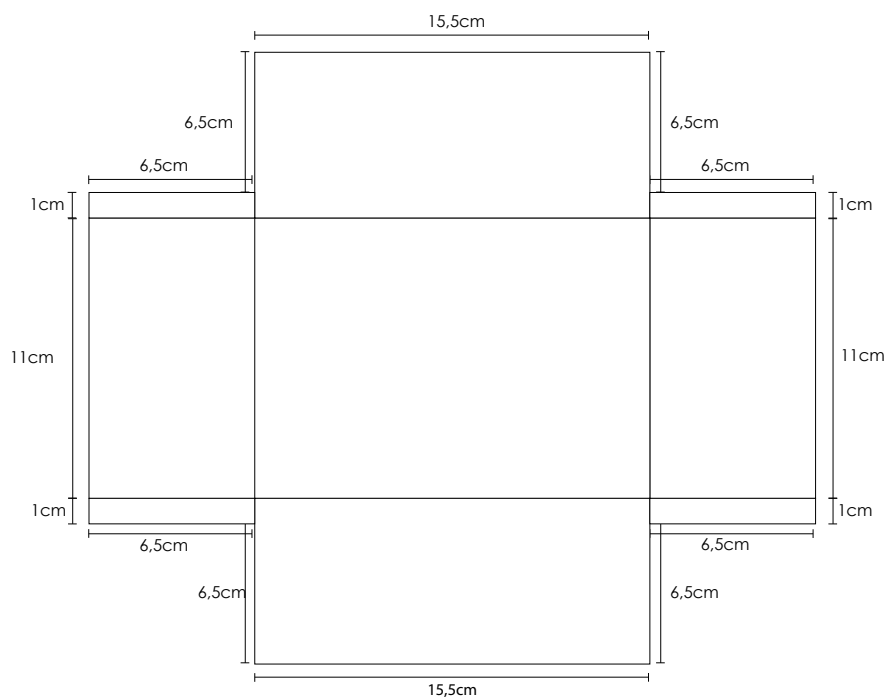
### 5.6.1 PLANO TROQUEL:

VISTA POSTERIOR



Imagen No.59. Plano troquel.



Imagen No.60. Diseño de empaque.

## 5.6 DISEÑO DE ENVASE Y/O EMPAQUE

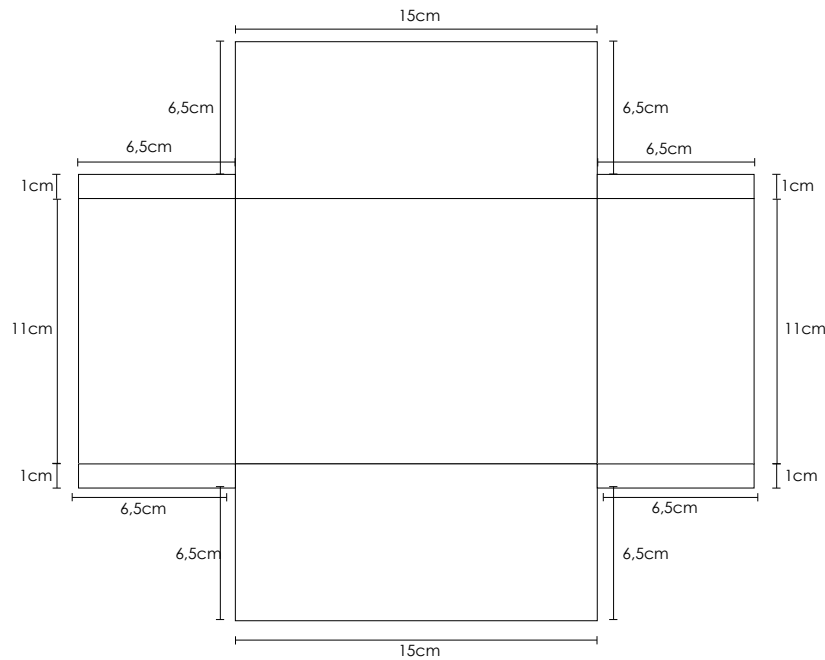
### 5.6.1 PLANO TROQUEL:

VISTA FRONTAL



Imagen No.61. Plano troquel.



Imagen No.62. Diseño de empaque.

## 5.6 DISEÑO DE ENVASE Y/O EMPAQUE

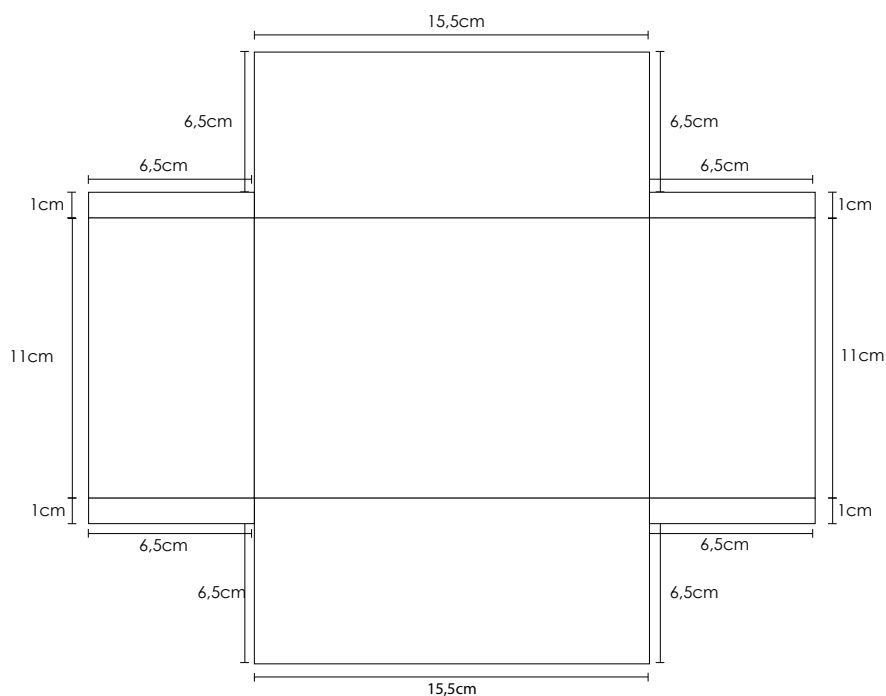
### 5.6.1 PLANO TROQUEL:

VISTA POSTERIOR



Imagen No.63. Plano troquel.



Imagen No.64. Diseño de empaque.

## 5.6 DISEÑO DE ENVASE Y/O EMPAQUE

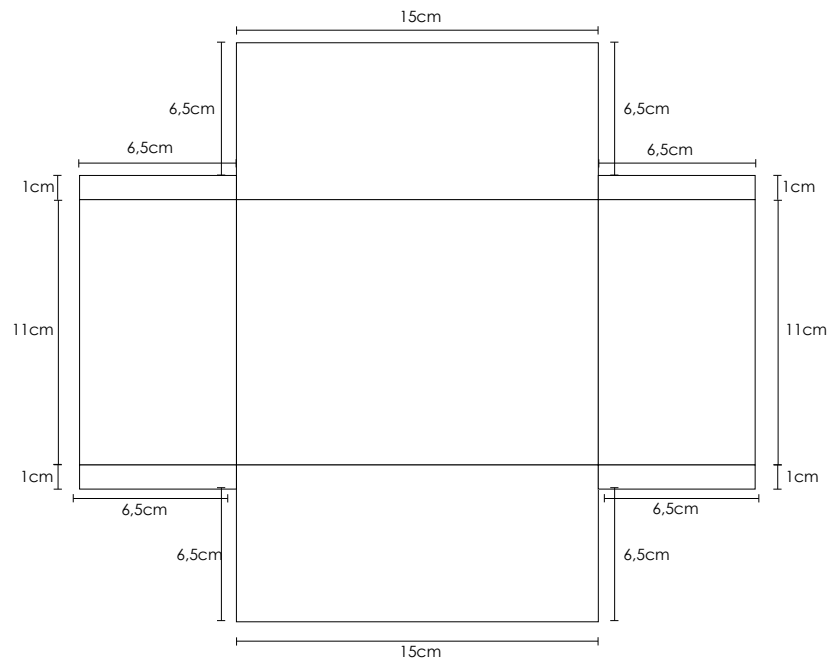
### 5.6.1 PLANO TROQUEL:

VISTA FRONTAL



Imagen No.65. Plano troquel.



Imagen No.66. Diseño de empaque.

## 5.6 DISEÑO DE ENVASE Y/O EMPAQUE

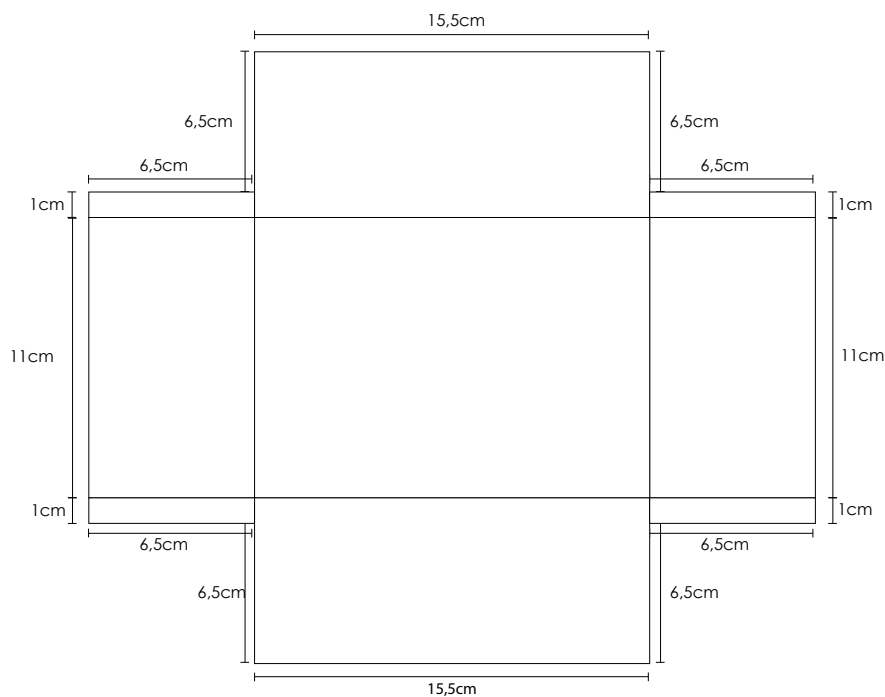
### 5.6.1 PLANO TROQUEL:

VISTA POSTERIOR



Imagen No.67. Plano troquel.



Imagen No.68. Diseño de empaque.

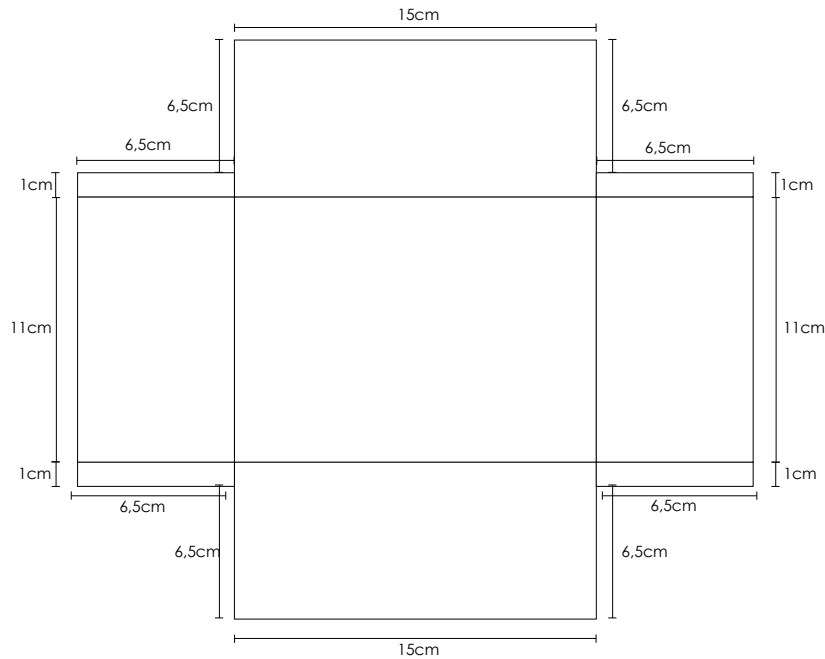

## 5.6 DISEÑO DE ENVASE Y/O EMPAQUE

### 5.6.1 PLANO TROQUEL:

VISTA FRONTAL



Imagen No.69. Plano troquel.



Imagen No.70. Diseño de empaque.

## 5.6 DISEÑO DE ENVASE Y/O EMPAQUE

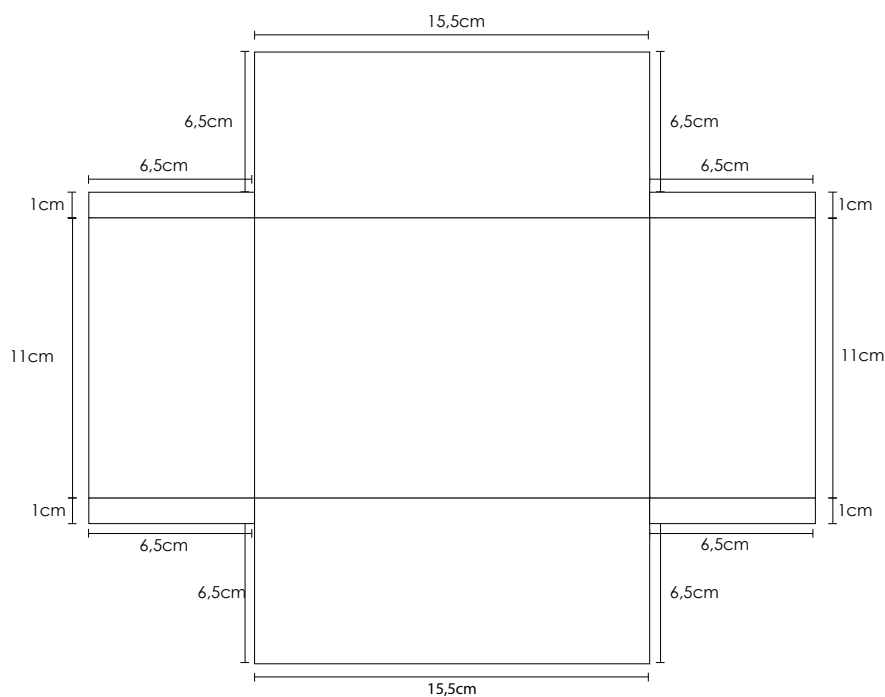
### 5.6.1 PLANO TROQUEL:

VISTA POSTERIOR



Imagen No.71. Plano troquel.



Imagen No.72. Diseño de empaque.

# MANUAL DEPRODUCCIÓN

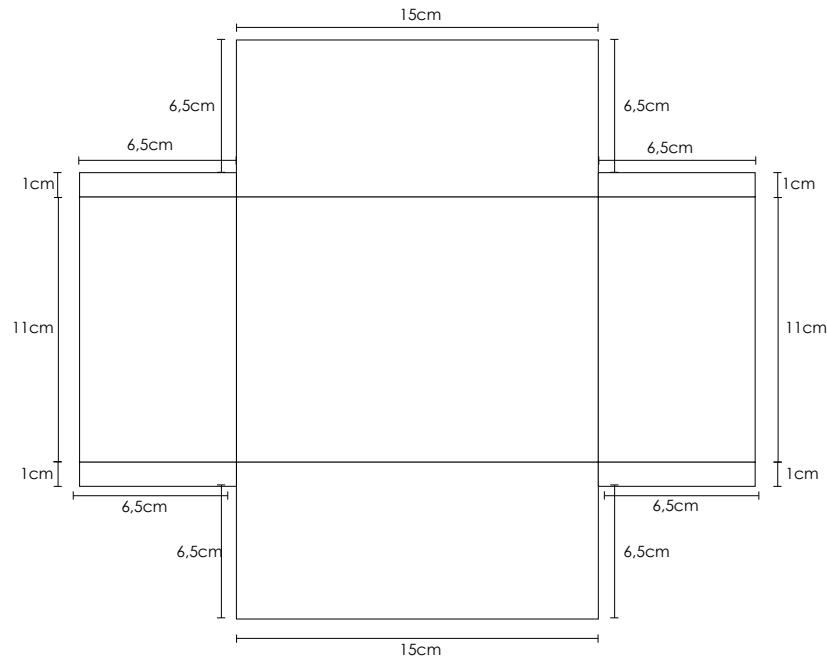





## CONSIDERACIONES GENERALES

APRENDAMOS LA LECTURA LABIO-FACIAL. Es un material didáctico para niños de 5 a 12 años con necesidades educativas especiales asociadas a discapacidad auditiva.

El presente manual, contiene las directrices para la reproducción del material didáctico. Se recomienda seguir las pautas expresadas en este documento para un correcto proceso de fabricación y mantener un estándar de calidad.

### CONTENIDOS:

Materiales.....	141
Dimensiones.....	142
Vistas con cotas del tablero.....	142
Vistas con cotas de los componentes.....	144
Vistas con cotas del Empaque.....	174
Vistas con cotas de las piezas.....	186
Vistas con cotas del dado.....	189



# 1 MATERIALES:

La siguiente tabla, muestra los materiales escogidos para la realización del producto. La selección de los mismos se realizó posterior a un estudio de materiales para definir la mejor relación costo/beneficio, teniendo en cuenta factores como durabilidad, facilidad de conseguir en el medio, accesibilidad de mano de obra calificada para trabajar con él, peso, entre otros.

Cuadro 5. Material y utilización.

MATERIAL	UTILIZACIÓN
Cartón gris 2mm. con impresión en vinil con laminado brillante	Utilizado para realizar la caja del empaque y las 4 cajas de las tarjetas y accesorios del juego.
Papel couché	Utilizado para realizar los manuales de uso y de producción.
Vinil adhesivo brillante	Utilizado para imprimir el diseño de las cajas: 1 caja grande y 4 cajas pequeñas del material didáctico, y de las 4 piezas del logo del diseño del material didáctico y 4 dados.
Tarjetas de papel couché 300 gramos	Utilizada en la elaboración de los tres grupos de tarjetas para el juego didáctico que suman 250 fichas.
Acrílico	Utilizado para elaborar las 4 piezas del logo y 4 dados.
Cartón gris 2mm impresión en vinil con laminado brillante	Utilizado para la elaboración del tablero del juego de mesa.

Nota. Tabla de estudio de materiales.



## 2 DIMENSIONES:

### VISTAS CON COTAS DEL TABLERO

#### VISTA FRONTAL



Imagen No.73.Vista frontal.

## 2 DIMENSIONES:

VISTAS CON COTAS DEL TABLERO

VISTAS POSTERIOR

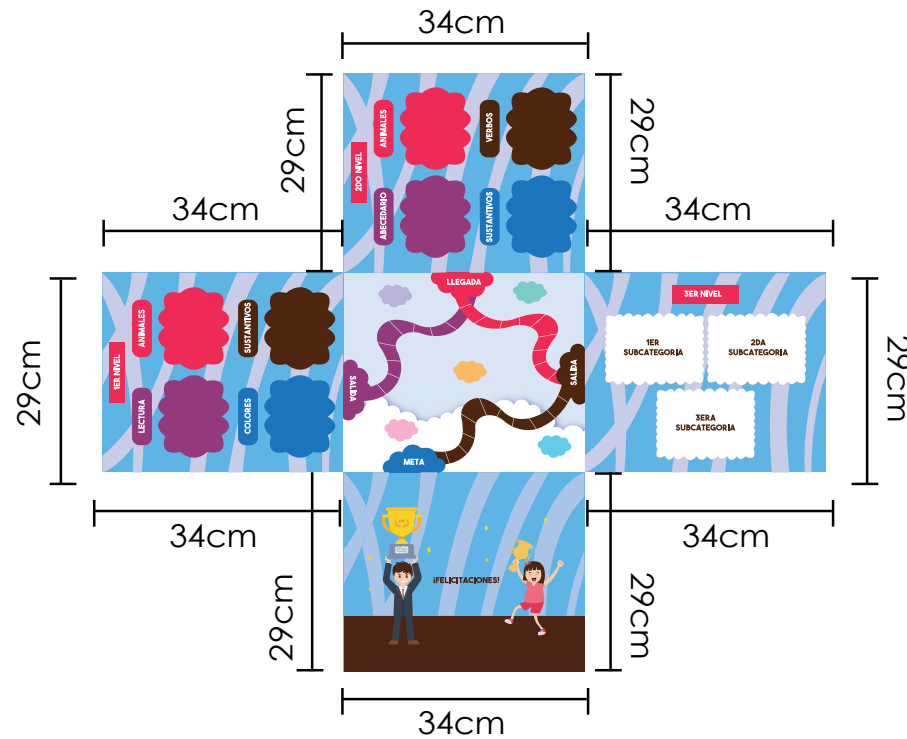

Imagen No.74. Vista posterior.



## 2 DIMENSIONES:

### VISTAS CON COTAS DE COMPONENTES

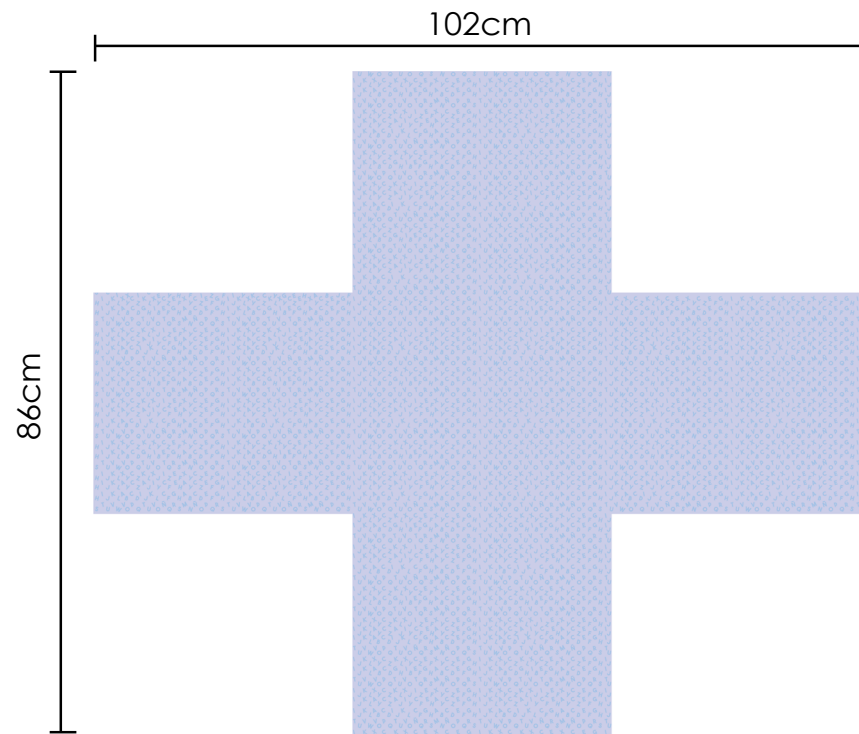
#### TARJETAS DE PREGUNTAS(8)



Imagen No.75. Tarjetas de preguntas.

## 2 DIMENSIONES:

### VISTAS CON COTAS DE COMPONENTES

#### TARJETAS DE PREGUNTAS(8)

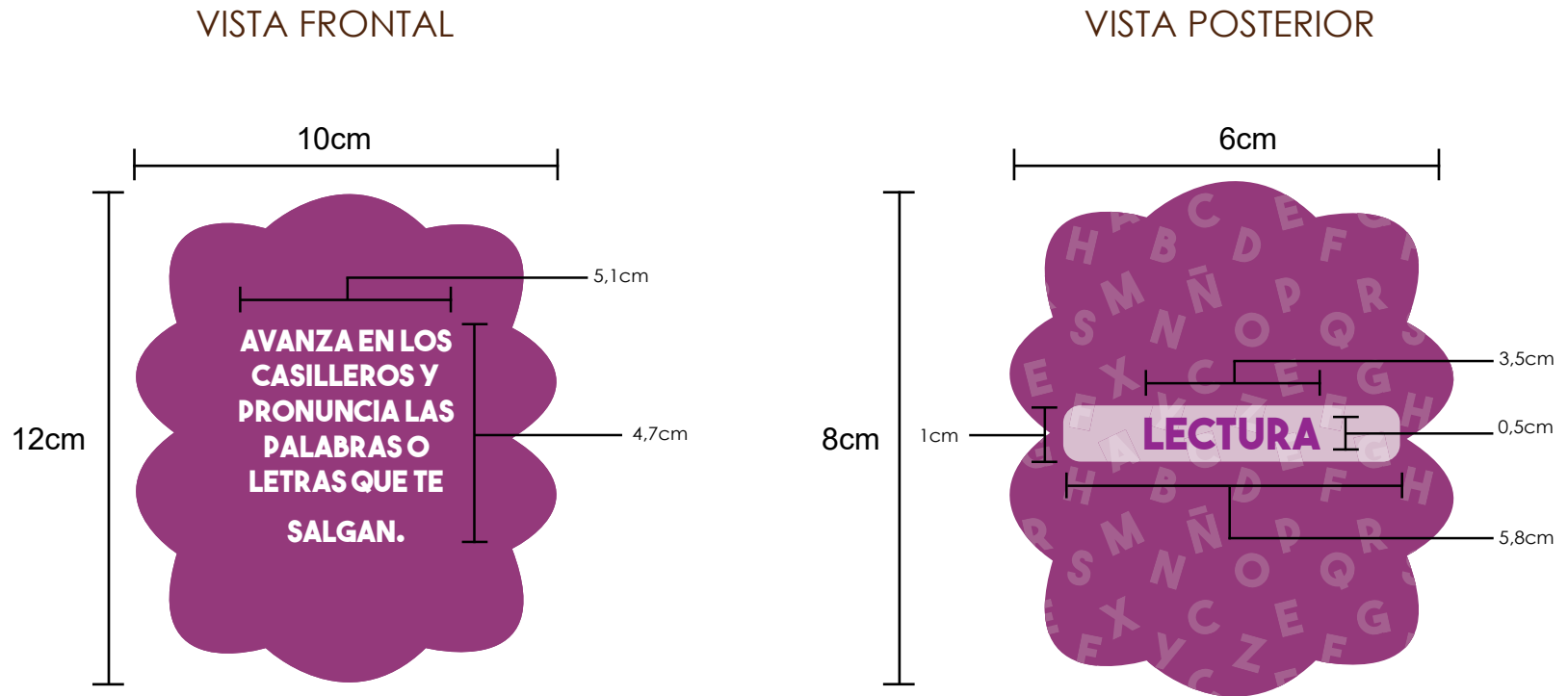
##### PRIMER NIVEL

##### SEGUNDO NIVEL

AVANZA EN LOS CASILLEROS Y PRONUNCIA LAS PALABRAS O LETRAS QUE TE SALGAN.	PRONUNCIA LOS ANIMALES QUE OBSERVAS.	PRONUNCIA LOS COLORES CORRECTAMENTE.	PRONUNCIA LOS SUSTANTIVOS QUE OBSERVES.	AVANZA EN LOS CASILLEROS Y PRONUNCIA LAS PALABRAS O LETRAS QUE TE SALGAN.	PRONUNCIA LOS ANIMALES QUE OBSERVAS.	PRONUNCIA LOS SUSTANTIVOS CORRECTAMENTE.	PRONUNCIA LOS VERBOS QUE OBSERVES.
SUSTANTIVOS	COLORES	ANIMALES	LECTURA	VERBOS	SUSTANTIVOS	ANIMALES	LECTURA

Imagen No.76. Tarjetas de preguntas.



## 2 DIMENSIONES:

### VISTAS CON COTAS DE COMPONENTES: PRIMER NIVEL

#### TARJETAS DE LECTURA LABIO FACIAL (27)



Imagen No.77. Tarjetas de lectura.

# 2 DIMENSIONES:

## VISTAS CON COTAS DE COMPONENTES: PRIMER NIVEL

### TARJETAS DE LECTURA LABIO FACIAL (27)

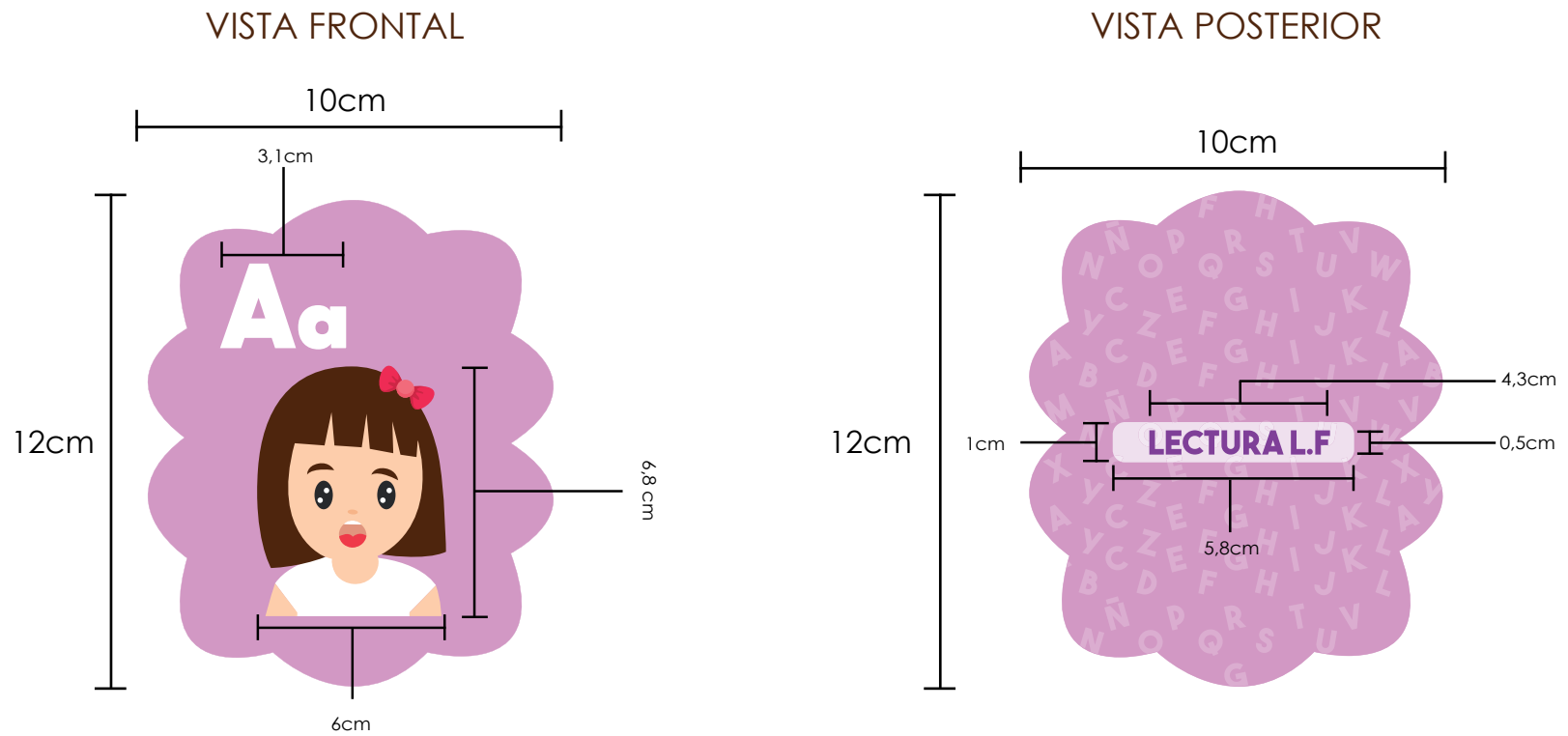

Imagen No.78. Tarjetas de lectura.



## 2 DIMENSIONES:

### VISTAS CON COTAS DE COMPONENTES: PRIMER NIVEL

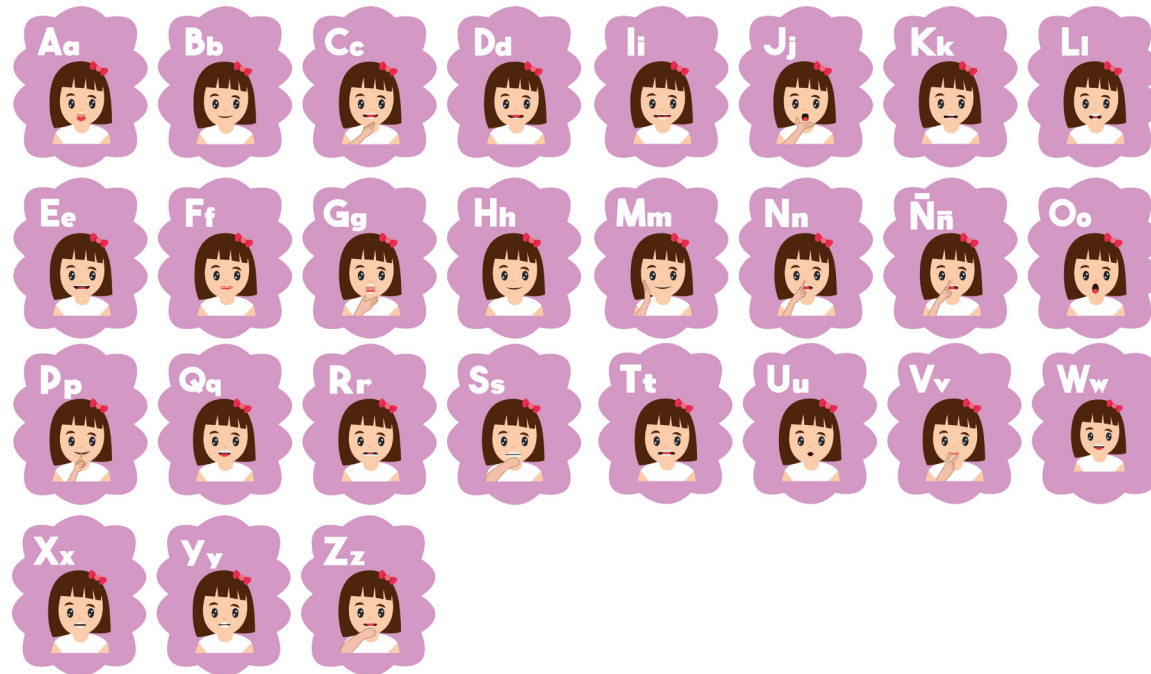
#### TARJETAS DE POSICIÓN VOCAL (5)



Imagen No.79. Tarjetas de posición vocal.

## 2 DIMENSIONES:

VISTAS CON COTAS DE COMPONENTES: PRIMER NIVEL

TARJETAS DE POSICIÓN VOCAL (5)

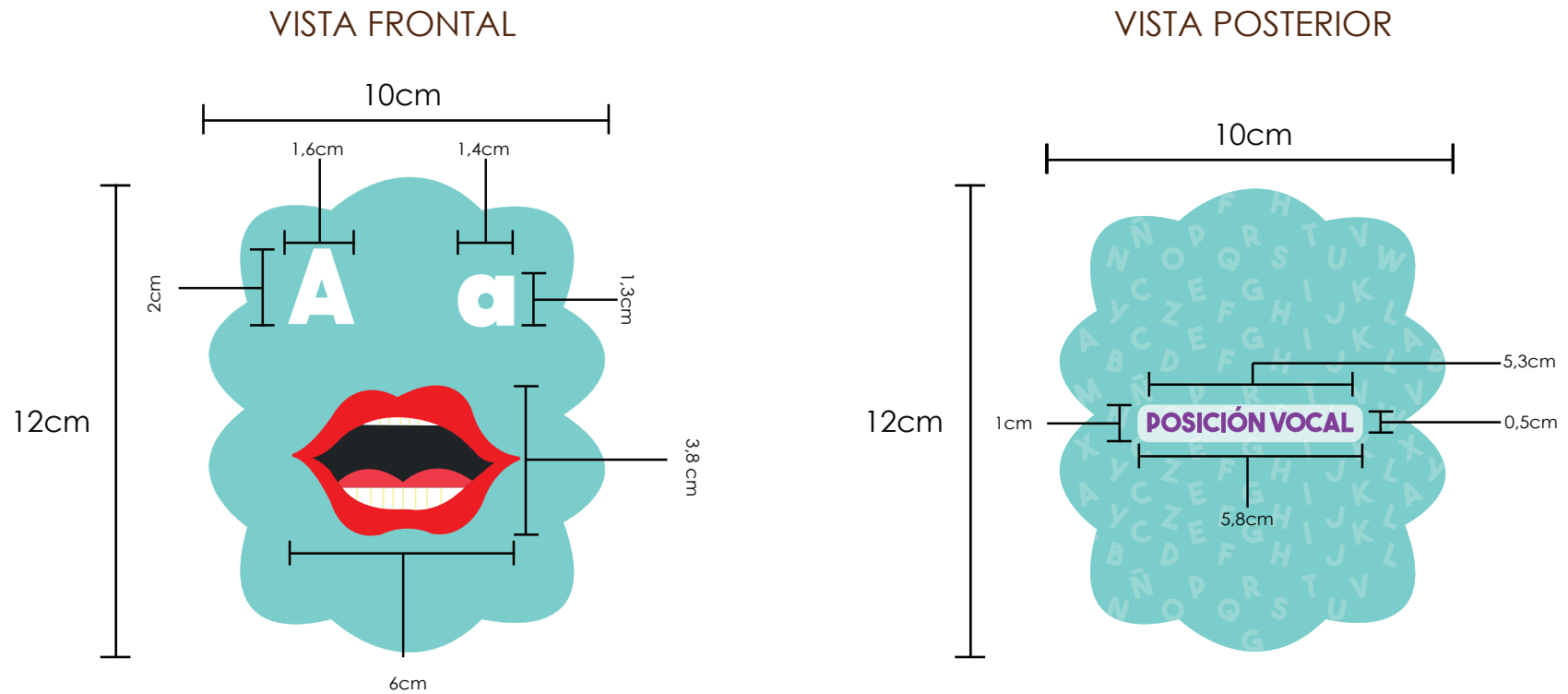

Imagen No.80. Tarjetas de posición vocal.



## 2 DIMENSIONES:

### VISTAS CON COTAS DE COMPONENTES: PRIMER NIVEL

#### TARJETAS DE ABECEDARIO (21)



Imagen No.81. Tarjetas de abecedario.

## 2 DIMENSIONES:

### VISTAS CON COTAS DE COMPONENTES: PRIMER NIVEL

#### TARJETAS DE ABECEDARIO (21)

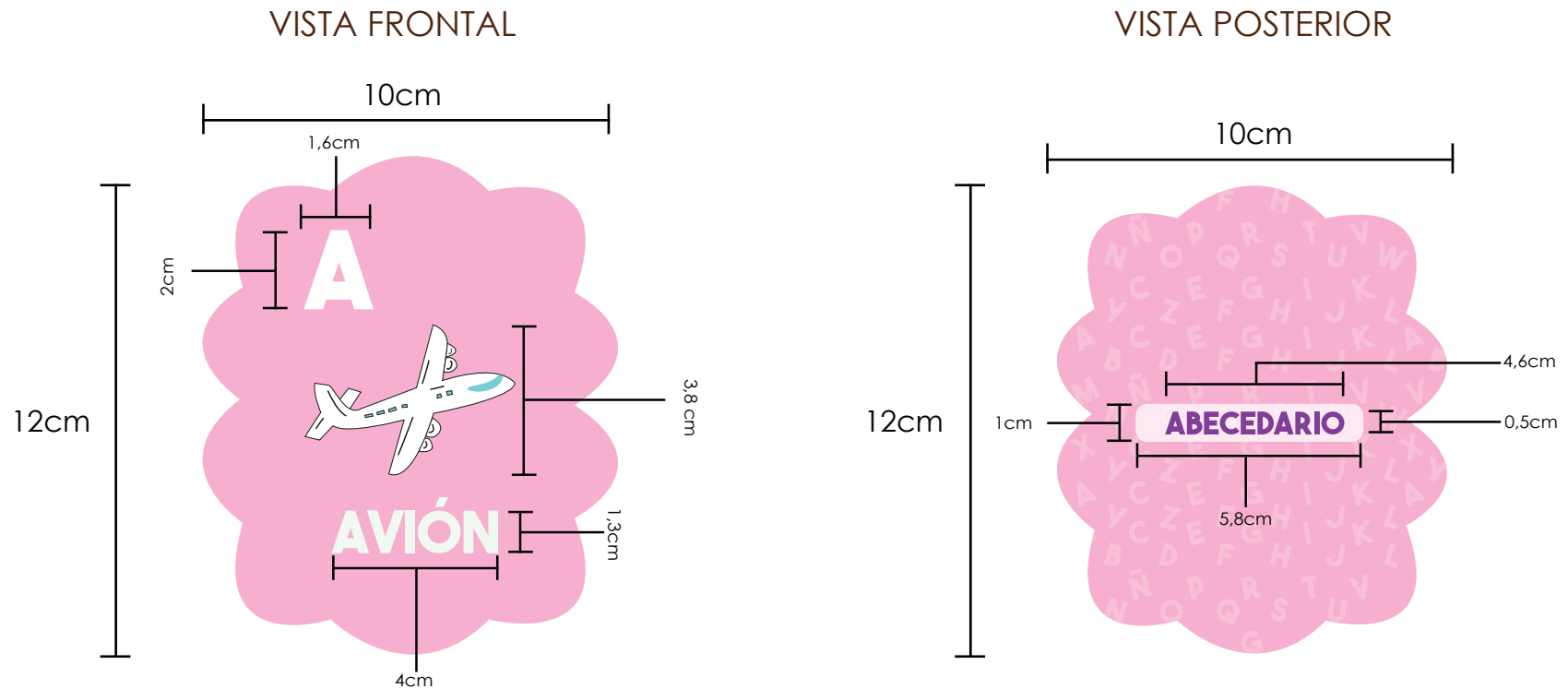

Imagen No.82. Tarjetas de abecedario.



## 2 DIMENSIONES:

### VISTAS CON COTAS DE COMPONENTES: PRIMER NIVEL

#### TARJETAS DE COLORES (10)



Imagen No.83. Tarjetas de colores.

## 2 DIMENSIONES:

VISTAS CON COTAS DE COMPONENTES: PRIMER NIVEL

TARJETAS DE COLORES (10)

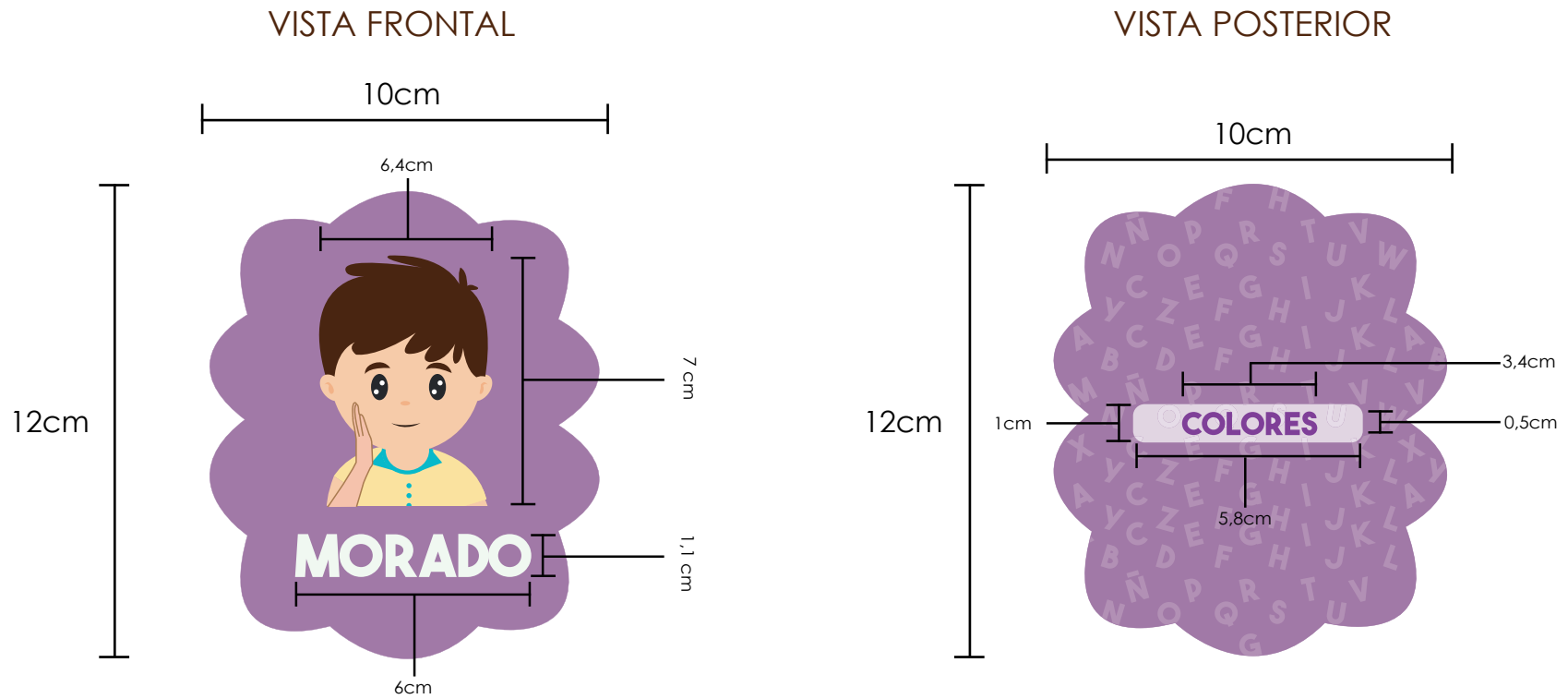

Imagen No.84. Tarjetas de colores.

## 2 DIMENSIONES:

### VISTAS CON COTAS DE COMPONENTES: PRIMER NIVEL

#### TARJETAS DE ANIMALES (20)



Imagen No.85. Tarjetas de animales.

## 2 DIMENSIONES:

### VISTAS CON COTAS DE COMPONENTES: PRIMER NIVEL

#### TARJETAS DE ANIMALES (20)

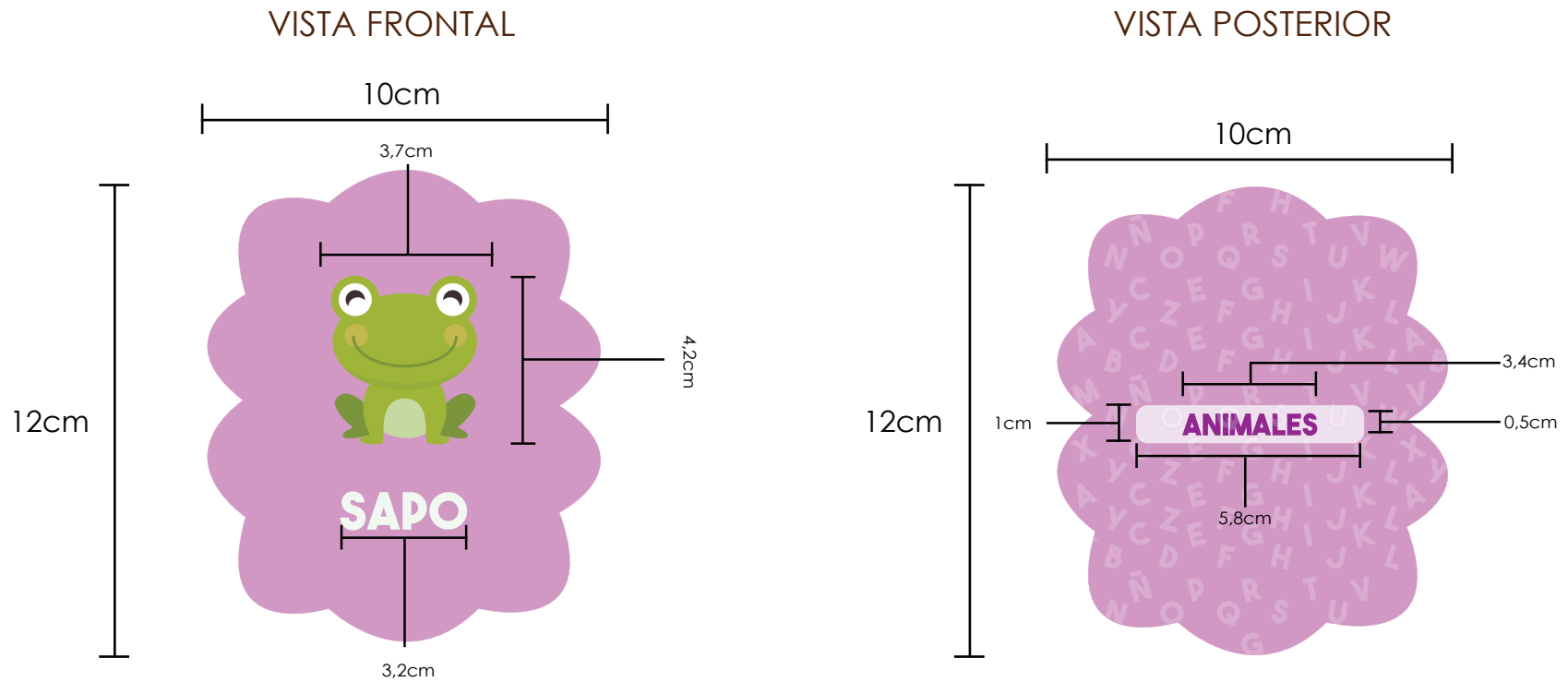

Imagen No.86. Tarjetas de animales.

## 2 DIMENSIONES:

### VISTAS CON COTAS DE COMPONENTES: PRIMER NIVEL

#### TARJETAS DE SUSTANTIVOS (17)



Imagen No.87. Tarjetas de sustantivos.

## 2 DIMENSIONES:

### VISTAS CON COTAS DE COMPONENTES: PRIMER NIVEL

#### TARJETAS DE SUSTANTIVOS (17)

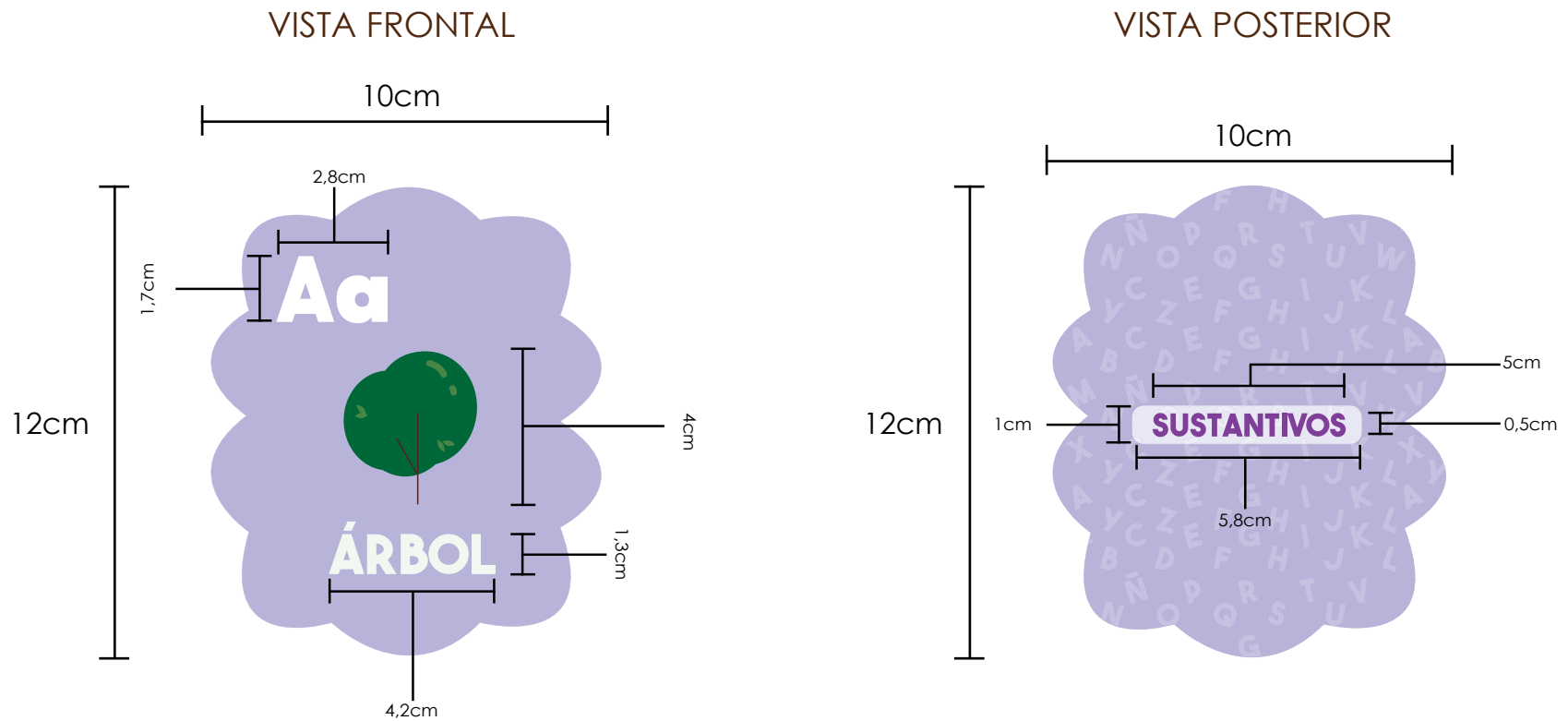

Imagen No.88. Tarjetas de sustantivos.

## 2 DIMENSIONES:

### VISTAS CON COTAS DE COMPONENTES: SEGUNDO NIVEL

#### TARJETAS DE ABECEDARIO (15)

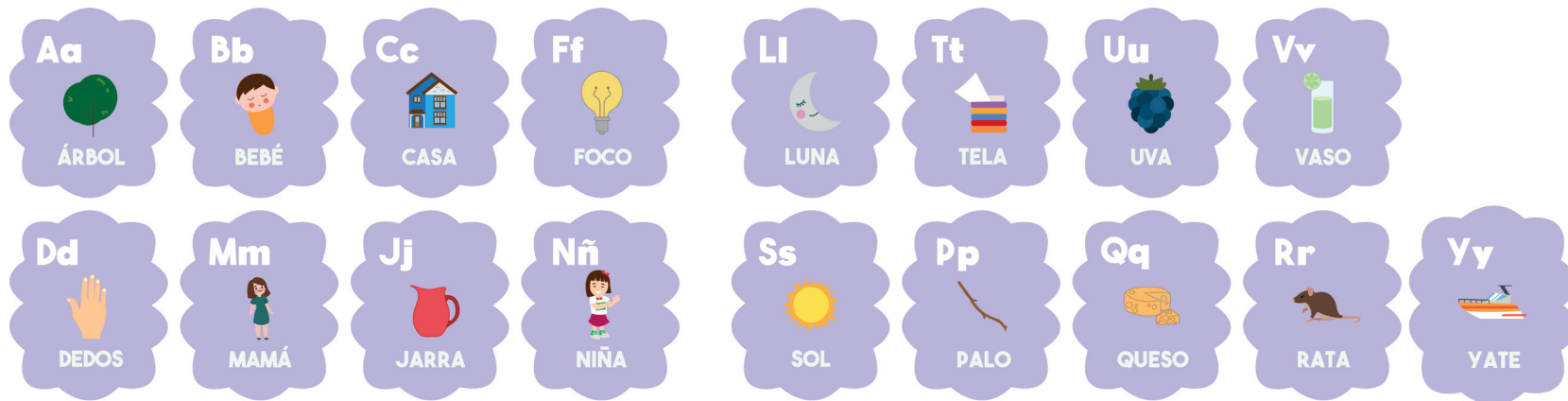

Imagen No.89. Tarjetas de abecedario.

## 2 DIMENSIONES:

VISTAS CON COTAS DE COMPONENTES: SEGUNDO NIVEL

TARJETAS DE ABECEDARIO (15)

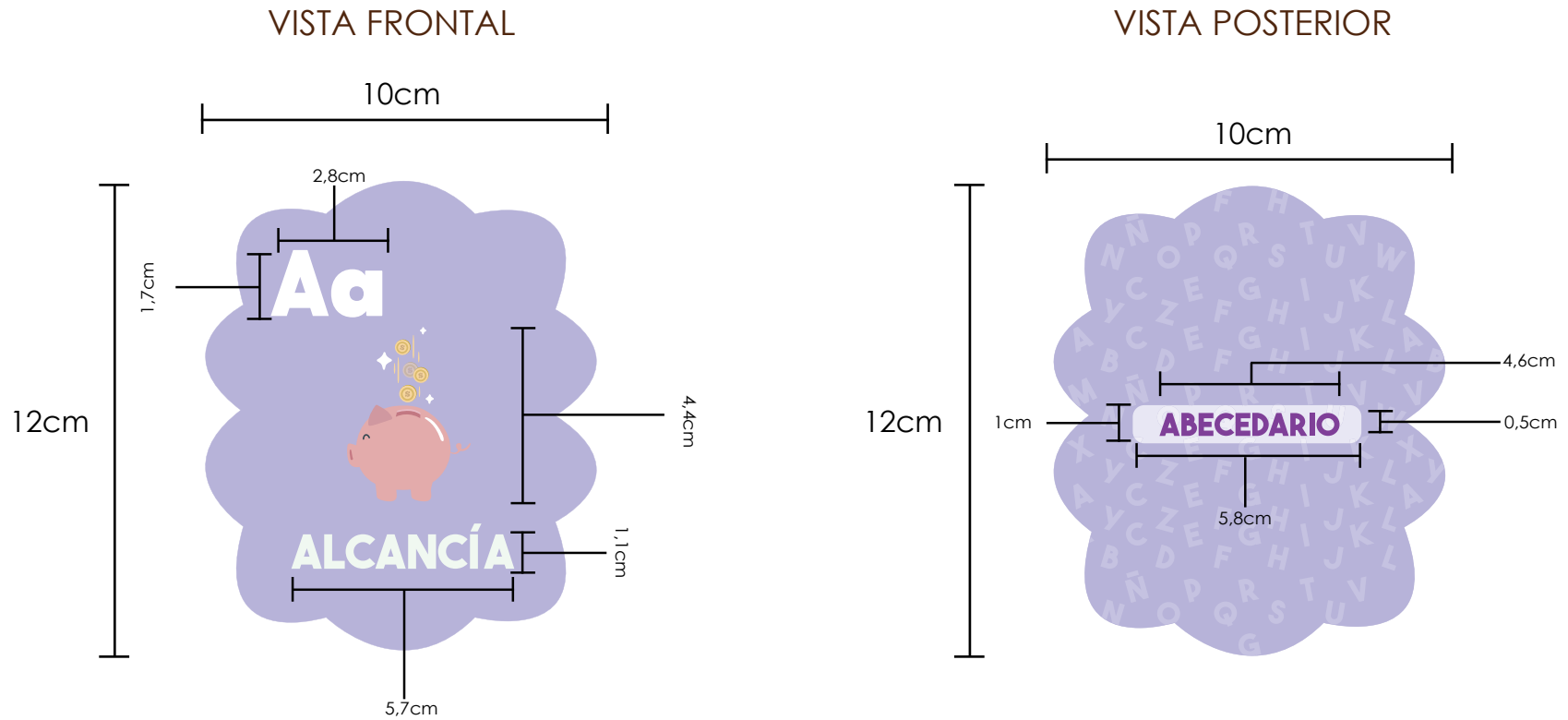

Imagen No.90. Tarjetas de abecedario.



## 2 DIMENSIONES:

### VISTAS CON COTAS DE COMPONENTES: SEGUNDO NIVEL

#### TARJETAS DE ANIMALES (45)



Imagen No.91. Tarjetas de animales.

# 2 DIMENSIONES:

## VISTAS CON COTAS DE COMPONENTES: SEGUNDO NIVEL

### TARJETAS DE ANIMALES (45)

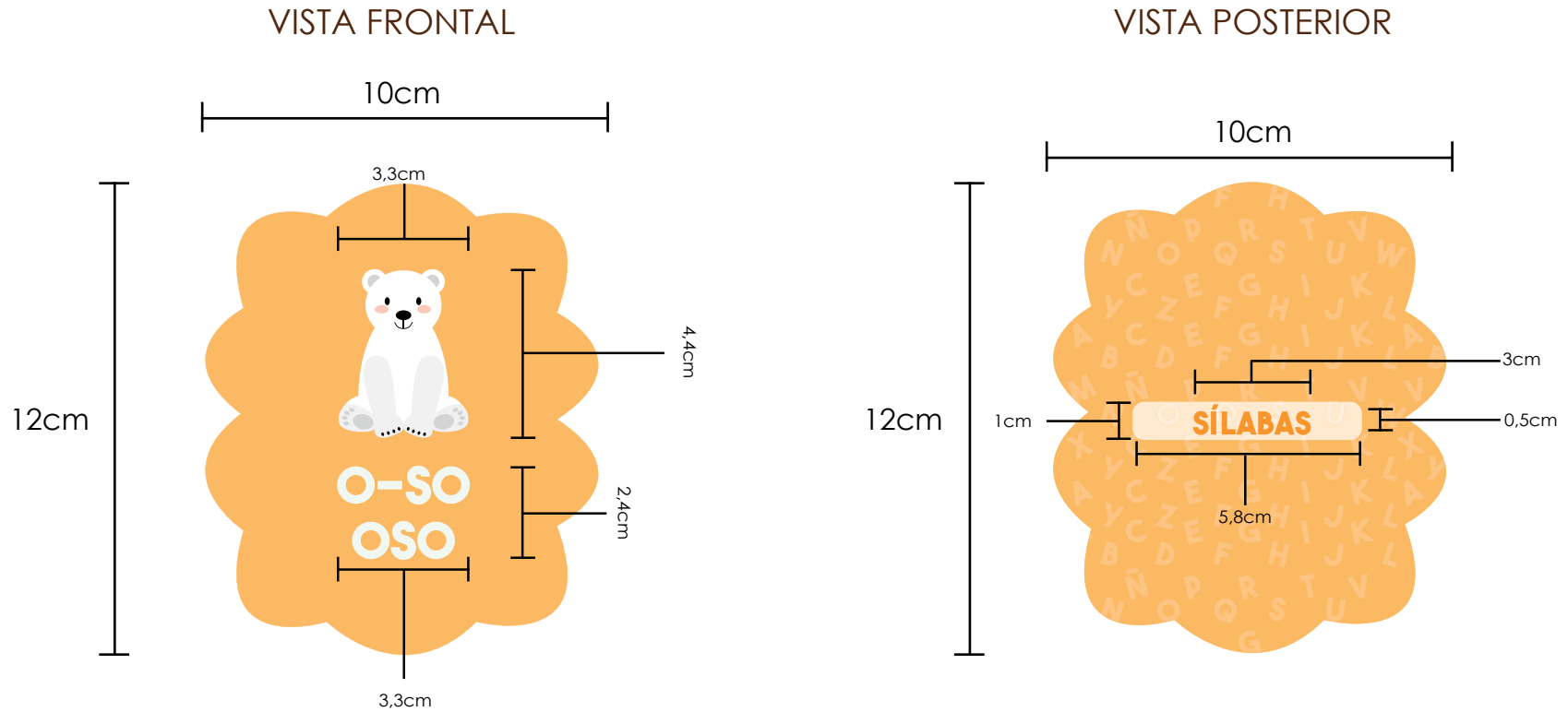

Imagen No.92. Tarjetas de animales.

## 2 DIMENSIONES:

### VISTAS CON COTAS DE COMPONENTES: SEGUNDO NIVEL

TARJETAS DE SUSTANTIVOS (20)



Imagen No.93. Tarjetas de sustantivos.

## 2 DIMENSIONES:

### VISTAS CON COTAS DE COMPONENTES: SEGUNDO NIVEL

TARJETAS DE SUSTANTIVOS (20)

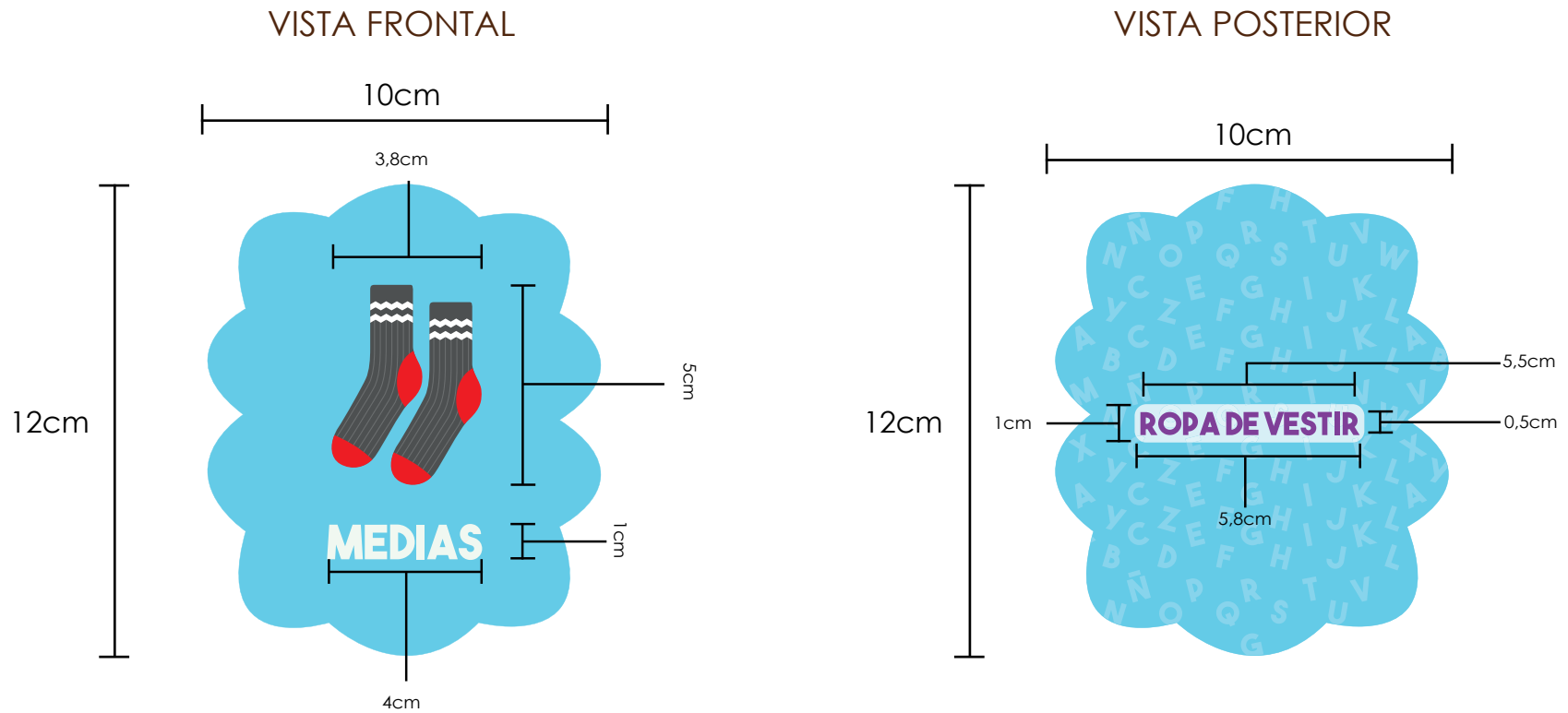

Imagen No.94. Tarjetas de sustantivos.

## 2 DIMENSIONES:

### VISTAS CON COTAS DE COMPONENTES: SEGUNDO NIVEL

#### TARJETAS DE VERBOS (20)

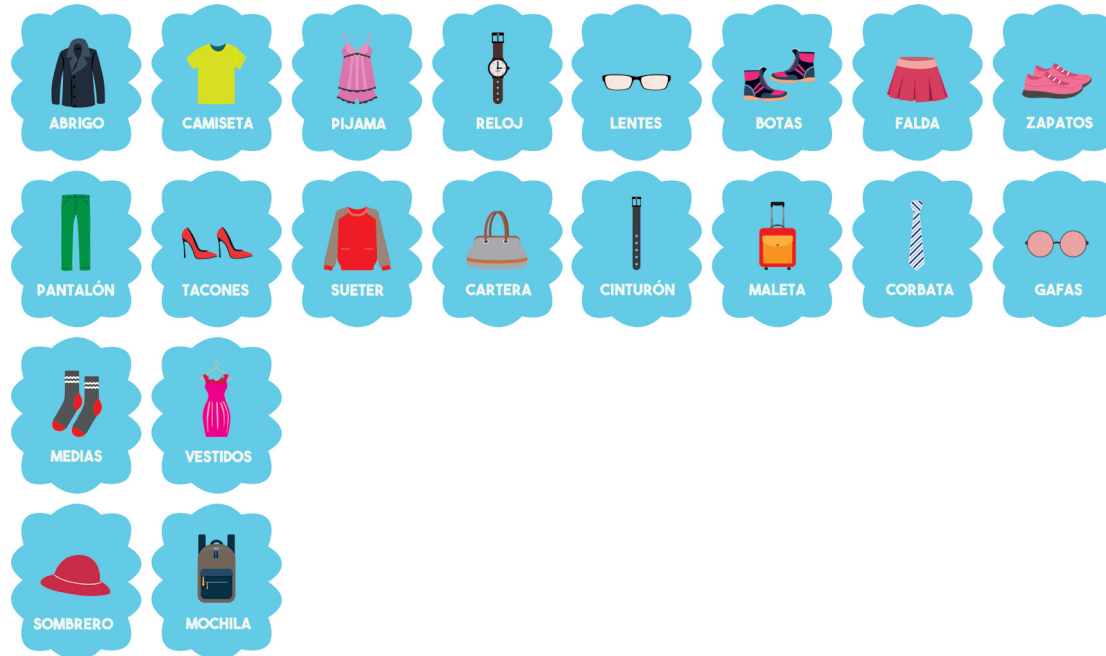

Imagen No.95. Tarjetas de verbos.

## 2 DIMENSIONES:

### VISTAS CON COTAS DE COMPONENTES: SEGUNDO NIVEL

#### TARJETAS DE VERBOS (20)

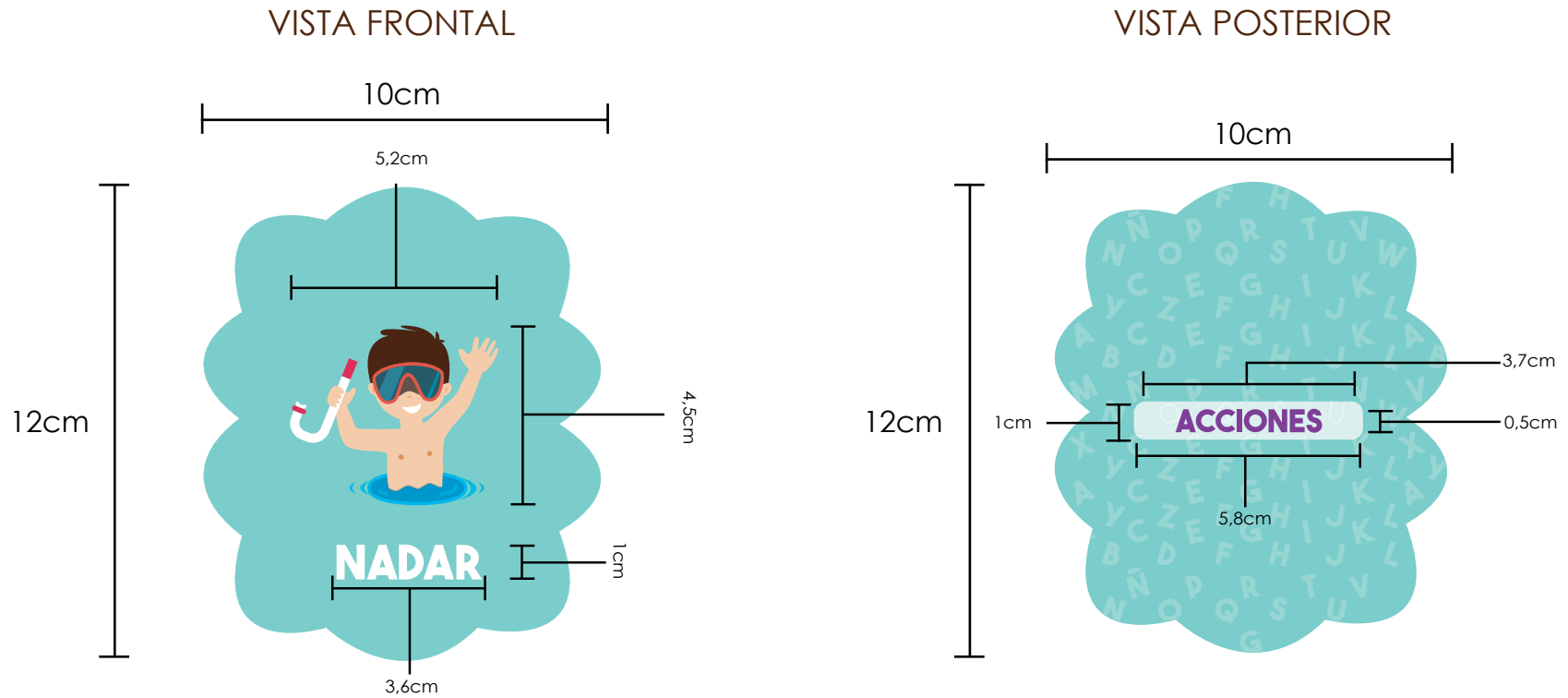

Imagen No.96. Tarjetas de verbos.

## 2 DIMENSIONES:

### VISTAS CON COTAS DE COMPONENTES: TERCER NIVEL

#### TARJETAS DE ACCIONES (3)

VISTA FRONTAL



VISTA POSTERIOR



Imagen No.97. Tarjetas de acciones.

## 2 DIMENSIONES:

VISTAS CON COTAS DE COMPONENTES: TERCER NIVEL

TARJETAS DE ACCIONES (3)

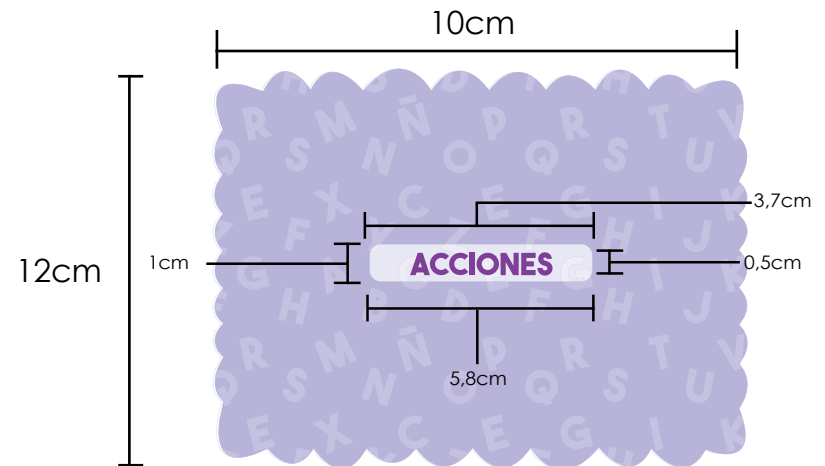
**NARRA LO QUE VES EN LOS  
GRÁFICOS DE LA TARJETA.**

**NARRA LO QUE OBSERVAS  
EN LOS  
GRÁFICOS DE LA TARJETA.**

**CONVERSA CON LA MAESTRA  
LO QUE OBSERVAS EN LA  
CARTILLA**

*Imagen No.98. Tarjetas de acciones.*



## 2 DIMENSIONES:

### VISTAS CON COTAS DE COMPONENTES: TERCER NIVEL

#### TARJETAS DE ACCIONES (20)



Imagen No.99. Tarjetas de acciones.

# 2 DIMENSIONES:

## VISTAS CON COTAS DE COMPONENTES: TERCER NIVEL

### TARJETAS DE ACCIONES (20)

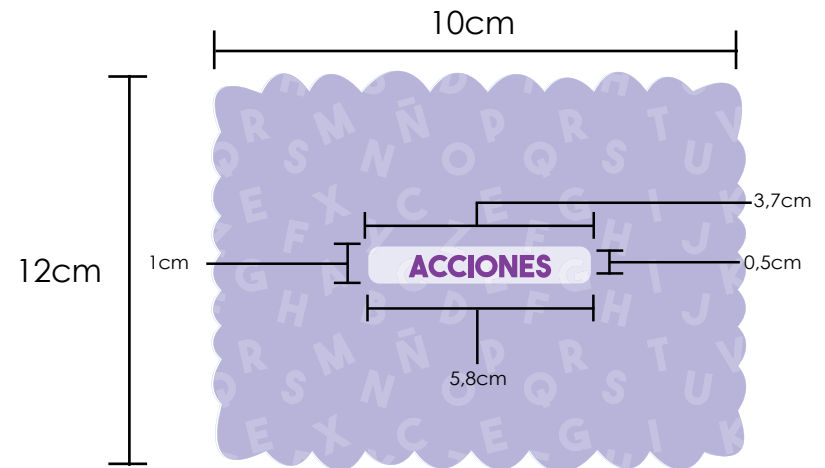
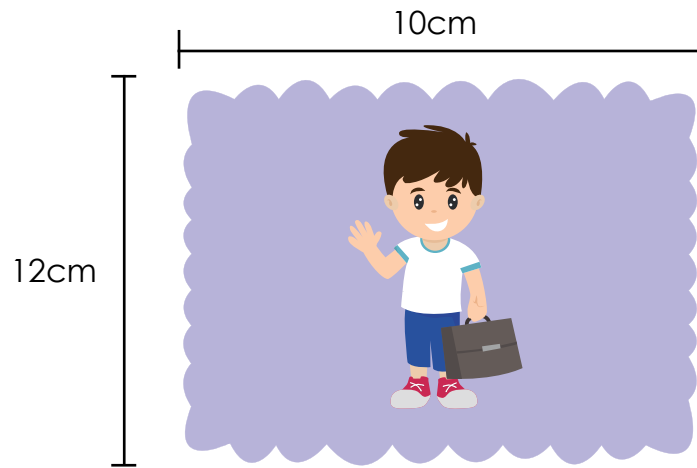

Imagen No.100. Tarjetas de acciones.

## 2 DIMENSIONES:

VISTAS CON COTAS DE COMPONENTES: TERCER NIVEL

TARJETAS DE ACCIONES (20)



Imagen No.101. Tarjetas de acciones.

## 2 DIMENSIONES:

### VISTAS CON COTAS DE COMPONENTES: TERCER NIVEL

#### TARJETAS DE ACCIONES (20)

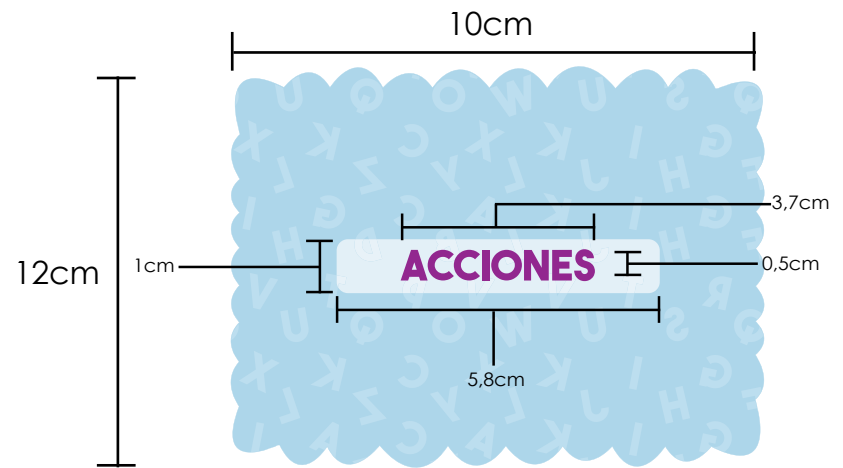
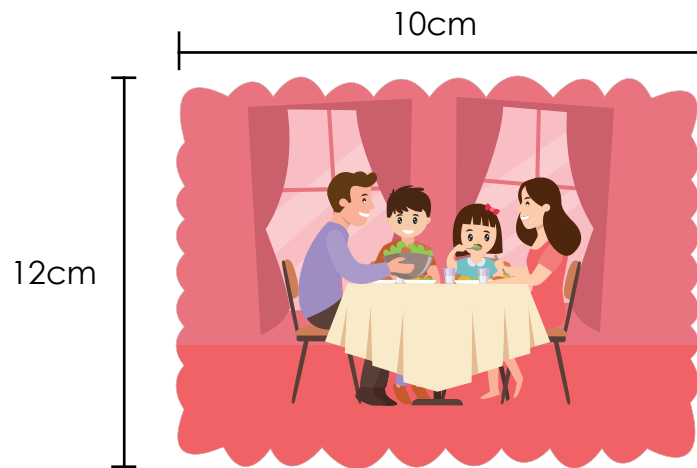

Imagen No.102. Tarjetas de acciones.

## 2 DIMENSIONES:

### VISTAS CON COTAS DE COMPONENTES: TERCER NIVEL

#### TARJETAS DE LUGARES (10)



Imagen No.103. Tarjetas de lugares.

## 2 DIMENSIONES:

### VISTAS CON COTAS DE COMPONENTES: TERCER NIVEL

#### TARJETAS DE LUGARES (10)

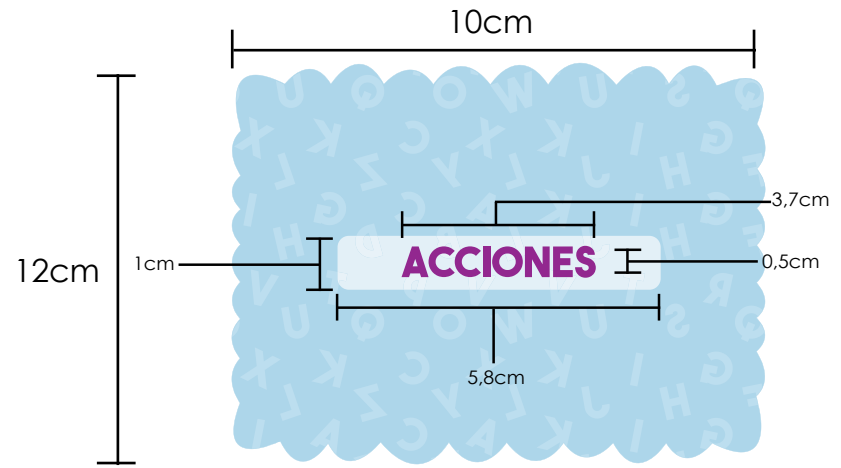
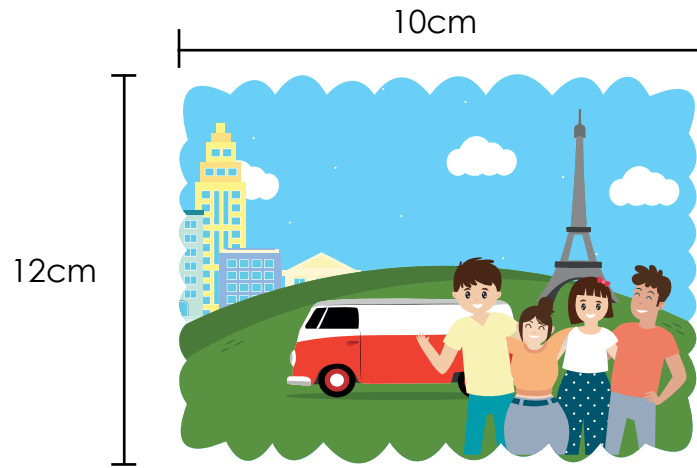

Imagen No.104. Tarjetas de lugares.

## 2 DIMENSIONES:

### VISTAS CON COTAS DEL EMPAQUE

PLANO DEL TROQUEL FRONTAL



Imagen No.105. Plano Troquel.

## 2 DIMENSIONES:

### VISTAS CON COTAS DEL EMPAQUE

#### VISTA FRONTAL

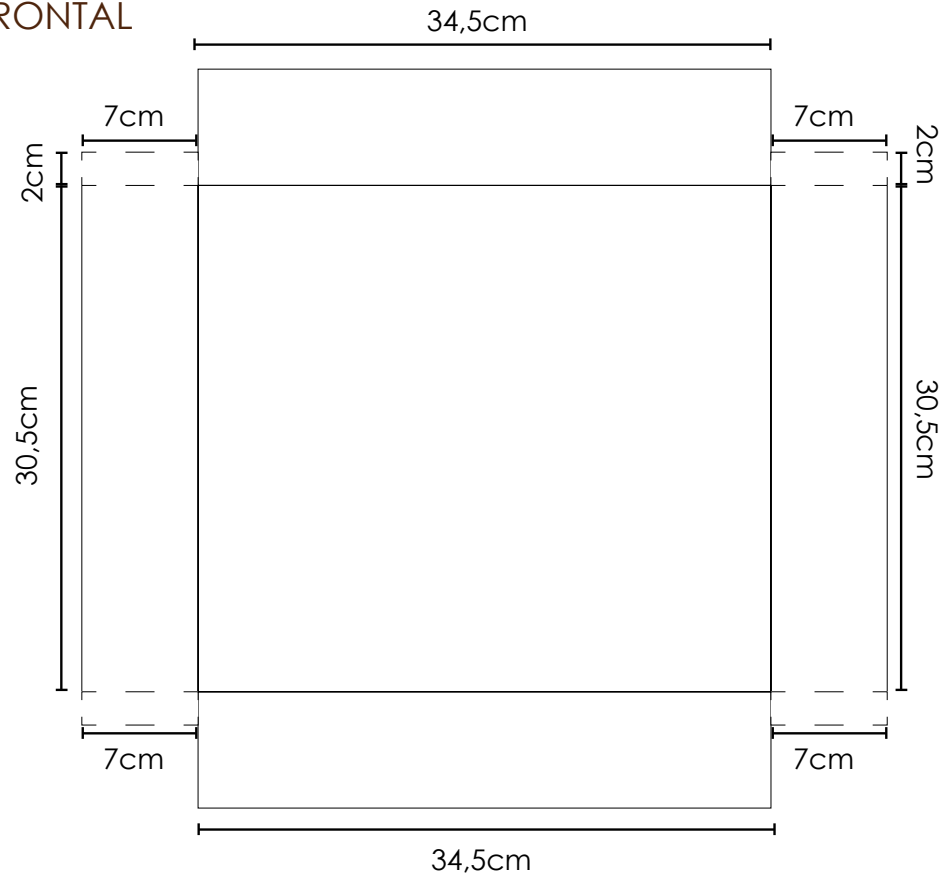

Imagen No.106. Empaque.



## 2 DIMENSIONES:

### VISTAS CON COTAS DEL EMPAQUE

PLANO DEL TROQUEL POSTERIOR



Imagen No.107. Plano troquel.

## 2 DIMENSIONES:

### VISTAS CON COTAS DEL EMPAQUE

#### VISTA POSTERIOR

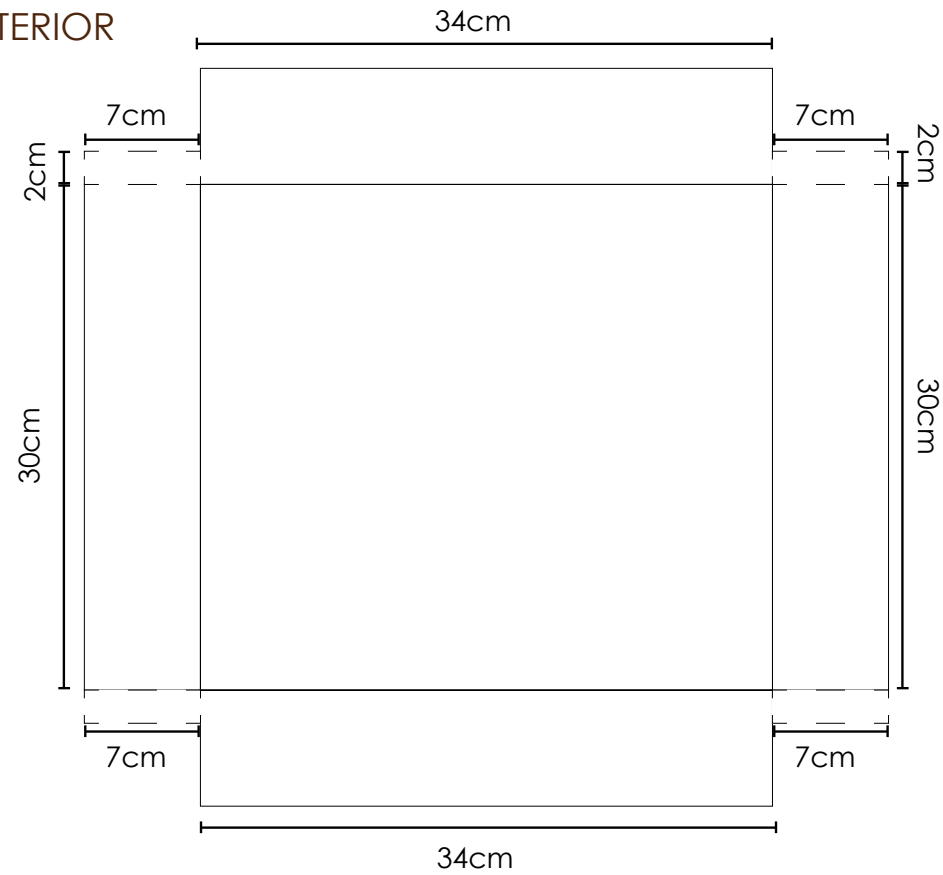

Imagen No.108. Empaque.



## 2 DIMENSIONES:

### VISTAS CON COTAS DEL EMPAQUE

VISTA FRONTAL



Imagen No.109. Troquel de Empaque.

## 2 DIMENSIONES:

### VISTAS CON COTAS DEL EMPAQUE

VISTA POSTERIOR

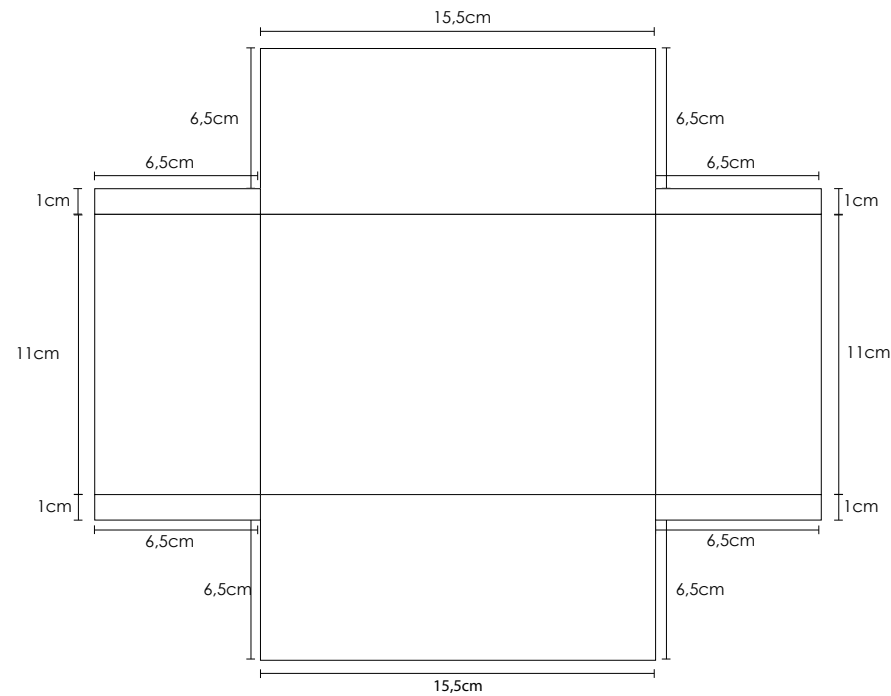

Imagen No.179. Diseño de empaque.

## 2 DIMENSIONES:

### VISTAS CON COTAS DEL EMPAQUE

VISTA FRONTAL

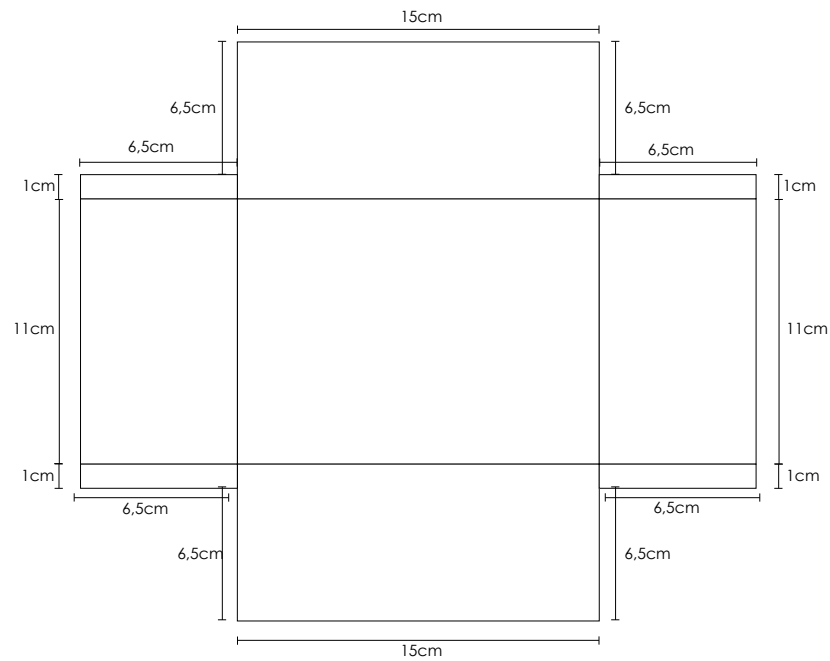

Imagen No.111. Diseño de empaque.

## 2 DIMENSIONES:

### VISTAS CON COTAS DEL EMPAQUE

VISTA POSTERIOR

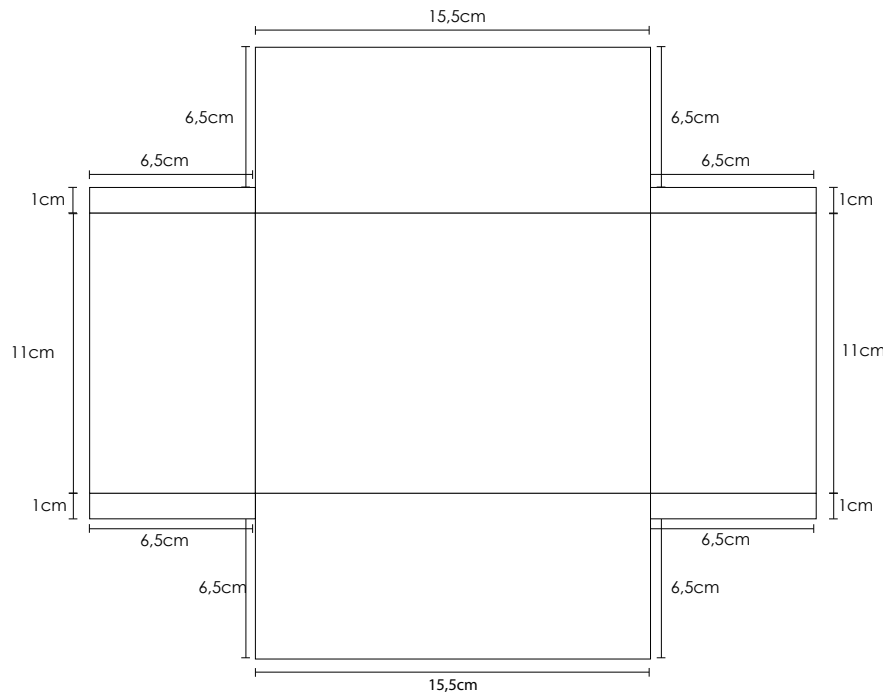

Imagen No.112. Diseño de empaque.



## 2 DIMENSIONES:

### VISTAS CON COTAS DEL EMPAQUE

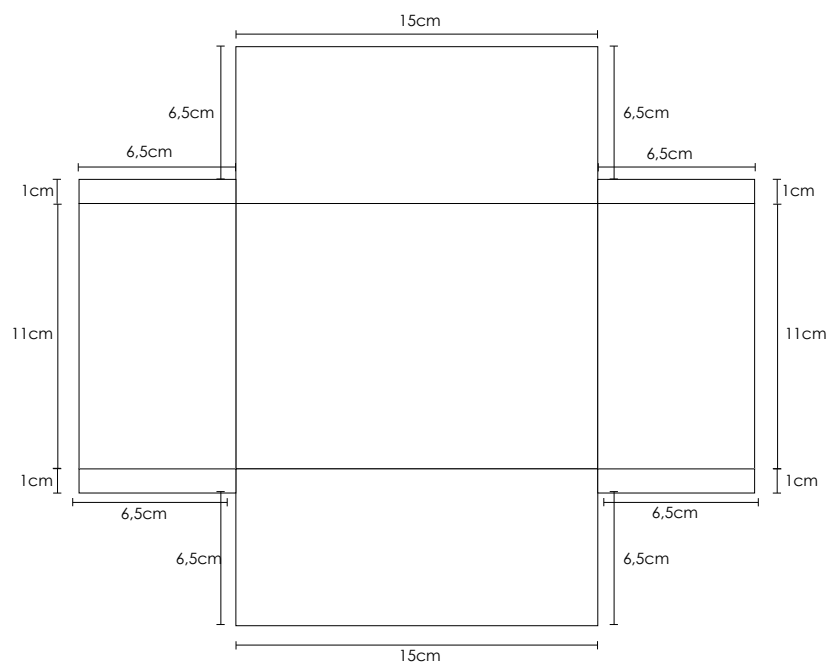
VISTA FRONTAL



Imagen No.113. Diseño de empaque.

## 2 DIMENSIONES:

### VISTAS CON COTAS DEL EMPAQUE

VISTA POSTERIOR

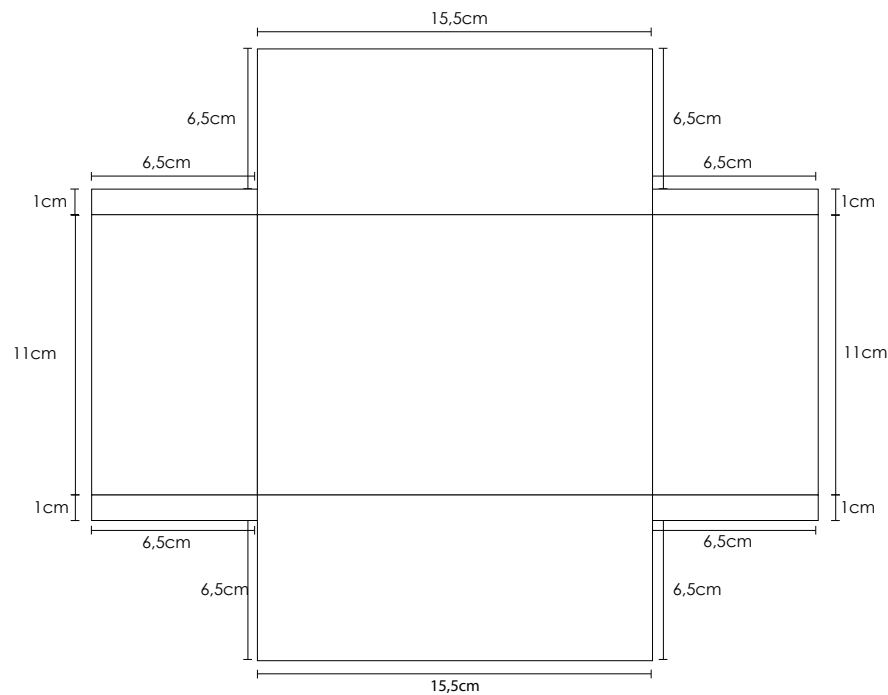

Imagen No.114. Diseño de empaque.



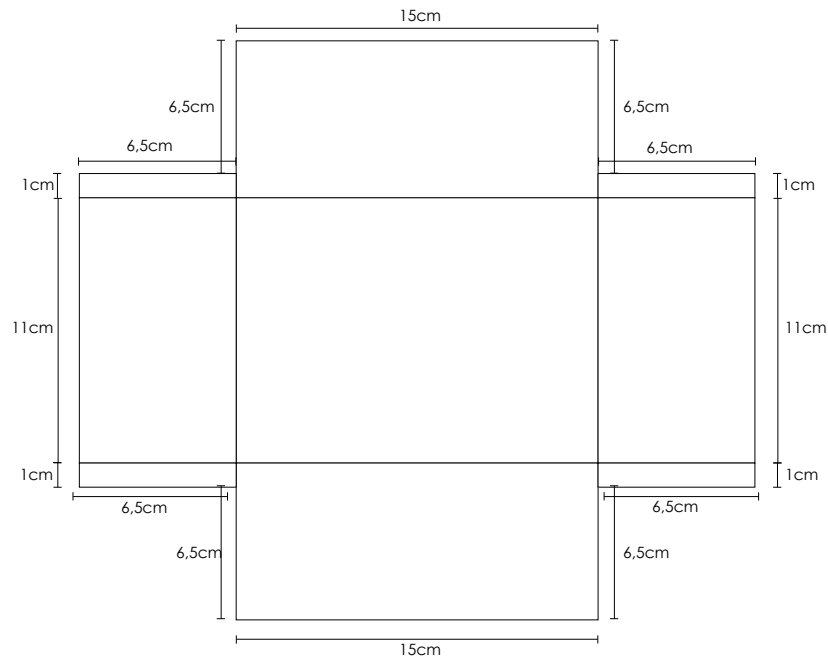

## 2 DIMENSIONES:

### VISTAS CON COTAS DEL EMPAQUE

VISTA FRONTAL



Imagen No.115. Diseño de empaque.

## 2 DIMENSIONES:

### VISTAS CON COTAS DEL EMPAQUE

VISTA POSTERIOR

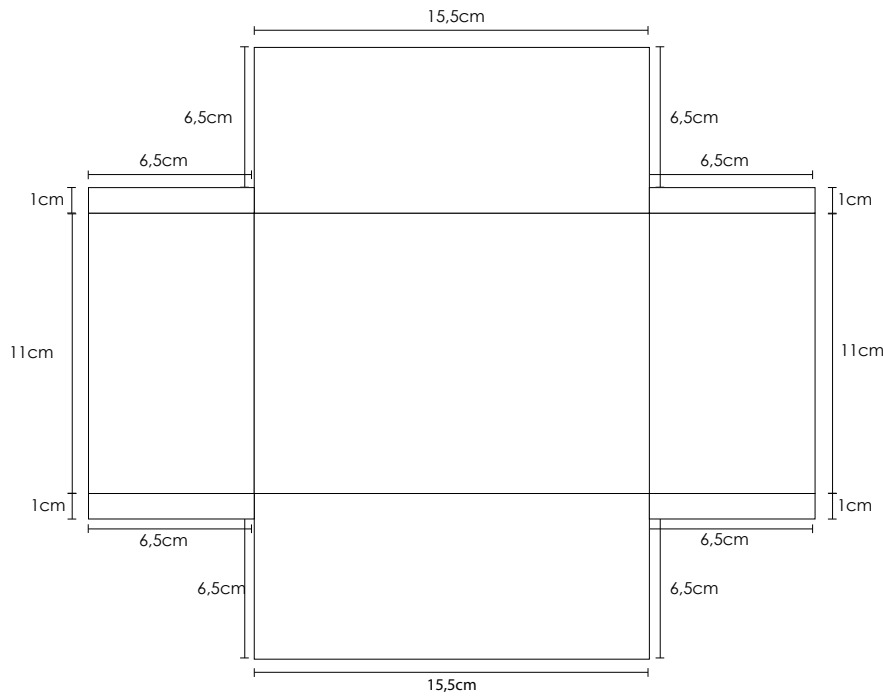

Imagen No.116. Diseño de empaque.

## 2 DIMENSIONES:

### VISTAS CON COTAS DE LAS PIEZAS

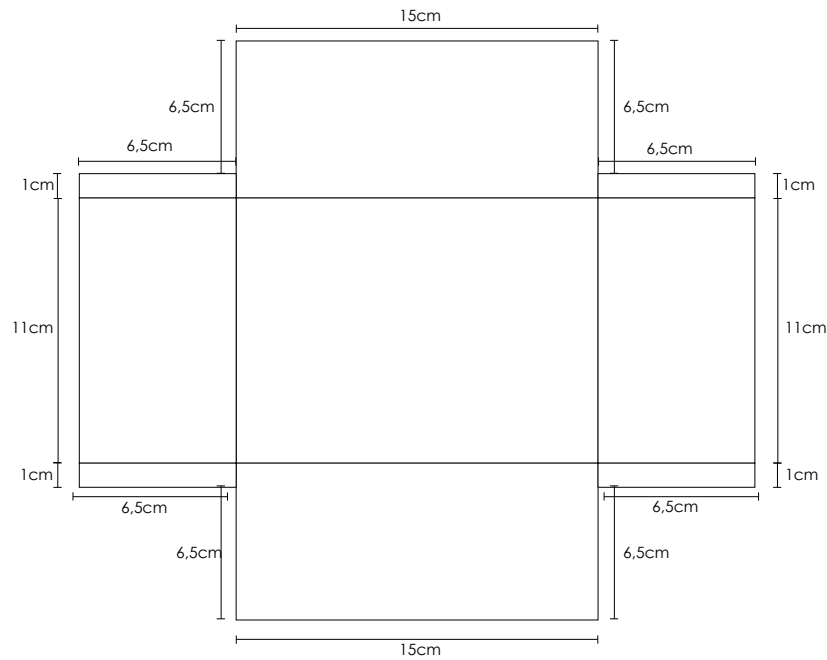

Imagen No.117. Piezas.

## 2 DIMENSIONES:

### VISTAS CON COTAS DE LAS PIEZAS

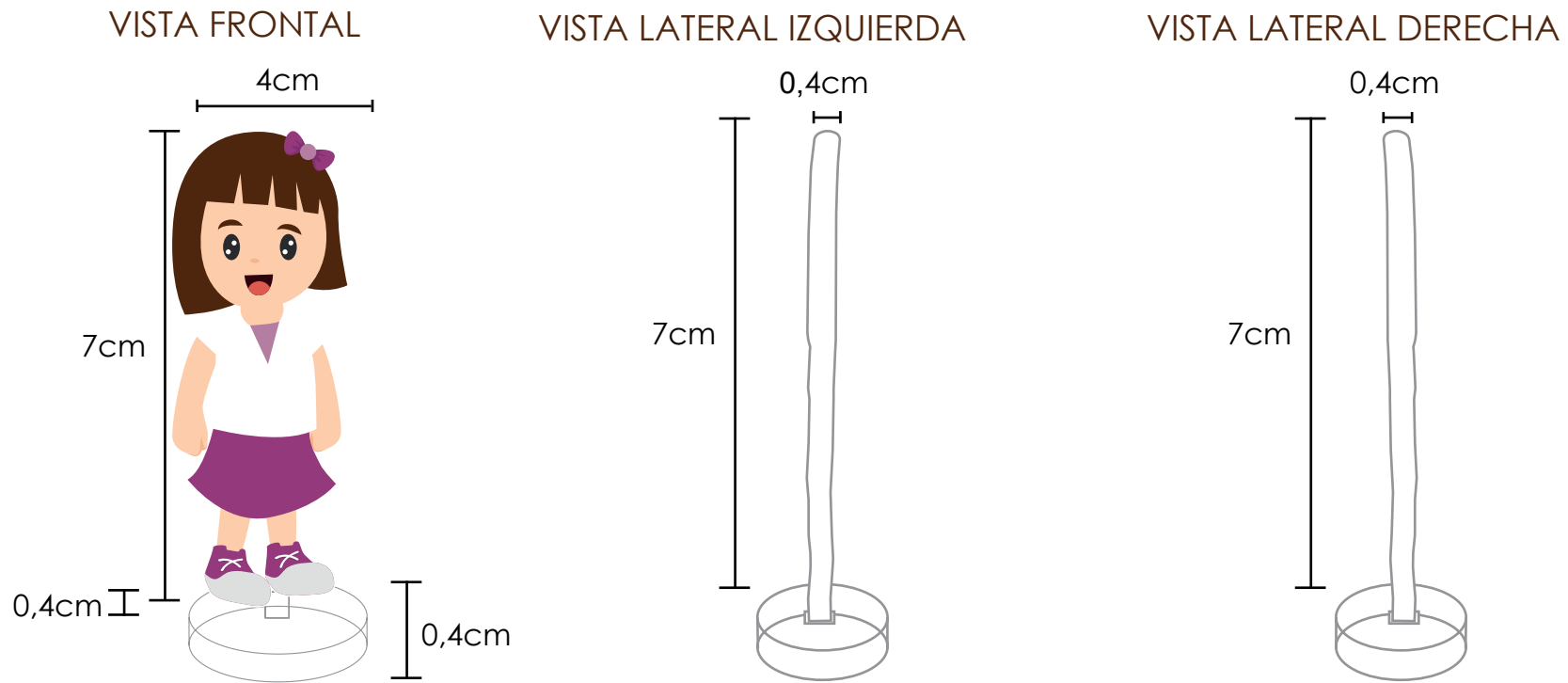
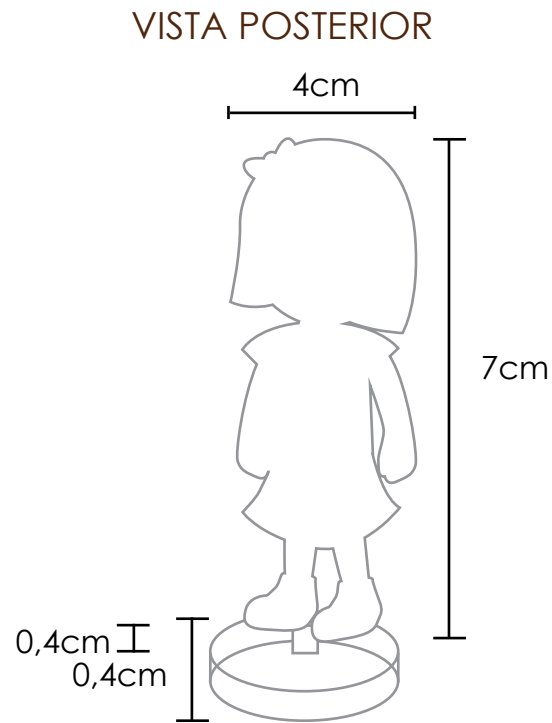

VISTA INFERIOR

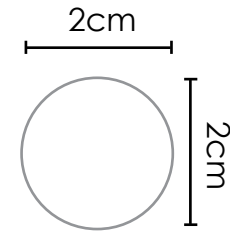

VISTA FRONTAL



Imagen No.118. Piezas.

## 2 DIMENSIONES:

### VISTAS CON COTAS DE LAS PIEZAS

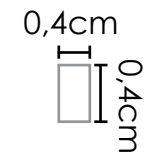

Imagen No.119. Piezas.

## 2 DIMENSIONES:

### VISTAS CON COTAS DEL DADO

VISTA FRONTAL

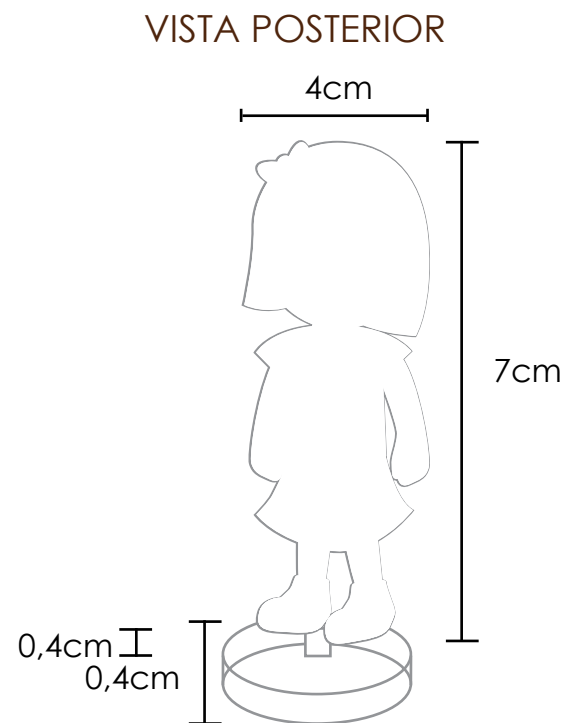
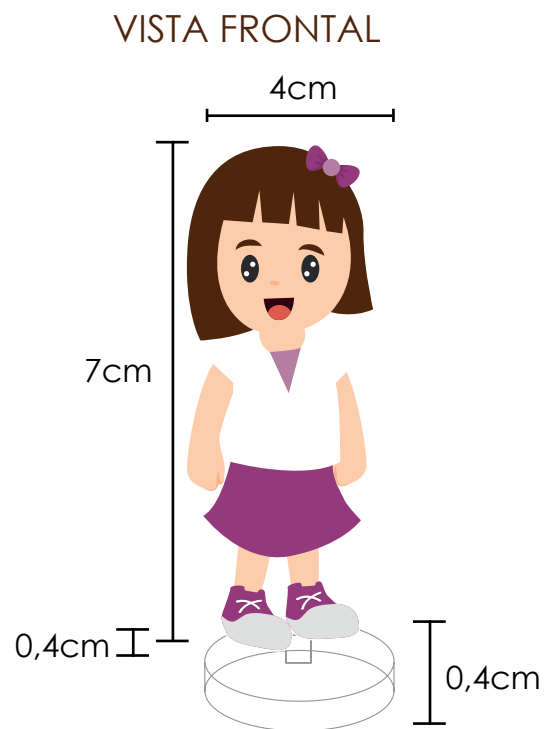
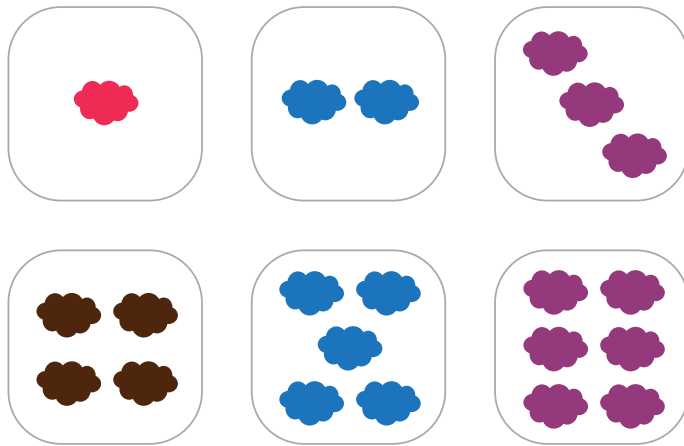

VISTA PERSEPECTIVA



Imagen No.120. Dados.

## 2 DIMENSIONES:

### VISTAS CON COTAS DEL DADO

VISTA FRONTAL

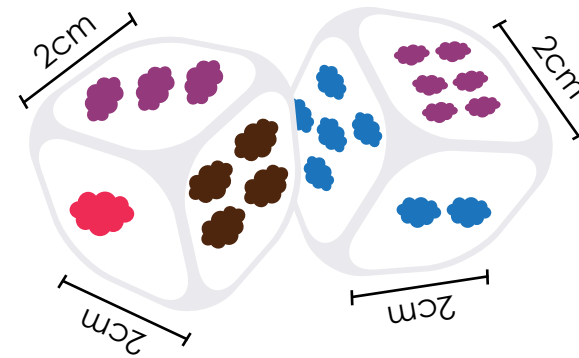
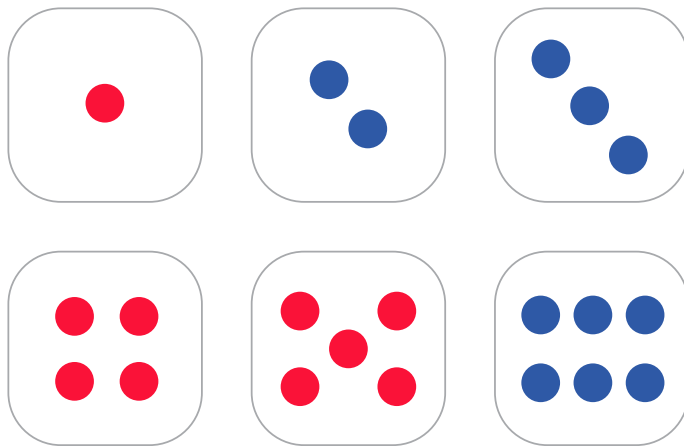

VISTA PERSEPECTIVA



Imagen No.121. Dados.

# **MANUAL** DE USO





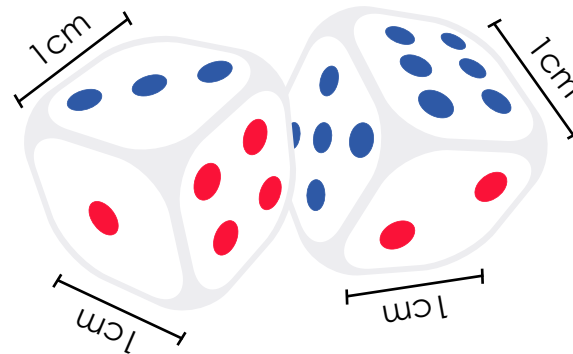
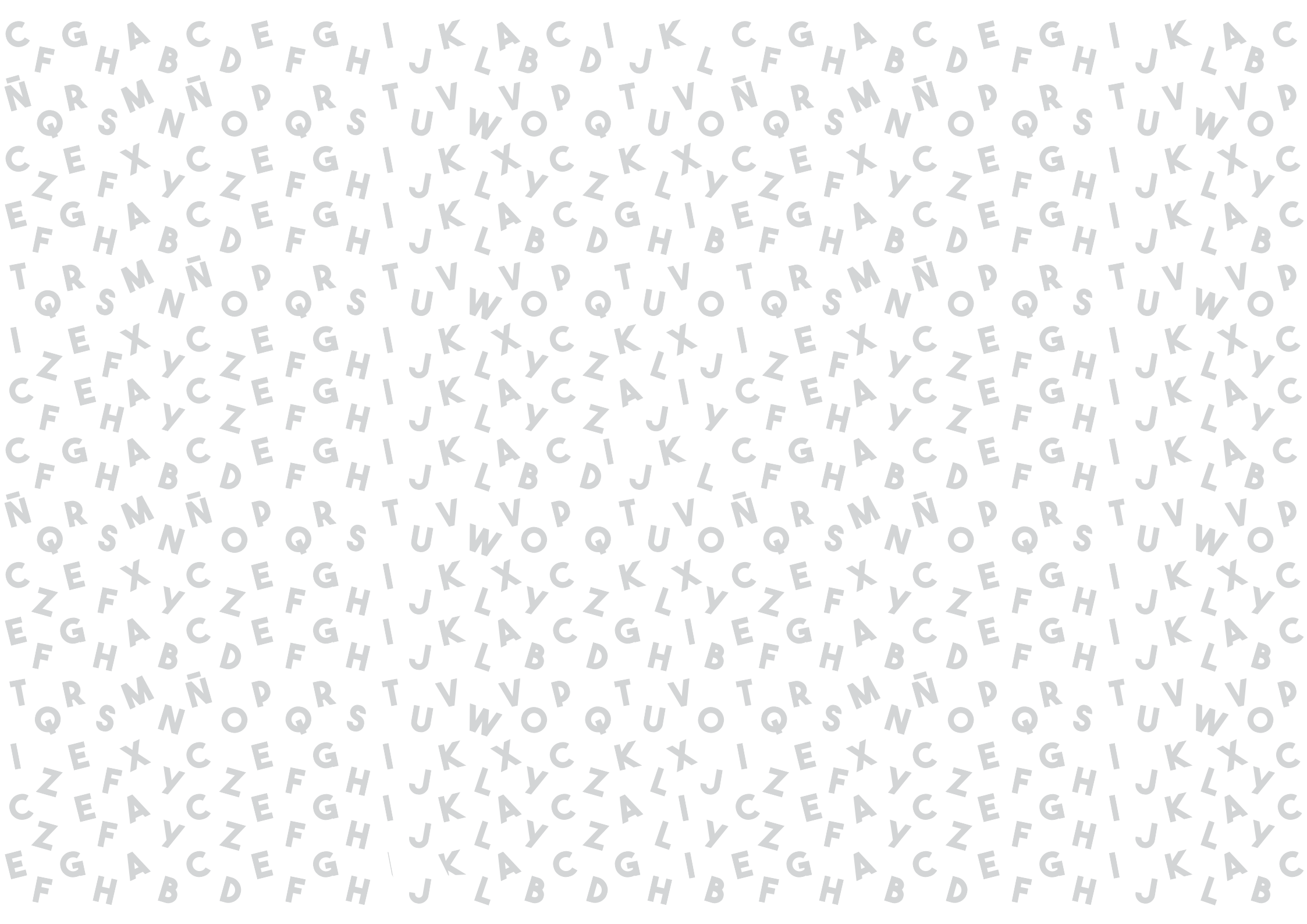



## CONSIDERACIONES GENERALES

Es un material didáctico lector para niños de 5 a 12 años con Necesidades Educativas Especiales asociadas a discapacidad auditiva, elaborado para la enseñanza de la lectura labio-facial.

Se recomienda seguir las indicaciones de este manual, para el correcto uso y aprovechamiento del material, así como la obtención de los resultados enunciados.

El material está organizado en varias secciones. Se recomienda de manera general que siempre sea utilizado con la dirección de un tutor, en especial al momento de sacar el material de su empaque, alistarlo para su uso, indicaciones generales y al momento de guardarlo.

Con el propósito de prolongar su durabilidad, se recomienda evitar el uso de fuerza excesiva, caídas, y condiciones de humedad. Así mismo, es vital la limpieza y mantenimiento de las piezas que lo componen, que desarrollan las habilidades comunicativas a través de diferentes actividades lúdicas. Estas se explican a continuación.

El material didáctico consta de 3 categorías de tarjetas distribuidas por niveles de aprendizaje:

- El primer nivel de aprendizaje inicial del juego contiene una caja con 100 tarjetas de una, dos a tres sílabas al pronunciarlas:

- 27 tarjetas de lectura labio facial.

- 5 tarjetas de la posición de las vocales en los labios.

- 21 tarjetas del abecedario.

- 20 tarjetas de nombre de animales.

- 17 tarjetas de sustantivos.

- 10 tarjetas de colores.

- El segundo nivel de aprendizaje intermedio contiene una caja con 100 tarjetas con tres, cuatros sílabas al pronunciarlas.

- 15 tarjetas del abecedario.

- 45 tarjetas de animales con gráficos.

- 20 tarjetas de sustantivos.

- 20 tarjetas de verbos.

- En el tercer nivel de aprendizaje avanzado, encontramos 50 tarjetas de gráficos de acciones distribuidas en tres niveles según la edad del niño(a):

- Subnivel 1 (niños de 5 y 6 años), 20 tarjetas.

- Subnivel 2 (niños de 7-9 años), 20 tarjetas.

- Subnivel 3 (niños de 10-12 años), 10 tarjetas.

## CONSIDERACIONES GENERALES

Este juego de mesa se lo utiliza para la enseñanza de la lectura labio-facial de manera divertida y considerando las edades de los niños, su avance se dará de acuerdo al grado de discapacidad auditiva que posea el niño, a su vez en una etapa final sirve como refuerzo del aprendizaje a manera de evaluación donde se podrá constatar el aprendizaje de la lectura de manera oral a través de la enseñanza de la lectura labio-facial.



Imagen No.122. Tabla.

# 1 NIVEL N° 1 INICIAL : LEE LOS LABIOS

## OBJETIVO

El objetivo de esta primera fase es enseñar mediante pictogramas la pronunciación adecuada de las letras del alfabeto con su sonido y forma decodificada en los labios, continuando con sílabas, sustantivos y palabras relacionando gráfico, palabra y sonido.

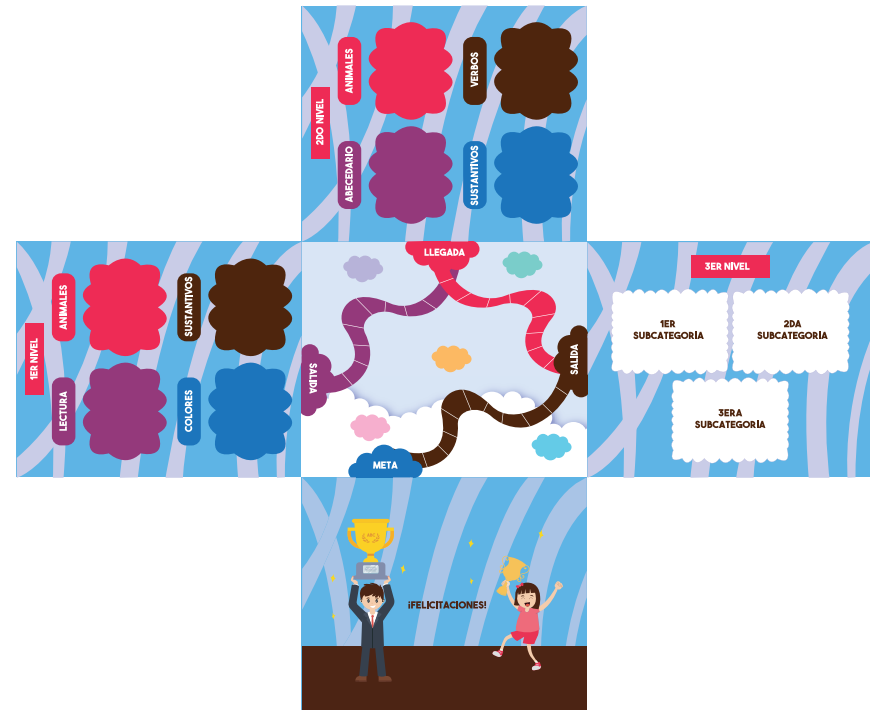
## COMPONENTES

Cada una de las 100 tarjetas pertenece a esta primera categoría: lectura labio facial, abecedario, vocales, sustantivos, animales, colores con una pronunciación una, dos o tres sílabas leídas de manera labial. Están conformadas en su parte anterior por una ilustración de un gráfico, y su respectiva decodificación en los labios al español en la parte superior, acompañada de su respectiva letra, en algunos casos también estará en la parte inferior de la tarjeta el nombre del pictograma mencionado. La complejidad de las frases dependerá de la cantidad de fichas usadas, las más sencillas son las letras iniciales de las vocales y abecedario en general, de esa decodificación dependerá el avance del niño en cada sesión, se pueden realizar en varios turnos de acuerdo al nivel de avance de los niños.

# 1 LEE LOS LABIOS:



Imagen No.123. Lee los labios.

# 1

## LEE LOS LABIOS:

### MODO DE USO

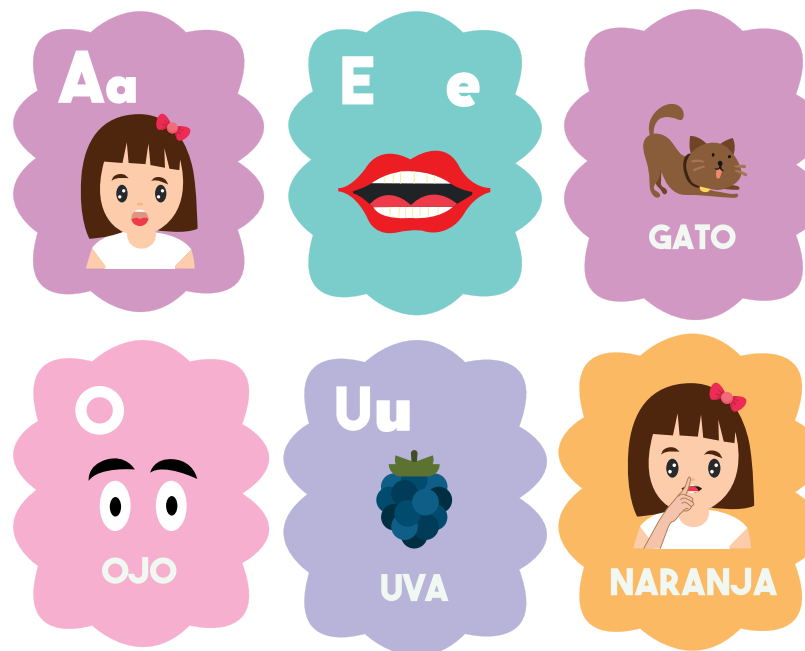
El docente, utilizando el material didáctico deberá iniciar el juego indicando el su uso y forma de jugar, en esta etapa inicial se encontrarán las tarjetas de vocales y abecedario donde el gráfico de manera colorida y vistosa le indica al niño como se ve y se lee en los labios las letras presentadas, en la parte inferior de cada tarjeta estará el gráfico relacionando la letra con el pictograma, indica al niño la forma de pronunciarla.

Una vez pronunciada correctamente el niño avanzará por turnos, cabe indicar que de acuerdo a los dados estarán las categorías de las tarjetas a pronunciar, la maestra pondrá a disposición las tarjetas por categorías, partiendo de lo más simple a lo más complejo de acuerdo al avance individual y después grupal de los niños. La maestra le reforzará lo pronunciado y le ayudará al niño a expresar las palabras con su ejemplo y en su boca siguiendo las indicaciones de la parte superior de cada tarjeta a manera de refuerzo, El niño o niña que mejor pronuncie seguirá y llegará a la meta, para avanzar en el camino el niño lanzará el dado designado para este fin.

Es importante motivar al niño que la rapidez no es lo principal, sino que el triunfo es que todos lleguen al final a la meta.

Para determinar la cantidad de tarjetas a usar, se debe tener en cuenta el grado de complejidad que se busca trabajar, lo que a su vez dependerá del nivel cognitivo y auditivo del niño

# 1

## LEE LOS LABIOS:

y de las destrezas que tenga, pues los aprendizajes son personalizados dependiendo de los prerrequisitos o habilidades que el niño posea o haya alcanzado en el nivel que está. Deberá respetar el turno de su compañero e ir avanzando por el tablero del juego hasta la meta esperada según los aciertos que tenga el niño, llegarán en ese orden los cuatro niños que a la meta en su nivel.

### RESULTADOS

- Desarrollo de habilidades comunicativas al decodificar letras, palabras, frases y relacionarlas con los gráficos, leyéndolo en los labios de su maestra, practicando así la lectura labio facial al relacionar las palabras con las tarjetas.
- Desarrollo del pensamiento lógico y verbal al relacionar imagen palabra y sonido de las tarjetas al trabajar con ellas, además de integrarse con sus compañeros de juego.

### PRECAUCIONES

- Mantener constante motivación sobre el niño.
- Evitar el mal uso de las fichas de aprendizaje.
- Limpiar con un paño ligeramente humedecido periódicamente para prolongar su vida útil.
- Mantener ordenadas las tarjetas en su empaque para evitar su pérdida.

## 2 NIVEL N° 2: Intermedio “RECONOZCO MI ENTORNO”

### OBJETIVO

El objetivo de esta etapa intermedia identificar los gráficos y relacionarlos con los nombres de los animales, sustantivos, letras del abecedario, de tres y cuatro sílabas, aprender los verbos más utilizados para empezar a generar acciones sencillas, decodificarlos en las tarjetas y los labios del niño y su maestra, mientras avanza en las casillas de acuerdo a su propio ritmo, respetando los turnos de sus compañeros de juego y llegando a la meta esperada.

### COMPONENTES

Este segundo nivel intermedio tiene 100 fichas distribuidas de la siguiente manera:

- 45 tarjetas de animales, ordenados y codificados por color que representan sílabas triples y cuádruples. Esto permite separar las sílabas y a su vez decodificar en los labios la palabra y relacionarla con la imagen.
- 15 tarjetas de abecedario, representadas con figuras de sustantivos.
- 20 tarjetas de sustantivos representadas en ropas de vestir.
- 20 tarjetas de verbos que representan acciones específicas.

## 2 RECONOZCO MI ENTORNO



Imagen No.124. Reconozco mi entorno.



## 2

### RECONOZCO MI ENTORNO

#### MODO DE USO

El niño, acompañado del docente, deberá elegir un dado el cual le dará el color de una ficha y su categoría, si le salió un animal deberá nombrar al animal, abecedario, sustantivos o el verbo, de manera general y después se le enseñará a separar el nombre contando las sílabas al pronunciar leer y relacionarlas con la vocal. Si lo hizo bien, lanzará el dado destinado para ese fin y avanzará los turnos que le toque por el recorrido del tablero, el niño que más aciertos tenga avanzará y llegará a la meta. Se recomienda su utilización en orden de complejidad de sílabas triples o cuádruples, por colores, pues la complejidad es progresiva, mientras avanza en las casillas de acuerdo a su propio ritmo, respetando los turnos de sus compañeros de juego y llegando a la meta esperada.

## 2

### RECONOZCO MI ENTORNO

#### RESULTADOS

- Desarrollo de habilidades comunicativas al leer en la cartilla y labios del docente en español
- Desarrollo de decodificación lecto-labial al realizar la actividad de relación entre la palabra gráfico y significante.

#### PRECAUCIONES

- Mantener vigilado al niño cuando este en uso del material para evitar daños.
- Evitar la fuerza excesiva por riesgo de romper las tarjetas.
- Mantener limpios los materiales y el lugar donde se los va a utilizar para prolongar su durabilidad.
- Evitar usarlas en lugares donde hay líquidos o elementos pudieran mojarlas o dañarlas.

### 3 NIVEL N° 3: AVANZADO “ACCIONES Y LUGARES”

#### OBJETIVO

El objetivo de esta sección de nivel avanzado, es describir las acciones a través de los gráficos de objetos personas, presentados en las tarjetas, y que el niño describa lo observado con sus palabras formando oraciones de manera oral, cortas o largas de acuerdo a su ritmo, edad y avanzará en su recorrido por el tablero de acuerdo a sus conocimientos, de los diversos contextos, presentados, una vez que el niño logre pronunciar y describir correctamente las gráficas, el niño que describa más lugares oralmente llegará exitosamente a su meta final, y podrá expresarse de manera oral en diversas conversaciones. Cabe recalcar que cada niño lo hará de acuerdo a su edad, grado de discapacidad y nivel de complejidad de aprendizaje.

#### COMPONENTES

Este tercer nivel contiene una caja con 50 tarjetas, y tres subniveles de aprendizaje adicionales, que dependen de la edad y el grado de avance y discapacidad auditiva del niño, distribuidos de la siguiente manera:

Nivel 1 (niños de 5-6 años) 20 ficha de lugares que denotan la descripción de objetos y una persona, con una acción específica.

### 3 ACCIONES Y LUGARES

Nivel 2 (niños de 7-9 años) ficha de lugares que denotan la descripción de objetos y dos personas en una acción diversa. Nivel 3 (niños de 10-12 años) ficha de lugares que denotan la descripción de objetos, paisajes y varias personas. Estas permitirán al niño narrar según su capacidad de discriminación lo que observa en la ficha, y de esta forma desarrollar su lenguaje de manera oral, donde se evidenciará la comunicación labio-facial entre la maestra y el niño con el que está entablando una conversación. El niño avanzará por las casillas a medida que narre correctamente lo observado y el que mejor lo haga llegará a la meta, hay que decirle al niño que lo importante en el juego es llegar.



Imagen No.125. Acciones y lugares.



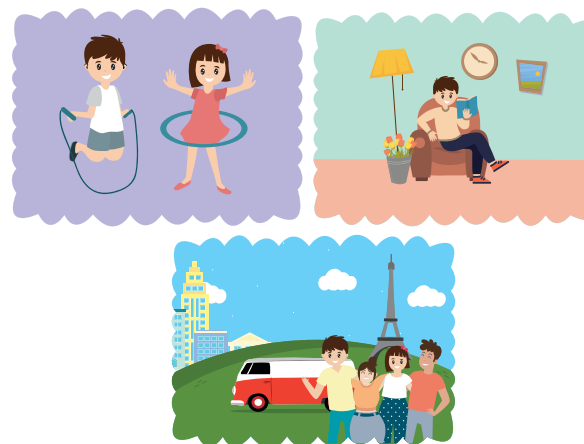

### 3

## ACCIONES Y LUGARES

### MODO DE USO

El docente hará que el niño lance el dado del turno de acuerdo a su edad y nivel cognitivo, esta etapa final estará conformada por tres subniveles evaluatorios que permitirán al niño escoger una tarjeta al azar describiendo lo que observa de manera oral, lo comunicará a su maestra y esta le hará preguntas sobre lo que la ve en la ficha, practicarán la pronunciación y decodificación en los labios del niño, de manera que relacione las acciones con la imagen presentada.

Para esta actividad el niño que describa bien los gráficos avanzará en el tablero y el que tenga mayor rapidez en el avance describiendo las acciones llegará a su meta final, y habrá culminado el nivel donde será capaz de entablar una conversación medianamente fluida con las personas de su entorno.

### 3

## ACCIONES Y LUGARES

### RESULTADOS

- Desarrollo de habilidades comunicativas, pues se amplía el vocabulario del niño con palabras comunes del día a día decodificándola en los labios y al pronunciarlas observando las tarjetas en su idioma natal.
- Desarrollo cognitivo y verbal.
- Desarrollo de orden lógico verbal, al momento de seleccionar y reconocer imágenes palabras y emitirlas.

### PRECAUCIONES

- Mantener constante motivación en el cuidado del material sobre el niño.
- Evitar el mal uso del material por parte de los niños o docentes.
- Evitar utilizar fuerza excesiva, así como otros materiales que no entren en la secuencia del bloque presentado
- Limpiar periódicamente los elementos didácticos con un paño evitando su exposición a la humedad y el sol.
- Guardar las tarjetas después de usar para evitar su pérdida.

# **INSTRUCTIVO DE JUEGO**





## APRENDAMOS CON LA LECTURA LABIO-FACIAL

Un juego para divertirse y hablar.

### CONTENIDO:

250 tarjetas para juego de mesa, cien en el primero y segundo grupo, y cincuenta en el tercer grupo, los grupos están distribuidas en tres niveles. Todo el juego contiene:

- 4 piezas de acrílico de figuras de niños.
- 4 dados con los colores de las categorías de aprendizaje.
- 1 Dado de turno.
- 1 manual de uso.
- 1 manual de usuario.
- 1 tablero.

### PRIMER NIVEL INICIAL (1 -2 sílabas para su pronunciación)

- 27 Tarjetas de LECTURA LABIO FACIAL color morado
- 5 tarjetas de POSICIÓN DE VOCALES EN LOS LABIOS color celeste
- 21 tarjetas de ABECEDARIO color rosado
- 10 tarjetas de COLORES variados
- 20 tarjetas de ANIMALES color morado
- 17 tarjetas de SUSTANTIVOS color lila

### SEGUNDO NIVEL INTERMEDIO (3-4 sílabas para su pronunciación)

- 15 tarjetas de ABECEDARIO color lila.
- 45 tarjetas de ANIMALES color naranja.
- 20 tarjetas de SUSTANTIVOS color celeste.
- 20 tarjetas de VERBOS para formar acciones color verde.

**TERCER NIVEL AVANZADO** (Dividido en tres sub niveles de aprendizaje según la edad del niño, su avance y grado de discapacidad, solo descripción oral de las acciones observadas por el/la niña(a).

#### PRIMER SUBCATEGORÍA: (niños de 5-6 años)

- 20 Tarjetas mostrando una acción/ lugar.

#### SEGUNDA SUBCATEGORÍA: (niños de 7-9 años)

- 20 tarjetas mostrando acciones/ lugares con más complejidad.

#### TERCERA SUBCATEGORÍA: (niños de 10-12 años)

- 10 tarjetas de gráficos integrando objetos, personas, paisajes, acciones.

### OBJETIVO:

La finalidad de Aprendamos la lectura labio-facial es pasar un rato entretenido, mientras los niños/as aprenden a leer los labios y decodificar imágenes y palabras con la lectura labio-facial, quien reconozca más gráficos y los pronuncie simultáneamente ira avanzando en las casillas, y quien alcance la casilla de llegada habrá ganado el juego y podrá pasar al siguiente nivel.

### TARJETAS:

Hay tres tipos de tarjetas: Los dos primeros tipos de tarjetas corresponden a las de los dos primeros niveles están identificadas por colores

Y van de acuerdo a las categorías que marcan los dados.

Y el otro tipo de tarjeta es de mayor tamaño solo utilizadas para un nivel más avanzado cuando el niño /niña ha logrado empezar a comunicarse oralmente.

### CÓMO JUGAR:

Escoger 2 niña y dos niños que deseen participar, el requisito será que los participantes estén en un mismo nivel de aprendizaje de lectura o cercano.

Desplegar el tablero y colocar las figuras de los niños/as en el punto de partida de cada jugador, sortear los turnos y avanzar donde le toque el dado según la tarjeta que indica el color del dado y el color de la categoría de la tarjeta que le toque pronunciar.

El dado de colores que tiene del 1 al 4, indica la categoría a escoger en las tarjetas, por ejemplo, de salir 1 rosado en el nivel 1, la categoría a elegir es Lectura L.F. El dado blanco dicta cuantas casillas avanza el jugador. Quien llegue a la meta ganará y estará listo para jugar en el siguiente nivel. Nota al alcanzar el primer nivel se felicitará al niño o niña y de le pondrá su imagen representativa dentro de la meta final, ya que ese será su nivel alcanzado en el juego.

Si se quiere evaluar este nivel, se colocará la imagen que representa al niño dentro del primer subnivel del tercer nivel de evaluación y se le lanzará el dado de avance hasta que el niño o niña recorra el camino y llegue a la meta final.

Cada uno de los niveles está conectado entre sí y con la meta final, si el niño en algún momento logra superar el nivel en que empezó tendrá opción de llegar según su aprendizaje y su grado de discapacidad al último nivel del juego.

**NOTA:** Cuando el niño alcance la meta en cada nivel la maestra le dará un reconocimiento de un dulce o un obsequio para seguirlo motivando y las felicitaciones en público.



¡PÁSALO BIEN JUGANDO!



# CAPÍTULO 6. VALIDACIÓN

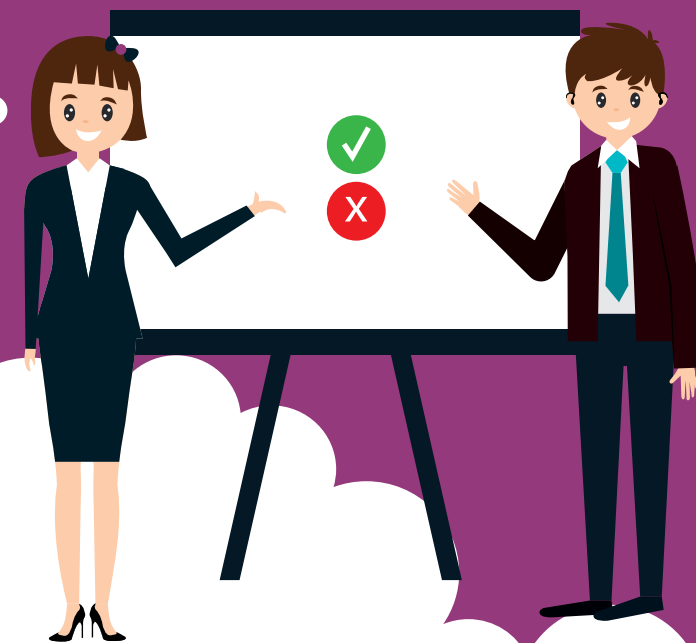

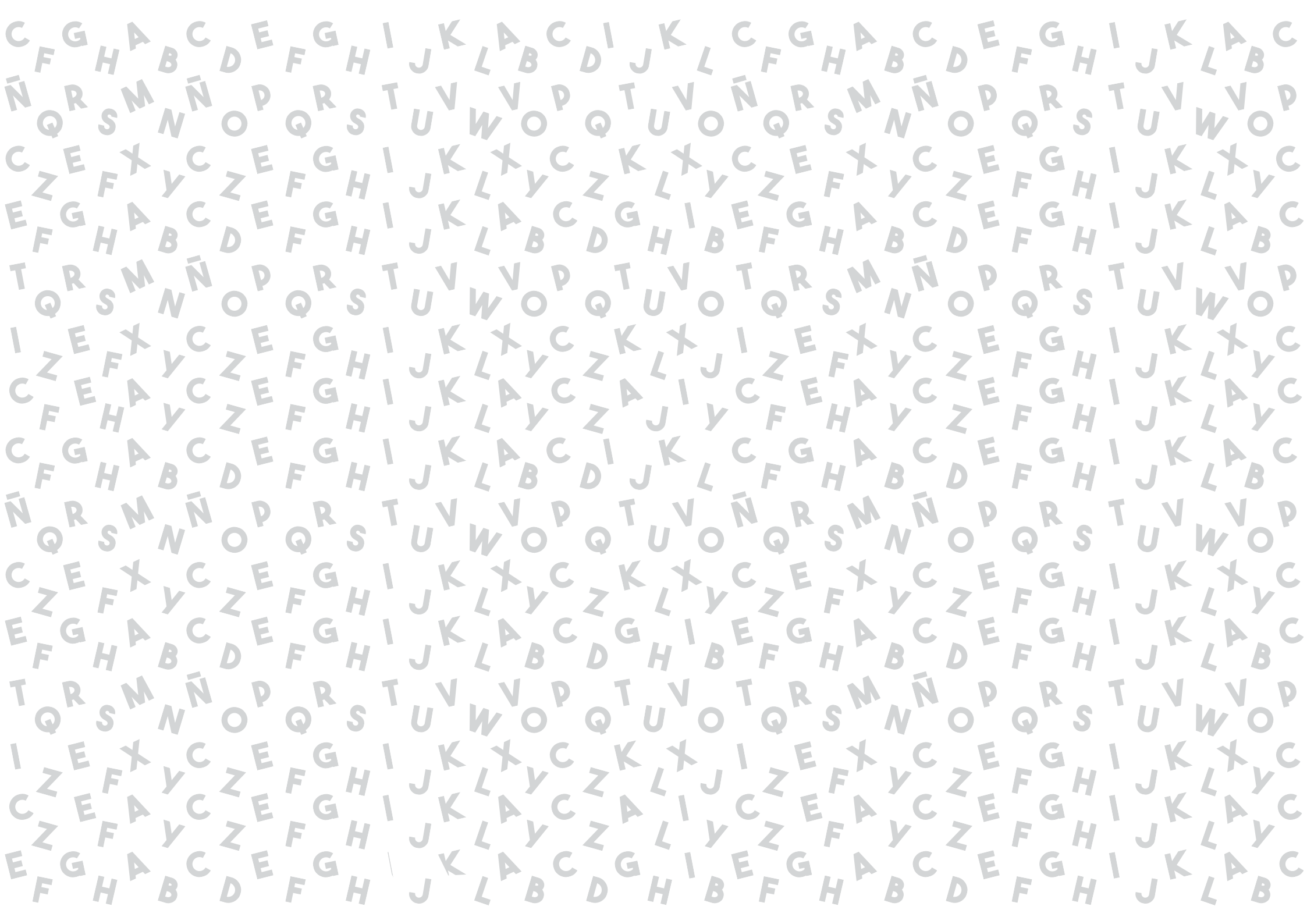



## 6.1 TÉCNICAS EMPLEADAS PARA LA VALIDACIÓN

La técnica empleada en el proceso de validación es la ficha de observación. Esta técnica fue empleada con la asesoría y supervisión de la Mgs. Cecilia Luzardo, profesional en el área de terapia de lenguaje de niños con discapacidad auditiva del Centro Especializado FORMAR de la ciudad de Manta.

Esta técnica fue seleccionada por la posibilidad que brinda observar detalladamente el comportamiento del sujeto de estudio, y es especialmente útil en el caso presente, pues la edad de los niños y el grado de discapacidad auditiva no permiten la obtención de respuestas por otros medios como la encuesta o la entrevista.

Complementariamente, se realizaron entrevistas a la Lic. Karol García, Patricia Alvia, Lorena Pérez Terapistas de Lenguaje de la Unidad Educativa Especializada Angelica Flores Zambrano. Como profesionales en el área de terapia del lenguaje, la Lic. Karol García que el material didáctico cumple con los criterios necesarios para su buen uso y funcionamiento con el público meta en las circunstancias planteadas en el proyecto.

Lo apropiado en este caso, sería la evaluación del niño previo al inicio del programa, en la que se podrán ver las falencias en los aspectos comunicativos y motrices de los cuales se crearán indicadores personalizados, y luego de seis meses de iniciado el programa del juego didáctico, una segunda evaluación bajo los mismos parámetros que permita la comparación y evidenciar el progreso en los tres niveles una vez cumplida progresivamente el alcance de la meta en cada nivel.

La evaluación debe ser realizada por las profesionales en el área de terapia de lenguaje de la Unidad Educativa Especializada Angelica Flores Zambrano. Cabe recalcar que el material tiene evaluación final de la meta esperada que va progresivamente siendo observada a medida que se desarrolla el juego.

La validación se la hizo utilizando una ficha de observación donde intervinieron los niños en el primer nivel, y se llegó a la conclusión que el material didáctico cumple con todas las características óptimas para su utilización en el aula, fueron para esto analizados los siguientes aspectos: facilidad de manejo, desempeño de materiales, nivel de estímulo visual y locutiva lograda, grado de disfrute del niño, desempeño de las actividades, tamaño, peso etc.



## 6.1 TÉCNICAS EMPLEADAS PARA LA VALIDACIÓN

Valores: 1 mínimo / 5 máximo.

CRITERIO	1	2	3	4	5	OBSERVACIONES
Dificultad al manipular el niño el material didáctico utilizado.						
El material utilizado es resistente al uso diario.						
El niño comprende el uso del material con ayuda del docente.						
El grado de disfrute del niño al utilizar el material didáctico.						
Grado de satisfacción del tamaño del material en relación al usuario.						
Grado de dificultad en la ejecución de las actividades de aprendizaje de los contenidos presentados.						
Grado de concentración del niño en la actividad.						
Grado de dificultad en el juego, pronunciación y reconocimiento visual del material presentado.						
Dificultad para recoger el prototipo y guardarlo.						
Disfrute y satisfacción del niño con el material presentado.						
Grado de satisfacción del docente respecto al peso del material didáctico en relación al usuario(niños).						

Imagen No.126. Validación.



## 6.2 RESULTADOS DE LA VALIDACIÓN

La validación de experiencia de usuario demostró que el prototipo cumple con los objetivos planteados, garantizando de esa forma su correcto funcionamiento.

A continuación, se presenta un gráfico que resume los datos arrojados por el análisis donde 1 es el valor mínimo, y 5 el máximo.

Se concluye, por lo tanto, que los materiales empleados, el grado de disfrute y aprendizajes, así como la concentración del usuario y proceso de uso y guardado son óptimos; la dificultad de las actividades de juego es balanceada y adecuada para el rango de edades de los usuarios del proyecto; y aspectos como tamaño, y peso son altamente funcionales.

En el apartado de anexos de este proyecto, se adjuntan los certificados y los instrumentos de investigación utilizados para la validación.

### RESULTADOS DE LA VALIDACIÓN

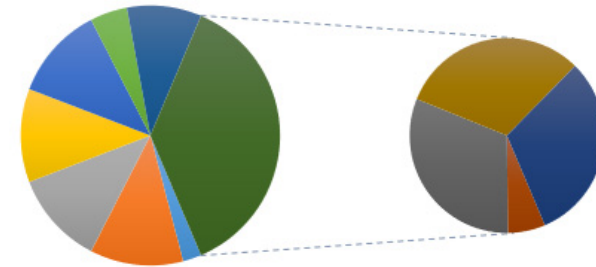

- Dificultad al manipular el niño el material didáctico utilizado.
- El material utilizado es resistente al uso diario.
- El niño comprende el uso del material con ayuda del docente.
- El grado de disfrute del niño al utilizar el material didáctico.
- Grado de satisfacción del tamaño del material en relación al usuario.
- Grado de dificultad en la ejecución de las actividades de aprendizaje de los contenidos presentados.
- Grado de concentración del niño en la actividad.
- Grado de dificultad en el juego, pronunciación y reconocimiento visual del material presentado.
- Dificultad para recoger el prototipo y guardarlo.
- Disfrute y satisfacción del niño con el material presentado.
- Grado de satisfacción del docente respecto al peso del material didáctico en relación al usuario (niños).

Gráfica No1. Resultados promedio de la validación.



## 6.3 CONCLUSIONES

- Una vez realizada la investigación en la Unidad Educativa Especializada Angélica Flores Zambrano, mediante la observación, entrevista y encuestas a docentes, directivos, padres de familia y terapeutas de lenguaje, se pudo evidenciar que en la Unidad Especializada se aplica metodología global con el método de comunicación total.
- Los niños no han avanzado en la adquisición de la lectura, porque no poseen los docentes en el aula un material didáctico estructurado adecuado para la enseñanza de la lectura, menos para enseñar la lectura labio- facial, por lo que el niño se ve limitado en su avance académico, social y cognitivo, pues si bien desarrolla destrezas que lo capacitan para desenvolverse en su medio, no lo hacen en la adquisición del lenguaje oral.
- Por otra parte, los docentes se ven limitados pues el gobierno no les implementa las aulas con los equipos necesarios para poder enseñar adecuadamente.
- Los terapeutas también están limitados a las señas o a elaborar sus propios materiales didácticos.
- Los directivos y docentes están en total acuerdo para que la Unidad Educativa se provisione de un material didáctico colorido, moderno y actualizado.
- Para concluir el diagnóstico realizado en esta investigación da un rumbo concreto del diseño y las necesidades individuales de los niños y docentes a la hora de elaborar el prototipo del diseño del proyecto de material didáctico para la institución.

## 6.4 RECOMENDACIONES

Se recomienda:

- Preparar a los docentes en la adquisición de la metodología de lectura-facial, pues ese es el deseo de ellos de capacitarse.
- Que el material didáctico que se le entregue a la unidad especializada lo utilicen en niños con discapacidad auditiva que ingresan en edades tempranas a la Unidad Especializada.
- También este material es multifuncional y se puede utilizar con otros niños con otro tipo de discapacidad para estimular el aprendizaje global.



## BIBLIOGRAFÍA

- Aizenacang, N. (2005). Jugar, Aprender y Enseñar: Relaciones que Potencian los Aprendizajes Escolares. Argentina: Ediciones Manantial.
- Abreu, Omar, Gallegos, Mónica C, Jácome, José G, & Martínez, Rosalba J. (2017). La Didáctica: Epistemología y Definición en la Facultad de Ciencias Administrativas y Económicas de la Universidad Técnica del Norte del Ecuador. Formación universitaria, 10(3), 81-92. <https://dx.doi.org/10.4067/S0718-50062017000300009>
- Ausubel, (1976). Aprendizaje significativo. Edición : De la Torre.
- Arcella, A., (1963), Manual práctico de lectura labial. Buenos Aires: Editorial La Autora.
- Bolívar, (1998). Definición de lúdico. España.
- Castillo Beltrán, P (2009). Criterios Transdisciplinarios para el Diseño de Material Lúdico-Didáctico, Tesis de Maestría en Diseño — Universidad de Palermo, Buenos Aires, Argentina.
- Caicedo, José (2006). Concepto de material didáctico. España.
- Cecilia Tejedor, A., (2010), Aprendiendo a oír: manual práctico de educación auditiva para la adaptación de prótesis e implantes cocleares. España: Editorial CEPE.
- Definición Ministerio de Educación (2012). Que es la lectura. Madrid: Ediciones de la Torre.
- Fernández, G. P. (2015). El arte en la Educación Especial. Revista Internacional de apoyo a la inclusión, logopedia, sociedad y multiculturalidad, 1(3).
- Formoso C, Roddríguez M, Rodríguez J (2017). Uso de metodologías). España.
- Garrido, Martínez y Vásquez (1990). Definiciones de procesos metodológicos. Barcelona.
- Guadalajara, (2007). Definiciones de estudio antropométrico. Madrid.
- Ministerio de Educación de Chile (2007). Guía de apoyo técnico – pedagógico: Necesidades educativas especiales en el nivel de educación parvularia. Chile: Edición técnico pedagógica.
- Montessori, (1967). Concepto de estimulación temprana. España.
- Néreci, Imideo G. (1969). Hacia una didáctica general dinámica. México: Editorial Kapelusz.
- OMS (1983, Verdugo, dir. 1998) Personas con discapacidad. Perspectivas psicopedagógicas y rehabilitadoras. XXI Madrid.
- Organización Mundial de la Salud (2015). Problemática de discapacidad auditiva. España.
- Padilla-Muñoz, Andrea (2010). Discapacidad: contexto, concepto y modelos. International Law: Revista Colombiana de Derecho Internacional, (16), undefined-undefined. [fecha de Consulta 24 de Noviembre de 2019]. ISSN: 1692-8156. Disponible en: <https://www.redalyc.org/articulo.oa?id=824/82420041012>.
- Ponce, (1987). Escuela española de sordomudos. Barcelona.
- Rondal, J. y Seron X. (1995). Lenguaje oral, lenguaje escrito, neurolingüística: trastornos del lenguaje, 1. Barcelona: Editorial Paidós Iberica. ISBN: 9788475094731.
- Torres, S., y Carratalá, P. (2001). La lectura labiofacial. En S. Torres (coord.), Sistemas alternativos de comunicación. Manual de comunicación aumentativa y alternativa (79-94). Málaga: Aljibe



## PRESUPUESTO

Cuadro 6. Presupuesto.

DETALLE	PRECIO UNIDAD	UNIDAD	PRECIO TOTAL
Cartón gris 2ml	\$0,95 c/u la plancha.	3	\$ 2,85
Cartulina couché 300gramos A4	\$0.25 c/u.	78 hojas	\$ 19,50
Luminado de cajas	\$6,00	6	\$ 36,00
Impresión de tarjetas	\$1,51c/u.	250	\$377,50
Impresión y armado del diseño de la caja grande	\$16.00	1	\$ 16,00
Impresión diseño de cajas pequeñas	\$2,00	4	\$ 8,00
Armado de cajas pequeñas	\$3,00	4	\$ 12,00
Muñecos del logo de niños /niñas en acrílico	\$5,00	4	\$ 20,00
Dados de acrílicos	\$3,00	4	\$ 12,00
Dados de conteo	\$1,00	1	\$ 1,00
Diseño y maquetación	\$300	1	\$ 300,00
Ilustraciones	\$500	1	\$800,00
		<b>TOTAL</b>	<b>\$1,616.85</b>

Nota. Tabla de estudio de presupuesto.

## ANEXOS

### ENTREVISTA A DOCENTES DE LA UNIDAD EDUCATIVA ESPECIALIZADA ANGELICA FLORES ZAMBRANO.



Imagen No.127. Entrevista a docentes.

## ANEXOS

APLICACIÓN DE LA FICHA DE OBSERVACIÓN EN AULAS DE CLASE.



Imagen No.128. Fichas de observación.

## ANEXOS

ENTREVISTA A DIRECTIVO.



*Imagen No.129. Entrevista a directivo.*

## ANEXOS

### APLICACIÓN DE ENCUESTAS A DOCENTES.



Imagen No.130. Encuesta a docentes.



## ANEXOS

APLICACIÓN DE ENTREVISTA A TERAPISTAS DE LENGUAJE DE LA UNIDAD EDUCATIVA ESPECIALIZADA ANGÉLICA FLORES ZAMBRANO.



*Imagen No.131. Entrevista a terapistas.*

## ANEXOS

ENTREVISTA A TERAPISTA DE LENGUAJE EXPERTA EN LA ENSEÑANZA DE LA LECTURA LABIO FACIAL.



*Imagen No.132. Entrevista a terapeuta.*

## ANEXOS

### ENTREVISTA A PADRES DE FAMILIA.



Imagen No.133. Entrevista a padres de familia.

## ANEXOS

INSTALACIONES DE LA UNIDAD EDUCATIVA ESPECIALIZADA ANGÉLICA FLORES ZAMBRANO.

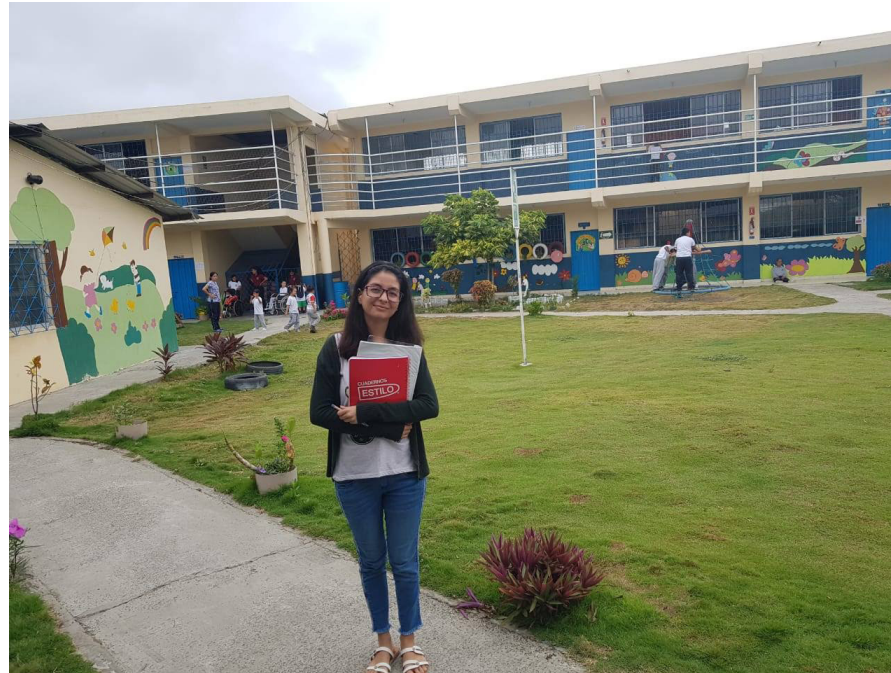

*Imagen No.134. U.E.E.A.F.Z*



# SOLICITUDES



Portoviejo, 28 de mayo de 2019  
USGP-DGR-S-159-2019

Msc.  
José Luis Burgos  
**DIRECTOR DISTRITAL 13D02\***  
Manta -

De mi consideración:

La misión de la Universidad San Gregorio de Portoviejo y la Carrera de Diseño Gráfico, es contribuir al desarrollo de la sociedad, a través de la generación de conocimientos y la formación de profesionales competentes.

Basándonos en este contexto los estudiantes de la Carrera de Diseño Gráfico que están próximos a titularse, deberán desarrollar un proyecto de titulación, el mismo que deberá contribuir al desarrollo social.

Por lo expuesto anteriormente, me permito solicitar a usted muy comedidamente bajo su mejor criterio, autorizar a quien corresponda que la señorita **CINTHYA PAHOLA CARRANZA DIAZ, con cédula 1312285560**, estudiante de Titulación de nuestra Carrera, se le permita desarrollar su proyecto de Titulación en la institución Especializada Angélica Flores Zambrano, con el tema **"Diseño de Material Didáctico para la enseñanza de la lectura labio-facial para niños con discapacidad auditiva de la Unidad de Educación Especializada Angélica Flores Zambrano en la ciudad de Manta"**.

Cabe señalar que el tiempo de ejecución del Proyecto comprende dentro del Periodo Académico Marzo - Agosto 2019

Por la atención que brinde a la presente, le expreso mi agradecimiento.

Atentamente,

Ing. Mariela Coral López  
**COORDINADORA  
CARRERA DE DISEÑO GRÁFICO**



Firmado:	Ing. Mariela Coral - Coordinadora Carrera Diseño Gráfico USGP
Elaborado:	Ing. Evelyn Fernández M. - Secretaria Académica

Oficio Nro. MINEDUC-CZ4-13D02-2019-0412-OF

Manta, 30 de mayo de 2019

Asunto: SOLICITO AUTORIZACIÓN

Magister  
Mirian Mariela Coral López  
**UNIVERSIDAD SAN GREGORIO DE PORTOVIJO**  
En su Despacho

De mi consideración:

En respuesta al Documento No. MINEDUC-CZ4-13D02-UDAC-2019-3268-E, donde la Universidad Particular San Gregorio de Portoviejo a través de la Carrera de Diseño Gráfico solicita autorización para que la señorita Cinthya Pahola Carranza Diaz previa titulación realice un proyecto denominado **"Diseño de Material Didáctico para la enseñanza de la lectura labio-facial para niños con discapacidad auditiva de la Unidad Educativa Especializada Angélica Flores Zambrano en la ciudad de Manta"**, proyecto que se ejecutará en el periodo de marzo-agosto de 2019. Ante la solicitud esta Dirección Distrital de Educación 13D02 autoriza su requerimiento debiendo la interesada coordinar con la Autoridad Institucional y el Departamento de Consejería Estudiantil.

Con sentimientos de distinguida consideración.

Atentamente,



**Documento firmado electrónicamente**  
Mgs. José Galdino Burgos Briones  
**DIRECTOR DISTRITAL DE EDUCACIÓN 13D02 - MANTA - JARAMILÓ - MONTECRISTI**

Referencias:  
- MINEDUC-CZ4-13D02-UDAC-2019-3268-E

Anexo:  
- mineduc-cz4-13d02-udac-2019-3268-e.pdf

Copia:  
Señora Profesora  
Merys Jakeline Mogrovejo Molina  
Administradora Circuital

Recibido  
12.06.2019



Portoviejo, 23 de mayo de 2019  
DGR-CAC-020-05-2019

Señorita  
Carranza Diaz Cinthya Pahola  
**ESTUDIANTE DE TITULACIÓN  
CARRERA DE DISEÑO GRÁFICO USGP**  
Presente -

Por la presente doy a conocer a usted la Resolución No. DGR-CAC-020-05-2019 tomada por el Consejo Académico de Carrera de Diseño Gráfico de la Universidad San Gregorio de Portoviejo, en Sesión Ordinaria del 23 de mayo/2019, la misma que dice literalmente:

**Aprobar el Tema de Titulación "Diseño de material didáctico para la enseñanza de la lectura labio-facial para niños con discapacidad auditiva de la Unidad de Educación Especializada Angélica Flores Zambrano en la ciudad de Manta", presentado por la estudiante de Titulación de la Carrera de Diseño Gráfico: Cinthya Pahola Carranza Díaz, la misma que tendrán que ajustarse al Calendario de Titulación en el Periodo Académico Marzo - Agosto 2019**



Atentamente

Ing. Mariela Coral López  
**PRESIDENTA DEL CONSEJO DE CARRERA  
DISEÑO GRÁFICO**





# ENTREVISTA A DIRECTIVO

Universidad San Gregorio de Portoviejo  
Carrera de diseño Grafico

**ENTREVISTA A DIRECTIVO**

**Objetivo:**

Con el objeto de recabar información de primera mano para la adecuada elaboración del material didáctico aplicando la lectura labio-facial en su institución le invitamos a realizar la siguiente entrevista que será de mucha utilidad para realizar el proyecto de investigación en curso.

**Responda las siguientes interrogantes**

1. ¿Cree Ud que los materiales didácticos son importantes para la enseñanza de la lectura en los niños con discapacidad auditiva en el nivel primario?

*si considero que los materiales didácticos son muy importante para el proceso de enseñanza aprendizaje de los estudiantes con D.A. por que por estos podemos atender a todos los niños y niñas con estas habilidades para aprender de una mejor manera los contenidos de los contenidos*

2. ¿Considera que los materiales didácticos metodológicamente innovadores son importantes para llevar a cabo un buen proceso en su establecimiento educativo? Si o No ¿por qué?

*si seria muy importante para alumnos con habilidades especiales para el trabajo con estas habilidades y ademas pueden hacer mucha falta recursos para trabajar con estos alumnos con D.A.*

3. ¿Qué opina Ud como Directivo sobre implementar otro método y material didáctico para la enseñanza de la lectura en niños con discapacidad auditiva?

*Seria una buena idea que sustituya el método o material que se emplea actualmente de mucha utilidad para que con estos estudiantes puedan tener un proceso de aprendizaje que se pueda trabajar y desarrollar la habilidad labio facial.*

4. ¿Qué opina Ud de que sus docentes utilicen la metodología de enseñanza de lectura labio facial en los niños(as) con discapacidad auditiva para que logren vocalizar y alcanzar un nivel de oralidad adecuado?

*En nuestra Unidad tanto la maestra y los maestros utilizan la metodología de lectura labio facial y lo hacen de una manera adecuada para que los niños con discapacidad auditiva puedan alcanzar un nivel de oralidad adecuado.*

5. ¿Qué opina de obtener el material didáctico apropiado en su establecimiento educativo para la enseñanza de la lectura labio facial?

*seria muy importante tener ese material didáctico apropiado para que los niños con discapacidad auditiva puedan tener un nivel de oralidad adecuado y alcanzar un nivel de oralidad adecuado.*

6. ¿Cuáles son los resultados alcanzados en la Unidad Educativa Especializada que Ud dirige con la metodología que aplican sus docentes para la enseñanza de la lectura?

*creo que se ha avanzado la Unidad Educativa Especializada con D.A. porque han podido aprender de una manera adecuada y ahora han alcanzado un nivel de oralidad adecuado y han podido leer de una manera adecuada y han alcanzado un nivel de oralidad adecuado.*

7. ¿Cuáles son las dificultades o factores que se deben tener en cuenta para elaborar un material didáctico acorde a esta metodología?

*Primamente considero que uno de los factores es que los niños con discapacidad auditiva no pueden leer de una manera adecuada y por eso se debe tener en cuenta que los niños con discapacidad auditiva no pueden leer de una manera adecuada y por eso se debe tener en cuenta que los niños con discapacidad auditiva no pueden leer de una manera adecuada.*

Muchas Gracias.

Imagen No.136. Entrevista a Directivo.



# ENTREVISTAS A LAS TERAPISTAS

**DG USGP** Universidad San Gregorio de Portoviejo Carrera de diseño Grafico *Karel Garcia* **UNIVERSIDAD SAN GREGORIO** A)

**ENTREVISTA A TERAPISTA DE LENGUAJE PARA LA ENSEÑANZA DE LA LECTURA EN NIÑOS(AS) CON DISCAPACIDAD AUDITIVA (MÉTODO lectura-labio facial)**

**Objetivo:**  
Con el objeto de mejorar la enseñanza de la lectura labio- facial a través del uso de material didáctico especializado lo invitamos a responder la siguiente encuesta.

**Instrucciones:**  
Estimada docente, la presente entrevista es para recabar información con fines de investigación sobre la enseñanza de la lectura labio-facial a través del material didáctico en niños(as) con discapacidad auditiva con los que ud trabaja.

1. ¿Cree Ud que el método que utiliza para la enseñanza de la lectura en sus terapias con niños(as) con discapacidad auditiva ha tenido buenos resultados? ¿Por qué?  
*El terreno del caso muestra y ayuda a conceptualizar de manera didáctica la lectura labio facial que favorece a la vez la lectura - labio facial. (Imágenes - palabras - papeles).*

2. ¿Cómo planifica sus contenidos?  
*Según la necesidad del estudiante*

3. ¿Tiene algún impedimento al momento de enseñar los contenidos de lectura en niños con discapacidad auditiva, cual es el mayor impedimento encontrado con este método de lectura labio-facial?  
*NO*

4. ¿Se ha capacitado actualmente acerca de las nuevas técnicas que utiliza este método en la enseñanza de la lectura en niños con discapacidad auditiva?  
*SI*

**DG USGP** Universidad San Gregorio de Portoviejo Carrera de diseño Grafico *[Signature]* **UNIVERSIDAD SAN GREGORIO** C)

**ENTREVISTA A TERAPISTA DE LENGUAJE PARA LA ENSEÑANZA DE LA LECTURA EN NIÑOS(AS) CON DISCAPACIDAD AUDITIVA (MÉTODO lectura-labio facial)**

**Objetivo:**  
Con el objeto de mejorar la enseñanza de la lectura labio- facial a través del uso de material didáctico especializado lo invitamos a responder la siguiente encuesta.

**Instrucciones:**  
Estimada docente, la presente entrevista es para recabar información con fines de investigación sobre la enseñanza de la lectura labio-facial a través del material didáctico en niños(as) con discapacidad auditiva con los que ud trabaja.

1. ¿Cree Ud que el método que utiliza para la enseñanza de la lectura en sus terapias con niños(as) con discapacidad auditiva ha tenido buenos resultados? ¿Por qué?  
*Cuando existe el apoyo y refuerzo de los padres en casa se dan buenos resultados en el método de lectura labio-facial.*

2. ¿Cómo planifica sus contenidos?  
*Son planificadas con base a las habilidades que tiene el estudiante, es decir el nivel de aprendizaje actual del niño.*

3. ¿Tiene algún impedimento al momento de enseñar los contenidos de lectura en niños con discapacidad auditiva, cual es el mayor impedimento encontrado con este método de lectura labio-facial?  
*La poca colaboración de las demás personas a cargo de la enseñanza del estudiante.*

4. ¿Se ha capacitado actualmente acerca de las nuevas técnicas que utiliza este método en la enseñanza de la lectura en niños con discapacidad auditiva?  
*No.*

**DG USGP** Universidad San Gregorio de Portoviejo Carrera de diseño Grafico *Patricia Alva* **UNIVERSIDAD SAN GREGORIO** b)

**ENTREVISTA A TERAPISTA DE LENGUAJE PARA LA ENSEÑANZA DE LA LECTURA EN NIÑOS(AS) CON DISCAPACIDAD AUDITIVA (MÉTODO lectura-labio facial)**

**Objetivo:**  
Con el objeto de mejorar la enseñanza de la lectura labio- facial a través del uso de material didáctico especializado lo invitamos a responder la siguiente encuesta.

**Instrucciones:**  
Estimada docente, la presente entrevista es para recabar información con fines de investigación sobre la enseñanza de la lectura labio-facial a través del material didáctico en niños(as) con discapacidad auditiva con los que ud trabaja.

1. ¿Cree Ud que el método que utiliza para la enseñanza de la lectura en sus terapias con niños(as) con discapacidad auditiva ha tenido buenos resultados? ¿Por qué?  
*SI porque los resultados son notorios al momento de hacerle preguntas y cuando dan sus respuestas.*

2. ¿Cómo planifica sus contenidos?  
*Se la elaboración del P.C.P. y P.C.T. Siempre basándose en la realidad del estudiante.*



3. ¿Tiene algún impedimento al momento de enseñar los contenidos de lectura en niños con discapacidad auditiva, cual es el mayor impedimento encontrado con este método de lectura labio-facial?  
*NO es un método de lectura muy beneficioso que permite que estas personas desarrollen esta subsecuencia.*

4. ¿Se ha capacitado actualmente acerca de las nuevas técnicas que utiliza este método en la enseñanza de la lectura en niños con discapacidad auditiva?  
*NO porque no se tiene la oportunidad de saber donde hubiera estas capacitaciones en sus áreas.*

Imagen No.137. Entrevistas de las terapistas.



## ENTREVISTA DE LA EXPERTA TERAPISTA

    
Universidad San Gregorio de Portoviejo  
Carrera de diseño Grafico

Mrs. Cecilia Lizardo.

**ENTREVISTA A TERAPISTA DE LENGUAJE PARA LA ENSEÑANZA DE LA LECTURA EN NIÑOS(AS) CON DISCAPACIDAD AUDITIVA (MÉTODO LECTURA-LABIO FACIAL)**

**Objetivo:**  
Con el objeto de mejorar la enseñanza de la lectura labio- facial a través del uso de material didáctico especializado lo invitamos a responder la siguiente encuesta.

**Instrucciones:**  
Estimada docente, la presente entrevista es para recabar información con fines de investigación sobre la enseñanza de la lectura labio-facial a través del material didáctico en niños(as) con discapacidad auditiva con los que ud trabaja.

**1. ¿Cree Ud que el método que utiliza para la enseñanza de la lectura en sus terapias con niños(as) con discapacidad auditiva ha tenido buenos resultados? ¿Por qué?**  
*Si porque es un método innovador con la participación de los padres de familia por eso es exitoso.*

**2. ¿Cómo planifica sus contenidos?**  
*Según la edad del niño con una preparación pre-requisitos siempre para dar la comunicación.*

**3. ¿Tiene algún impedimento al momento de enseñar los contenidos de lectura en niños con discapacidad auditiva, cual es el mayor impedimento encontrado con este método de lectura labio-facial?**  
*demostrar el movimiento de los labios con claridad y el niño debe escuchar bien.*

**4. ¿Se ha capacitado actualmente acerca de las nuevas técnicas que utiliza este método en la enseñanza de la lectura en niños con discapacidad auditiva?**  
*Es un método nuevo si lo adapto para trabajar con los padres y a través de text. sin cambiar el idioma.*

Imagen No.138. Entrevista de la terapeuta.





## ENTREVISTAS A LOS DOCENTES

 **Universidad San Gregorio de Portoviejo**  
Carrera de diseño Grafico



**ENCUESTA A LOS DOCENTES DE LA UNIDAD DE EDUCACION ESPECIALIZADA "ANGELICA FLORES ZAMBRANO" PARA LA ENSEÑANZA DE LA LECTURA EN NIÑOS(AS) CON DISCAPACIDAD AUDITIVA**

**Objetivo:**  
Estimado docente, la presente entrevista es para recabar información con fines de investigación sobre la enseñanza de la lectura a través del material didáctico en niños(as) con discapacidad auditiva que se educan en su Unidad de educación Especializada.

1. ¿Ha utilizado en sus clases de lenguaje el método de lectura labio- facial con sus niños(as) que tienen discapacidad auditiva?

a) Mucho   
b) Poco   
c) Nada

2. ¿En su planificación para las clases de lectura utiliza material didáctico visual para enseñar sus contenidos?

a) Mucho   
b) Poco   
c) Nada

3. ¿Tiene algún inconveniente didáctico al momento de enseñar a leer a sus niños(as) en el aula?

a) Mucho   
b) Poco   
c) Nada

4. ¿Se le ha capacitado acerca de la enseñanza de la lectura labio-facial a través del uso del material didáctico en niños con discapacidad auditiva?

a) Mucho   
b) Poco   
c) Nada

5. ¿Considera que tiene Ud. los recursos didácticos necesarios y adecuados para la enseñanza de la lectura con los niños y niñas en su aula de clases?

a) Mucho   
b) Poco   
c) Nada

 **Universidad San Gregorio de Portoviejo**  
Carrera de diseño Grafico



**ENCUESTA A LOS DOCENTES DE LA UNIDAD DE EDUCACION ESPECIALIZADA "ANGELICA FLORES ZAMBRANO" PARA LA ENSEÑANZA DE LA LECTURA EN NIÑOS(AS) CON DISCAPACIDAD AUDITIVA**

**Objetivo:**  
Estimado docente, la presente entrevista es para recabar información con fines de investigación sobre la enseñanza de la lectura a través del material didáctico en niños(as) con discapacidad auditiva que se educan en su Unidad de educación Especializada.

1. ¿Ha utilizado en sus clases de lenguaje el método de lectura labio- facial con sus niños(as) que tienen discapacidad auditiva?

a) Mucho   
b) Poco   
c) Nada

2. ¿En su planificación para las clases de lectura utiliza material didáctico visual para enseñar sus contenidos?

a) Mucho   
b) Poco   
c) Nada

3. ¿Tiene algún inconveniente didáctico al momento de enseñar a leer a sus niños(as) en el aula?

a) Mucho   
b) Poco   
c) Nada

4. ¿Se le ha capacitado acerca de la enseñanza de la lectura labio-facial a través del uso del material didáctico en niños con discapacidad auditiva?

a) Mucho   
b) Poco   
c) Nada

5. ¿Considera que tiene Ud. los recursos didácticos necesarios y adecuados para la enseñanza de la lectura con los niños y niñas en su aula de clases?

a) Mucho   
b) Poco   
c) Nada

 **Universidad San Gregorio de Portoviejo**  
Carrera de diseño Grafico



**ENCUESTA A LOS DOCENTES DE LA UNIDAD DE EDUCACION ESPECIALIZADA "ANGELICA FLORES ZAMBRANO" PARA LA ENSEÑANZA DE LA LECTURA EN NIÑOS(AS) CON DISCAPACIDAD AUDITIVA**

**Objetivo:**  
Estimado docente, la presente entrevista es para recabar información con fines de investigación sobre la enseñanza de la lectura a través del material didáctico en niños(as) con discapacidad auditiva que se educan en su Unidad de educación Especializada.

1. ¿Ha utilizado en sus clases de lenguaje el método de lectura labio- facial con sus niños(as) que tienen discapacidad auditiva?

a) Mucho   
b) Poco   
c) Nada

2. ¿En su planificación para las clases de lectura utiliza material didáctico visual para enseñar sus contenidos?

a) Mucho   
b) Poco   
c) Nada

3. ¿Tiene algún inconveniente didáctico al momento de enseñar a leer a sus niños(as) en el aula?

a) Mucho   
b) Poco   
c) Nada

4. ¿Se le ha capacitado acerca de la enseñanza de la lectura labio-facial a través del uso del material didáctico en niños con discapacidad auditiva?

a) Mucho   
b) Poco   
c) Nada

5. ¿Considera que tiene Ud. los recursos didácticos necesarios y adecuados para la enseñanza de la lectura con los niños y niñas en su aula de clases?

a) Mucho   
b) Poco   
c) Nada

Imagen No.139. Entrevistas de los docentes.



## ENTREVISTAS A LOS DOCENTES

 **Universidad San Gregorio de Portoviejo**  
Carrera de diseño Grafico



**ENCUESTA A LOS DOCENTES DE LA UNIDAD DE EDUCACION ESPECIALIZADA "ANGELICA FLORES ZAMBRANO" PARA LA ENSEÑANZA DE LA LECTURA EN NIÑOS(AS) CON DISCAPACIDAD AUDITIVA**

**Objetivo:**  
Estimado docente, la presente entrevista es para recabar información con fines de investigación sobre la enseñanza de la lectura a través del material didáctico en niños(as) con discapacidad auditiva que se educan en su Unidad de educación Especializada.

1. ¿Ha utilizado en sus clases de lenguaje el método de lectura labio- facial con sus niños(as) que tienen discapacidad auditiva?

a) Mucho  
b) Poco x  
c) Nada

2. ¿En su planificación para las clases de lectura utiliza material didáctico visual para enseñar sus contenidos?

a) Mucho x  
b) Poco  
c) Nada

3. ¿Tiene algún inconveniente didáctico al momento de enseñar a leer a sus niños(as) en el aula?

a) Mucho  
b) Poco  
c) Nada x

4. ¿Se le ha capacitado acerca de la enseñanza de la lectura labio-facial a través del uso del material didáctico en niños con discapacidad auditiva?

a) Mucho  
b) Poco  
c) Nada x

5. ¿Considera que tiene Ud. los recursos didácticos necesarios y adecuados para la enseñanza de la lectura con los niños y niñas en su aula de clases?

a) Mucho  
b) Poco  
c) Nada x

 **Universidad San Gregorio de Portoviejo**  
Carrera de diseño Grafico



**ENCUESTA A LOS DOCENTES DE LA UNIDAD DE EDUCACION ESPECIALIZADA "ANGELICA FLORES ZAMBRANO" PARA LA ENSEÑANZA DE LA LECTURA EN NIÑOS(AS) CON DISCAPACIDAD AUDITIVA**

**Objetivo:**  
Estimado docente, la presente entrevista es para recabar información con fines de investigación sobre la enseñanza de la lectura a través del material didáctico en niños(as) con discapacidad auditiva que se educan en su Unidad de educación Especializada.

1. ¿Ha utilizado en sus clases de lenguaje el método de lectura labio- facial con sus niños(as) que tienen discapacidad auditiva?

a) Mucho  
b) Poco ✓  
c) Nada

2. ¿En su planificación para las clases de lectura utiliza material didáctico visual para enseñar sus contenidos?

a) Mucho ✓  
b) Poco  
c) Nada

3. ¿Tiene algún inconveniente didáctico al momento de enseñar a leer a sus niños(as) en el aula?

a) Mucho ✓  
b) Poco  
c) Nada

4. ¿Se le ha capacitado acerca de la enseñanza de la lectura labio-facial a través del uso del material didáctico en niños con discapacidad auditiva?

a) Mucho  
b) Poco  
c) Nada ✓



5. ¿Considera que tiene Ud. los recursos didácticos necesarios y adecuados para la enseñanza de la lectura con los niños y niñas en su aula de clases?

a) Mucho ✓  
b) Poco  
c) Nada

Imagen No.140. Entrevistas de los docentes.



## ENTREVISTAS A LOS PADRES DE FAMILIA



Universidad San Gregorio de Portoviejo  
Carrera de diseño Grafico

ENCUESTA A PADRES DE FAMILIA DE LA UNIDAD ESPECIAL ANGELICA FLORES ZAMBRANO

Objetivo:  
Con el objeto de mejorar el uso del material didáctico para la enseñanza de la lectura labio-facial en el aula de sus hijos, estimado padre de familia por favor responda con sinceridad las siguientes preguntas que ayudaran a mejorar la enseñanza de sus hijos.

1. Escriba si los docentes en la escuela han utilizado material didáctico en la enseñanza de la lectura.  
a) Si   
b) No   
c) No sabe
2. Qué opina del uso de los materiales didácticos actuales que el profesor de su hijo utiliza para enseñar lectura ¿le gustaría que se utilice más variedad?  
a) Si   
b) No   
c) No sabe
3. ¿En este año escolar su hijo ha mejorado en la enseñanza de la lectura con el material didáctico utilizado por el profesor?  
a) Si   
b) No   
c) No sabe
4. ¿Puede decir ud si su hijo(a) sabe leer y pronunciar adecuadamente o parcialmente?  
a) Si   
b) No   
c) No sabe
5. Si le donan material didáctico a la escuela que opina ud si lo utilizarían con su hijo para que adelante en la lectura y pueda mejorar su lenguaje  
a) Si   
b) No   
c) No sabe

*Jenny Torres*  
Muchas gracias



Universidad San Gregorio de Portoviejo  
Carrera de diseño Grafico

ENCUESTA A PADRES DE FAMILIA DE LA UNIDAD ESPECIAL ANGELICA FLORES ZAMBRANO

Objetivo:  
Con el objeto de mejorar el uso del material didáctico para la enseñanza de la lectura labio-facial en el aula de sus hijos, estimado padre de familia por favor responda con sinceridad las siguientes preguntas que ayudaran a mejorar la enseñanza de sus hijos.

1. Escriba si los docentes en la escuela han utilizado material didáctico en la enseñanza de la lectura.  
a) Si   
b) No   
c) No sabe
2. Qué opina del uso de los materiales didácticos actuales que el profesor de su hijo utiliza para enseñar lectura ¿le gustaría que se utilice más variedad?  
a) Si   
b) No   
c) No sabe
3. ¿En este año escolar su hijo ha mejorado en la enseñanza de la lectura con el material didáctico utilizado por el profesor?  
a) Si   
b) No   
c) No sabe
4. ¿Puede decir ud si su hijo(a) sabe leer y pronunciar adecuadamente o parcialmente?  
a) Si   
b) No   
c) No sabe
5. Si le donan material didáctico a la escuela que opina ud si lo utilizarían con su hijo para que adelante en la lectura y pueda mejorar su lenguaje  
a) Si   
b) No   
c) No sabe

*Jenny Torres*  
Muchas gracias

Universidad San Gregorio de Portoviejo  
Carrera de diseño Grafico

ENCUESTA A PADRES DE FAMILIA DE LA UNIDAD ESPECIAL ANGELICA FLORES ZAMBRANO

Objetivo:  
Con el objeto de mejorar el uso del material didáctico para la enseñanza de la lectura labio-facial en el aula de sus hijos, estimado padre de familia por favor responda con sinceridad las siguientes preguntas que ayudaran a mejorar la enseñanza de sus hijos.



1. Escriba si los docentes en la escuela han utilizado material didáctico en la enseñanza de la lectura.  
a) Si   
b) No   
c) No sabe
2. Qué opina del uso de los materiales didácticos actuales que el profesor de su hijo utiliza para enseñar lectura ¿le gustaría que se utilice más variedad?  
a) Si   
b) No   
c) No sabe
3. ¿En este año escolar su hijo ha mejorado en la enseñanza de la lectura con el material didáctico utilizado por el profesor?  
a) Si   
b) No   
c) No sabe
4. ¿Puede decir ud si su hijo(a) sabe leer y pronunciar adecuadamente o parcialmente?  
a) Si   
b) No   
c) No sabe
5. Si le donan material didáctico a la escuela que opina ud si lo utilizarían con su hijo para que adelante en la lectura y pueda mejorar su lenguaje  
a) Si   
b) No   
c) No sabe

*Jenny Torres*  
Muchas gracias

Imagen No.141. Entrevistas de los padres de familia.



# ENTREVISTAS A PADRES DE FAMILIA



Universidad San Gregorio de Portoviejo  
Carrera de diseño Grafico

**ENCUESTA A PADRES DE FAMILIA DE LA UNIDAD ESPECIAL ANGELICA FLORES ZAMBRANO**

**Objetivo:**  
Con el objeto de mejorar el uso del material didáctico para la enseñanza de la lectura labio-facial en el aula de sus hijos, estimado padre de familia por favor responda con sinceridad las siguientes preguntas que ayudaran a mejorar la enseñanza de sus hijos.

1. Escriba si los docentes en la escuela han utilizado material didáctico en la enseñanza de la lectura.
  - a) Si
  - b) No
  - c) No sabe
2. Qué opina del uso de los materiales didácticos actuales que el profesor de su hijo utiliza para enseñar lectura ¿le gustaría que se utilice más variedad?
  - a) Si
  - b) No
  - c) No sabe
3. ¿En este año escolar su hijo ha mejorado en la enseñanza de la lectura con el material didáctico utilizado por el profesor?
  - a) Si
  - b) No
  - c) No sabe
4. ¿Puede decir ud si su hijo(a) sabe leer y pronunciar adecuadamente o parcialmente?
  - a) Si
  - b) No
  - c) No sabe
5. Si le donan material didáctico a la escuela que opina ud si lo utilizarían con su hijo para que adelante en la lectura y pueda mejorar su lenguaje
  - a) Si
  - b) No
  - c) No sabe

*Diana Botero*  
Muchas gracias



Universidad San Gregorio de Portoviejo  
Carrera de diseño Grafico

**ENCUESTA A PADRES DE FAMILIA DE LA UNIDAD ESPECIAL ANGELICA FLORES ZAMBRANO**

**Objetivo:**  
Con el objeto de mejorar el uso del material didáctico para la enseñanza de la lectura labio-facial en el aula de sus hijos, estimado padre de familia por favor responda con sinceridad las siguientes preguntas que ayudaran a mejorar la enseñanza de sus hijos.

1. Escriba si los docentes en la escuela han utilizado material didáctico en la enseñanza de la lectura.
  - a) Si
  - b) No
  - c) No sabe
2. Qué opina del uso de los materiales didácticos actuales que el profesor de su hijo utiliza para enseñar lectura ¿le gustaría que se utilice más variedad?
  - a) Si
  - b) No
  - c) No sabe
3. ¿En este año escolar su hijo ha mejorado en la enseñanza de la lectura con el material didáctico utilizado por el profesor?
  - a) Si
  - b) No
  - c) No sabe
4. ¿Puede decir ud si su hijo(a) sabe leer y pronunciar adecuadamente o parcialmente?
  - a) Si
  - b) No
  - c) No sabe
5. Si le donan material didáctico a la escuela que opina ud si lo utilizarían con su hijo para que adelante en la lectura y pueda mejorar su lenguaje
  - a) Si
  - b) No
  - c) No sabe

*Lirivacia Mora*  
Muchas gracias

Universidad San Gregorio de Portoviejo  
Carrera de diseño Grafico

**ENCUESTA A PADRES DE FAMILIA DE LA UNIDAD ESPECIAL ANGELICA FLORES ZAMBRANO**

**Objetivo:**  
Con el objeto de mejorar el uso del material didáctico para la enseñanza de la lectura labio-facial en el aula de sus hijos, estimado padre de familia por favor responda con sinceridad las siguientes preguntas que ayudaran a mejorar la enseñanza de sus hijos.

1. Escriba si los docentes en la escuela han utilizado material didáctico en la enseñanza de la lectura.
  - a) Si
  - b) No
  - c) No sabe
2. Qué opina del uso de los materiales didácticos actuales que el profesor de su hijo utiliza para enseñar lectura ¿le gustaría que se utilice más variedad?
  - a) Si
  - b) No
  - c) No sabe
3. ¿En este año escolar su hijo ha mejorado en la enseñanza de la lectura con el material didáctico utilizado por el profesor?
  - a) Si
  - b) No
  - c) No sabe
4. ¿Puede decir ud si su hijo(a) sabe leer y pronunciar adecuadamente o parcialmente?
  - a) Si
  - b) No
  - c) No sabe
5. Si le donan material didáctico a la escuela que opina ud si lo utilizarían con su hijo para que adelante en la lectura y pueda mejorar su lenguaje
  - a) Si
  - b) No
  - c) No sabe

*[Signature]*  
Muchas gracias

Imagen No. 142. Entrevistas de los padres de familia.



# FICHA DE OBSERVACIÓN

**DG USGP** Universidad San Gregorio de Portoviejo Carrera de diseño Grafico

**FICHA DE OBSERVACIÓN**  
**NOMBRE DE LA ESCUELA:** Unidad de Educación Especializada "Angélica Flores Zambrano"  
**ÍTEM:** SI NO

**METODOLOGÍA**

Hace uso de la metodología lúdica.  SI  NO

Hace uso de la metodología constructivista.  SI  NO

**PLANIFICACIÓN**

La docente planifica sus contenidos con anticipación.  SI  NO

La docente planifica acorde a lo establecido en el currículo Nacional.  SI  NO

**MATERIAL DIDÁCTICO**

Utiliza materiales adecuados a la edad del niño y niña.  SI  NO

El docente hace uso de diversidad de materiales didácticos.  SI  NO

Los materiales empleados estimulan la motricidad fina del niño y niña.  SI  NO

Los materiales utilizados estimulan el desarrollo lector y vocal del niño(a).  SI  NO

Los materiales didácticos son coloridos.  SI  NO

Los materiales didácticos son de fácil manipulación.  SI  NO

Los materiales didácticos utilizados para la lectura cumplen con el propósito deseado.  SI  NO

Existe suficiente material didáctico en el aula para la enseñanza de la lectura.  SI  NO

**LECTURA**

El docente utiliza material didáctico de lectura que proporcione el Gobierno.  SI  NO

El docente practica la estimulación a la lectura en el aula.  SI  NO

Existe un lugar adecuado para el refuerzo de la lectura (biblioteca escolar).  SI  NO

Los niveles de aprendizaje lector de los niños están acordes con el año básico en el que está.  SI  NO

El método utilizado actualmente es satisfactorio.  SI  NO

**DG USGP** Universidad San Gregorio de Portoviejo Carrera de diseño Grafico

**FICHA DE OBSERVACION**

**OBJETIVO:** Determinar la aplicación del material didáctico utilizada en el aula.

METODOLOGÍA EMPLEADA EN EL AULA.	SI	NO
<b>La docente hace uso del aprendizaje sin error controla las variables:</b>		
• Número de estímulos presentados	<input checked="" type="checkbox"/>	<input type="checkbox"/>
• Contraste entre los estímulos.	<input checked="" type="checkbox"/>	<input type="checkbox"/>
• Modela la actividad.	<input checked="" type="checkbox"/>	<input type="checkbox"/>
• Contabiliza el número de presentaciones.	<input checked="" type="checkbox"/>	<input type="checkbox"/>
• Realiza repases frecuentes.	<input checked="" type="checkbox"/>	<input type="checkbox"/>
• Realiza el contexto cerrado y lo va abriendo.	<input checked="" type="checkbox"/>	<input type="checkbox"/>
• Realiza el aprendizaje por exclusión.	<input checked="" type="checkbox"/>	<input type="checkbox"/>
La docente utiliza otra metodología para enseñar la lectura. ¿Cuál?	Indicamos métodos experimentales	
<b>EL NIÑO(A) Vía fonológica</b>		
• Independencia del habla.	<input checked="" type="checkbox"/>	<input checked="" type="checkbox"/>
• Simultaneidad lectura-grafico.	<input checked="" type="checkbox"/>	<input checked="" type="checkbox"/>
• Pronunciación y disociación de las palabras.	<input checked="" type="checkbox"/>	<input checked="" type="checkbox"/>
• Funcionalidad.	<input checked="" type="checkbox"/>	<input checked="" type="checkbox"/>
• Aprendizaje sin error.	<input checked="" type="checkbox"/>	<input checked="" type="checkbox"/>
<b>Planificación</b>		
• La docente planifica de acuerdo a la metodología que está empleando en la clase.	<input checked="" type="checkbox"/>	<input type="checkbox"/>
• La docente tiene un plan de clase a la mano para su aplicación.	<input checked="" type="checkbox"/>	<input type="checkbox"/>

Muchas Gracias.

Imagen No. 143. Entrevistas de observaciones de fichas.



# FICHA DE OBSERVACIÓN

**DG USGP** Universidad San Gregorio de Portoviejo **UNIVERSIDAD SAN GREGORIO**  
Carrera de diseño Grafico

**FICHA DE OBSERVACIÓN**  
**NOMBRE DE LA ESCUELA:** Unidad de Educación Especializada "Angélica Flores Zambrano"  
**ÍTEMES: SI NO**

**METODOLOGÍA**

Hace uso de la metodología lúdica. Si  No

Hace uso de la metodología constructivista. Si  No

**PLANIFICACIÓN**

La docente planifica sus contenidos con anticipación. Si  No

La docente planifica acorde a lo establecido en el currículo Nacional. Si  No

**MATERIAL DIDÁCTICO**

Utiliza materiales adecuados a la edad del niño y niña. Si  No

El docente hace uso de diversidad de materiales didácticos. Si  No

Los materiales empleados estimulan la motricidad fina del niño y niña. Si  No

Los materiales utilizados estimulan el desarrollo lector y vocal del niño(a). Si  No

**DG USGP** Universidad San Gregorio de Portoviejo **UNIVERSIDAD SAN GREGORIO**  
Carrera de diseño Grafico

**FICHA DE OBSERVACION**  
**OBJETIVO:** Determinar la aplicación del material didáctico utilizada en el aula.

METODOLOGÍA EMPLEADA EN EL AULA.	SI	NO
La docente hace uso del aprendizaje sin error controla las variables:		
• Número de estímulos presentados	/	
• Contraste entre los estímulos.	/	
• Modela la actividad.	/	
• Contabiliza el número de presentaciones.	/	
• Realiza repases frecuentes.	/	
• Realiza el contexto cerrado y lo va abriendo.	/	
• Realiza el aprendizaje por exclusión.	/	
• La docente utiliza otra metodología para enseñar la lectura. ¿Cuál?		/
EL NIÑO(A) Via fonológica		
• Independencia del habla.		/
• Simultaneidad lectura-grafico.		/
• Pronunciación y disociación de las palabras.		/
• Funcionalidad.	/	
• Aprendizaje sin error.		/
Planificación		
• La docente planifica de acuerdo a la metodología que está empleando en la clase.	/	
• La docente tiene un plan de clase a la mano para su aplicación.	/	

Muchas Gracias.

Imagen No.144. Entrevistas de observaciones de fichas.



# EVIDENCIAS DE VALIDACIÓN



**Universidad San Gregorio de Portoviejo**  
 Carrera de diseño Grafico

**Objetivo:** Determinar el desempeño del prototipo.  
**Modo de observación:** Directa.  
**Nombre:** Lic. Patricia Peña  
**Nombre de la institución:**  
**Nombre del niño:**  
**Edad:**

Valores: -1 mínimo / +5 máximo

CRITERIO	1	2	3	4	5	OBSERVACIONES
Dificultad al manipular el niño el material didáctico utilizado.	✓					
El material utilizado es resistente al uso diario.				✓		
El niño comprende el uso del material con ayuda del docente.				✓		
El grado de disfrute del niño al utilizar el material didáctico.				✓		
Grado de satisfacción del tamaño del material en relación al usuario.				✓		
Grado de dificultad en la ejecución de las actividades de aprendizaje de los contenidos presentados.	✓					
Grado de concentración del niño en la actividad.				✓		
Grado de dificultad en el juego, pronunciación y reconocimiento visual del material presentado.	✓					
Dificultad para recoger el prototipo y guardarlo.	✓					
Disfrute y satisfacción del niño con el material presentado.				✓		
Grado de satisfacción del docente respecto al peso del material didáctico en relación al usuario(prototipo).				✓		

*Patricia Peña*



**Universidad San Gregorio de Portoviejo**  
 Carrera de diseño Grafico

**Objetivo:** Determinar el desempeño del prototipo.  
**Modo de observación:** Directa.  
**Nombre:** Lic. Karol Garcia  
**Nombre de la institución:**  
**Nombre del niño:**  
**Edad:**

Valores: -1 mínimo / +5 máximo

CRITERIO	1	2	3	4	5	OBSERVACIONES
Dificultad al manipular el niño el material didáctico utilizado.	✓					
El material utilizado es resistente al uso diario.				✓		
El niño comprende el uso del material con ayuda del docente.				✓		
El grado de disfrute del niño al utilizar el material didáctico.				✓		
Grado de satisfacción del tamaño del material en relación al usuario.				✓		
Grado de dificultad en la ejecución de las actividades de aprendizaje de los contenidos presentados.		✓				
Grado de concentración del niño en la actividad.			✓			
Grado de dificultad en el juego, pronunciación y reconocimiento visual del material presentado.		✓				
Dificultad para recoger el prototipo y guardarlo.	✓					
Disfrute y satisfacción del niño con el material presentado.				✓		
Grado de satisfacción del docente respecto al peso del material didáctico en relación al usuario(prototipo).				✓		

*Karol Garcia*

**Universidad San Gregorio de Portoviejo**  
 Carrera de diseño Grafico

**Objetivo:** Determinar el desempeño del prototipo.  
**Modo de observación:** Directa.  
**Nombre:** Karol Garcia  
**Nombre de la institución:**  
**Nombre del niño:**  
**Edad:**

Valores: -1 mínimo / +5 máximo

CRITERIO	1	2	3	4	5	OBSERVACIONES
Dificultad al manipular el niño el material didáctico utilizado.	✓					
El material utilizado es resistente al uso diario.				✓		
El niño comprende el uso del material con ayuda del docente.				✓		
El grado de disfrute del niño al utilizar el material didáctico.				✓		
Grado de satisfacción del tamaño del material en relación al usuario.				✓		
Grado de dificultad en la ejecución de las actividades de aprendizaje de los contenidos presentados.		✓				
Grado de concentración del niño en la actividad.				✓		
Grado de dificultad en el juego, pronunciación y reconocimiento visual del material presentado.		✓				
Dificultad para recoger el prototipo y guardarlo.	✓					
Disfrute y satisfacción del niño con el material presentado.				✓		
Grado de satisfacción del docente respecto al peso del material didáctico en relación al usuario(prototipo).				✓		

*Karol Garcia*

Imagen No. 145. Fichas de observaciones.

# EVIDENCIAS DE VALIDACIÓN

**DG USGP** Universidad San Gregorio de Portoviejo  
Carrera de diseño Grafico

**Objetivo:** Determinar el desempeño del prototipo.

**Modo de observación:** Directa.

**Nombre:** *Diego Sacalán*

**Nombre de la institución:**

**Nombre del niño:**

**Edad:**

Valores: -1 mínimo / +5 máximo

CRITERIO	1	2	3	4	5	OBSERVACIONES
Dificultad al manipular el niño el material didáctico utilizado.	✓					
El material utilizado es resistente al uso diario.				✓		
El niño comprendió el uso del material con ayuda del docente.				✓		
El grado de disfrute del niño al utilizar el material didáctico.				✓		
Grado de satisfacción del tamaño del material en relación al usuario.				✓		
Grado de dificultad en la ejecución de las actividades de aprendizaje de los contenidos presentados.	✓					
Grado de concentración del niño en la actividad.				✓		
Grado de dificultad en el juego, pronunciación y reconocimiento visual del material presentado.	✓					
Dificultad para recoger el prototipo y guardarlo.	✓					
Disfrute y satisfacción del niño con el material presentado.				✓		
Grado de satisfacción del docente respecto al peso del material didáctico en relación al usuario(niño).				✓		

**DG USGP** Universidad San Gregorio de Portoviejo  
Carrera de diseño Grafico

**Objetivo:** Determinar el desempeño del prototipo.

**Modo de observación:** Directa.

**Nombre:** *Mrs. Leon Luzardo*

**Nombre de la institución:**

**Nombre del niño:**

**Edad:**

Valores: -1 mínimo / +5 máximo

CRITERIO	1	2	3	4	5	OBSERVACIONES
Dificultad al manipular el niño el material didáctico utilizado.	✓					
El material utilizado es resistente al uso diario.				✓		
El niño comprendió el uso del material con ayuda del docente.				✓		
El grado de disfrute del niño al utilizar el material didáctico.				✓		
Grado de satisfacción del tamaño del material en relación al usuario.				✓		
Grado de dificultad en la ejecución de las actividades de aprendizaje de los contenidos presentados.	✓					
Grado de concentración del niño en la actividad.			✓			
Grado de dificultad en el juego, pronunciación y reconocimiento visual del material presentado.			✓			
Dificultad para recoger el prototipo y guardarlo.	✓					
Disfrute y satisfacción del niño con el material presentado.				✓		
Grado de satisfacción del docente respecto al peso del material didáctico en relación al usuario(niño).				✓		

Imagen No.146. Fichas de observaciones.





## CRONOGRAMA DE TRABAJO

Cuadro 7. Cronograma de actividades del proyecto.

ACTIVIDADES DE PROYECTO	MARZO/ ABRIL	MAYO/JUNIO	JULIO/AGOSTO	SEPT/OCTUBRE	NOVIE/DICIE	ENERO/FEBRE-RO/MARZO
PRESENTACIÓN DEL TEMA	■					
APROBACIÓN DEL TEMA						
APLICACIÓN DE INSTRUMENTOS						
DIAGNÓSTICO Y ANÁLISIS DE RESULTADOS						
ELABORACIÓN DE LA PROPUESTA DE DISEÑO		■				
VALIDACIÓN DE LA PROPUESTA			■			
CONCLUSIONES Y RECOMENDACIONES						
PRESENTACIÓN DEL PROYECTO				■		
TOMA DE ENTREVISTA A MIEMBROS DE LA U.E.E.A.F.Z						
TOMA DE ENTREVISTA A PROFESIONALES DEL LENGUAJE						
DIAGNÓSTICO Y ANÁLISIS DE RESULTADOS						
REVISIÓN DE LA PROPUESTA DEL DISEÑO					■	■
VALIDACIÓN DE LA PROPUESTA						
CONCLUSIONES Y RECOMENDACIONES						
DEFENSA DEL PROYECTO						

Nota.Tabla de estudio de materiales.





UNIVERSIDAD  
SAN GREGORIO  
DE PORTOVIEJO

